

MIDI RHYTHM COMPOSER

TR-505

Mode d'emploi

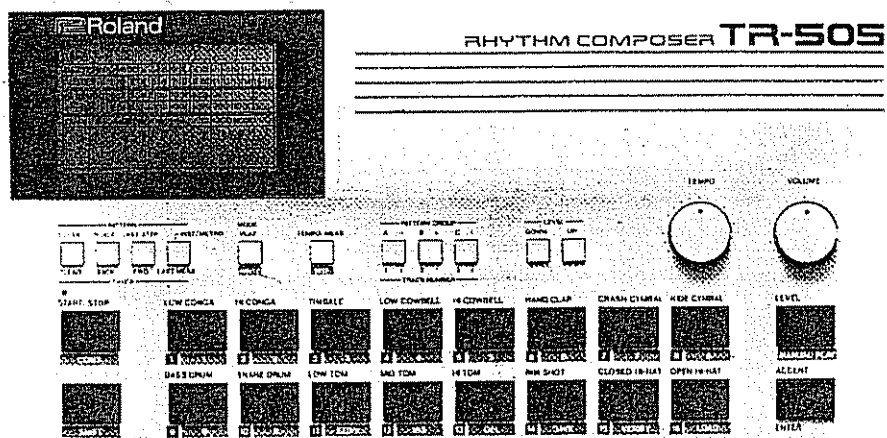

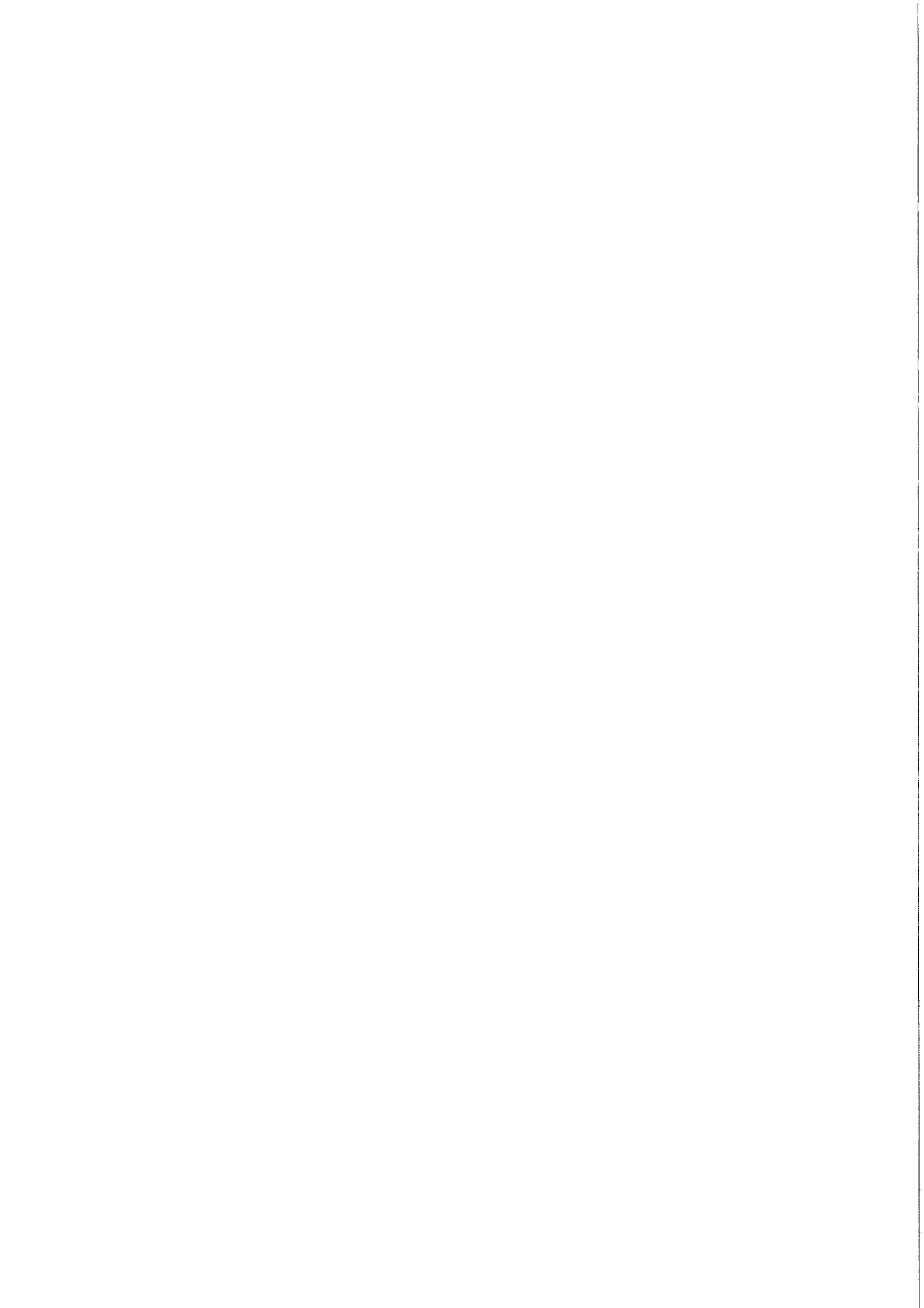

Important

- L'utilisation de la TR-505 près d'une lampe au néon ou fluorescente risque de causer des parasites. Dans ce cas, orienter différemment l'appareil.
- Eviter d'utiliser cet appareil dans un endroit exposé à une chaleur ou humidité excessive, ou encore là où il serait soumis à la lumière directe du soleil ou à la poussière.
- N'utiliser qu'un chiffon doux et une solution savonneuse douce pour le nettoyage.
- Ne pas utiliser de solvants tels que les diluants pour peinture.
- Se placer à un angle correct pour voir l'affichage.
- Prière de ne pas endommager la fenêtre d'affichage.

Initialisation

Après avoir installé les piles pour la première fois comme indiqué sous "Remplacement des piles", s'assurer d'initialiser la TR-505 de la manière suivante.

Confirmer que la TR-505 est hors tension, puis la mettre sous tension tout en appuyant sur la touche de Mode **1** et la touche de groupe de rythmes A

2

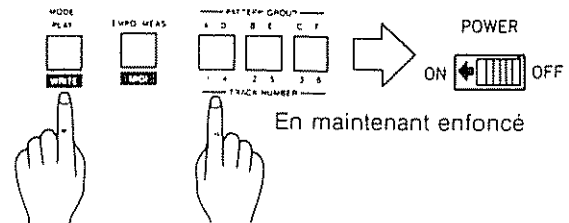

Il n'est pas nécessaire d'effectuer à nouveau la procédure d'initialisation ci-dessus en remplaçant les piles par la suite.

TABLE DES MATIERES

1 Description du panneau	3	9. Autres fonctions utiles	28
2 Profil de la TR-505	6	a Attribution d'une mesure	28
3 Connexions	7	b Effacement	28
4 Exploitation	8	c Insertion	28
1. Reproduction manuelle	9	d Copie	29
2. Programme de démonstration	10	e Reproduction d'une plage à partir de la mesure souhaitée	29
3. Reproduction des rythmes préselectionnées	12	f Dernière mesure	29
4. Réglage de l'intensité sonore	14	g Marche/arrêt	35
5. Ecriture et reproduction d'une plage	16	5 Interface d'un magnétophone	35
6. Ecriture et reproduction de rythmes	19	a Sauvegarde	35
a Avant l'écriture de rythmes	19	b Vérification	36
b Ecriture pas à pas	20	c Chargement	37
c Ecriture frappée	21	6 MIDI	38
d Reproduction de rythmes	23	a Réglage de la synchronisation MIDI	39
7. A propos de l'échelle et le dernier temps	24	b Réglage du mode OMNI	39
8. Fonctions utiles en mode d'écriture de rythmes	26	c Changement des canaux de réception	39
a Copie d'un rythme	26	d Changement des numéros de touche	40
b Enchaînement de séquences	26	e Changement des canaux de transmission	40
		7 Spécifications	50

1 DESCRIPTION DU PANNEAU

- 27 Touche de Mode
- 28 Touche de Tempo/Mesure
- 29 Touche MIDI
- 30 Touche de groupe de rythme
- 31 Touche de numéro de plage
- 32 Touche de diminution de niveau
- 33 Touche d'augmentation de niveau

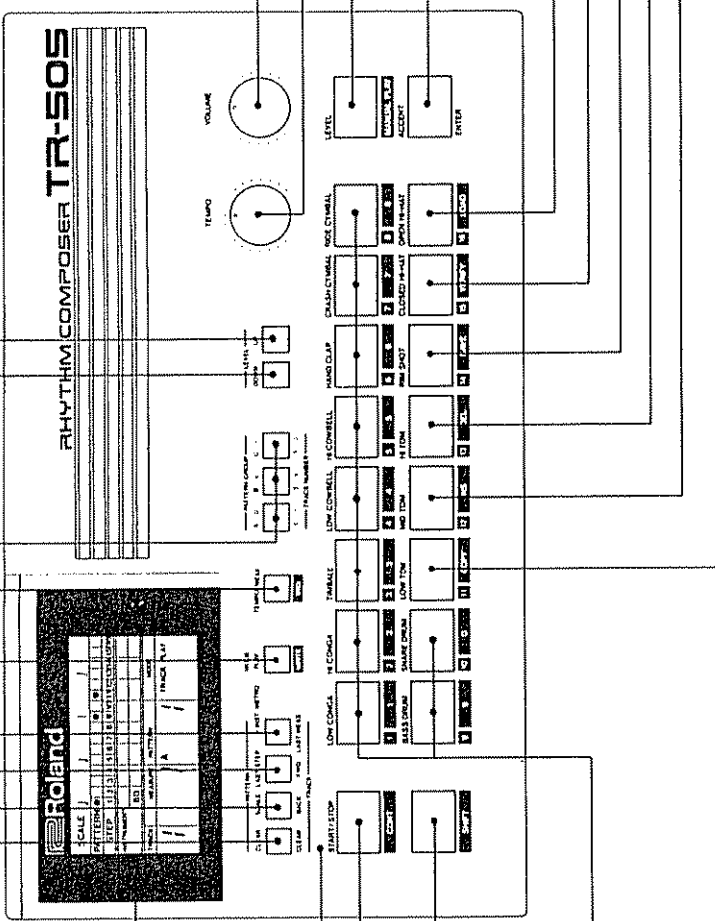

- 34 Fenêtre d'ajustage
- 35 Indicateur de tempo
- 36 Touche de marche/arrêt
- 37 Touche de reprise/arrêt
- 38 Touche de changement de clavier
- 1 à 16 Touches principales 1 à 10
- 16 Touche principale 16 (Touche de chargement)
- 15 Touche principale 15 (Touche de vérification)
- 14 Touche principale 14 (Touche de sauvegarde)
- 13 Touche principale 13 (Touche d'effacement)
- 12 Touche principale 12 (Touche d'insertion)
- 11 Touche principale 11 (Touche de copie)

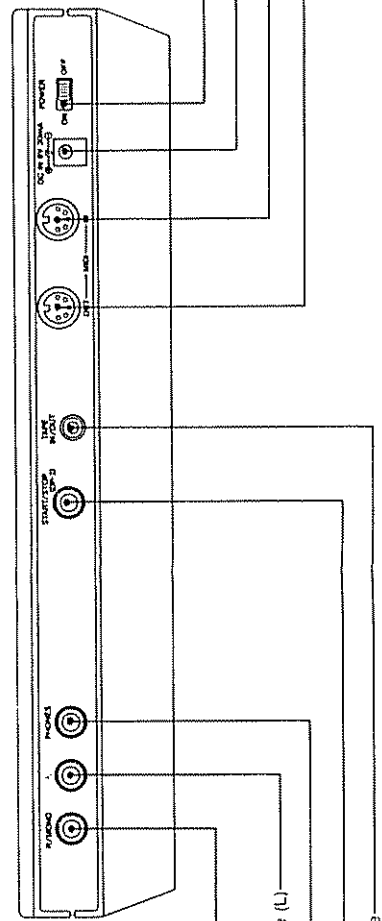

- 39 Prise de sortie stéréo/monaurale du canal droit (R/MONO)
- 40 Prise de sortie stéréo du canal gauche (L)
- 41 Prise de casque d'écoute
- 42 Prise de marche/arrêt
- 43 Prise d'entrée/sortie de magnétophone
- 44 Interrupteur d'alimentation
- 45 Prise de l'adaptateur secteur
- 46 Connecteur MIDI IN
- 47 Connecteur MIDI OUT

Protection de la mémoire

La TR-505 possède un système de protection de mémoire qui permet de conserver les données en mémoire même après la mise hors tension. Le circuit de protection est alimenté sur piles.

Même lors de l'exploitation sur le secteur, veiller à garder les piles connectées.

Toujours remplacer les piles par des neuves une fois par an, même si la TR-505 n'a été que rarement utilisée.

Ne changer les piles qu'après avoir mis la TR-505 hors tension.

Si l'appareil reste inutilisé pour une période prolongée, prière de sauvegarder les données sur une bande ou cartouche, puis couper l'alimentation et retirer les piles pour éviter les dégats causés par une fuite d'électrolyte.

Prière de suivre les démarches sous "Remplacement des piles" ci-dessous.

Respecter les polarités lors de la mise en place des piles.

Lorsque l'indicateur de Tempo clignote faiblement, le son est instable et l'appareil fonctionne de façon irrégulière, remplacer immédiatement les piles.

Il n'est pas nécessaire de répéter la procédure d'initialisation après avoir remplacé les piles.

- ② Déposer la trappe du logement piles, situé sur le socle de l'appareil.

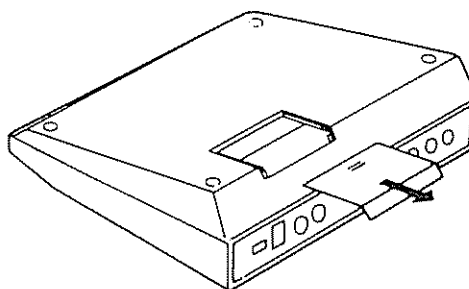

- ③ Retirer les piles du logement piles.
- ④ Installer un nouveau jeu de piles en respectant les polarités.

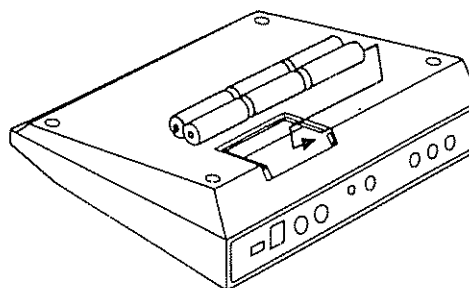

- ⑤ Remettre en place la trappe.

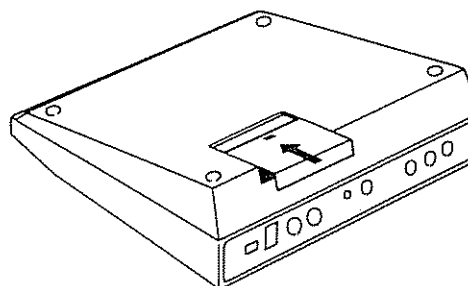

Remplacement des piles

Prière de sauvegarder les données en mémoire sur une cartouche ou bande pour éviter les effacements accidentels pouvant survenir lors du remplacement des piles.

Utiliser 6 piles (UM-3) de 1,5 V.

- ① S'assurer que la TR-505 est hors tension.

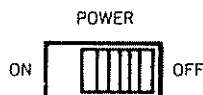

2 PROFIL DE LA TR-505

La boîte à rythmes TR-505 est entièrement programmable, et comporte 48 rythmes différents présélectionnés

Les 16 voix de tambours numériques forment la base de la batterie, dont des percussions latines sont incluses, et permettent ainsi un champ très varié de rythmes

La TR-505 permet de programmer 6 plages de rythmes ou mélodies (en total 423 mesures) à partir de 48 rythmes programmés par l'utilisateur et de 48 autres rythmes présélectionnés

Il y a deux méthodes de programmation d'un rythme: l'écriture "pas à pas", au cours de laquelle l'on introduit ou charge à chaque temps, sans s'occuper du tempo, et l'écriture "frappée", où un rythme est programmé en frappant réellement les touches d'instruments

La grande fenêtre d'affichage facilite considérablement l'exploitation de l'appareil

La fonction d'interface permet de connecter un magnétophone pour sauvegarder les données sur une bande et de les recharger sur la TR-505 par la suite

Les connecteurs MIDI sur le panneau arrière permettent l'interface d'autres dispositifs MIDI pour la synchronisation ou l'utilisation de la TR-505 comme source sonore

3 CONNEXIONS

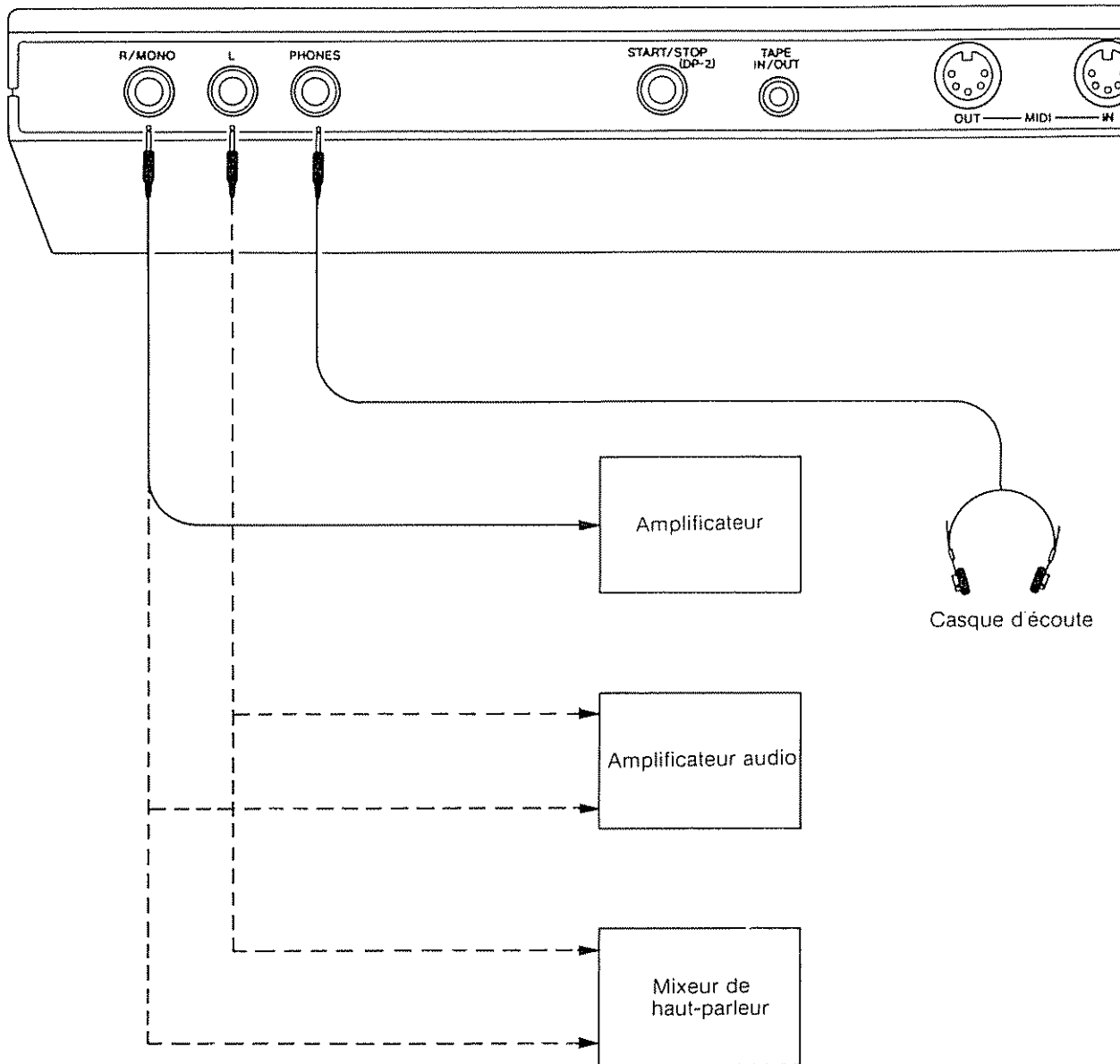



4 EXPLOITATION

Les modes suivants sont disponibles sur la TR-505:

Mode TRACK PLAY  pour la reproduction d'une chanson ou mélodie



Mode PATTERN PLAY  pour la reproduction d'une mesure d'un rythme

Mode TRACK WRITE  pour l'écriture d'une mesure d'un rythme (1)

Mode TAP WRITE  pour l'écriture d'une mesure d'un rythme (2)

La fenêtre d'affichage indique le mode actuel dans lequel se trouve la TR-505

SCALE	♩ ♪ ♪ ♪ ♪															
PATTERN	●									●	●					
STEP	1	2	3	4	5	6	7	8	9	10	11	12	13	14	15	16
INSTRUMENT	BD															
TRACK	MEASURE				PATTERN				MODE							
					A				TRACK PLAY PATTERN PLAY TRACK WRITE STEP WRITE TAP WRITE							

Pour changer de mode, appuyer sur la touche de Mode  (parfois en même temps que la touche Shift )

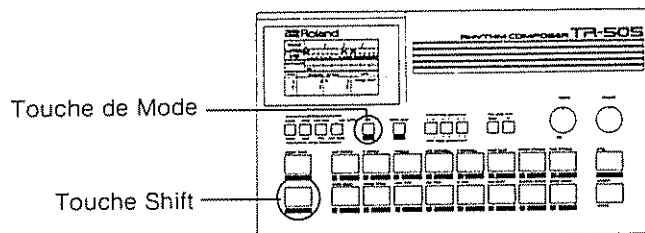

L'illustration suivante indique la façon dont le mode change à la pression de la touche de Mode

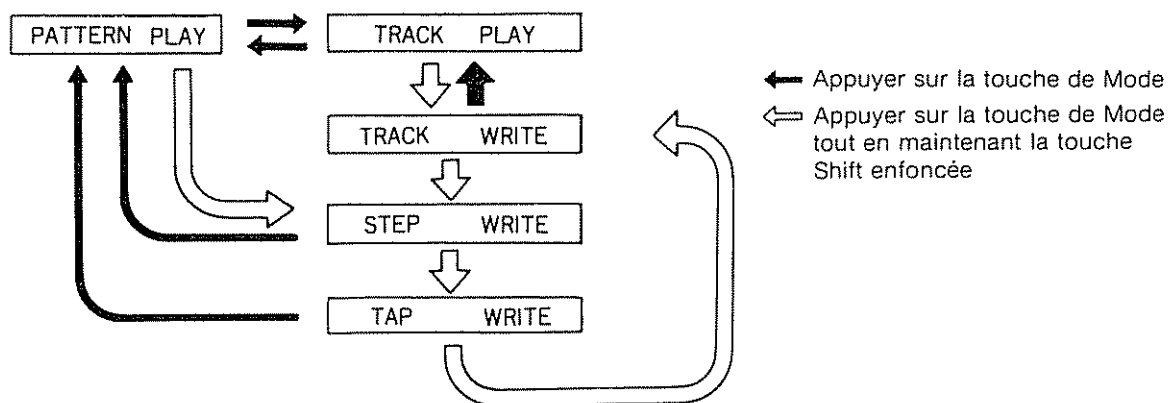

Ne pas essayer de changer de mode pendant que la TR-505 reproduit un rythme

1. Reproduction manuelle

Lorsque la boîte à rythme est reliée à la source d'alimentation et à l'amplificateur ou au mixeur, il est possible d'essayer une variété de sons en les reproduisant manuellement.

Mettre la boîte à rythme sous tension. S'assurer qu'elle est bien en mode 'Track' (l'affichage indique TRACK PLAY). Les touches principales numérotées de ① à ⑮ ont la voix correspondante indiquée au-dessus. Simplement frapper chaque touche pour goûter aux différents sons de chaque voix. Aussi, si l'on appuie en même temps sur la touche d'accentuation, le son créé sera accentué.

Si la boîte à rythme n'est pas réglée en mode "Track", actionner la touche de Mode ⑦ jusqu'à ce que l'affichage indique TRACK PLAY.

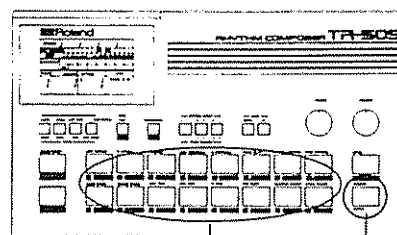

Touches principales Touche d'accentuation

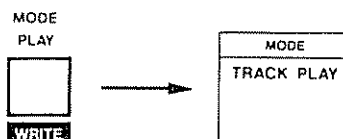

Résumé des voix de tambour

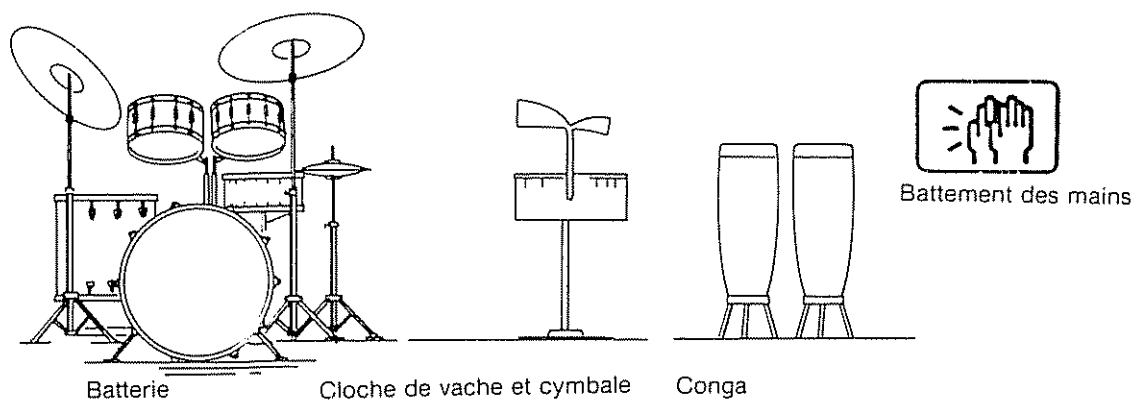

BASS DRUM (BD): Grosse caisse
SNARE DRUM (SD): Caisse claire
LOW TOM (LT)/MID TOM (MT)/HI TOM(HT)/TIMBALE(TB): Tams-tams bas/moyen/haut/timbale
RIM SHOT (RIM)/HAND CLAP(HCP): Coup sur le bord/battement des mains
OPEN HIHAT (OH)/CLOSED HIHAT (CH): Hi-hat ouvert/Hi-hat fermé
LOW CONGA (LCG)/HI CONGA (HCG): Conga grave/Conga aigu
LOW COWBELL (LCB)/HI COWBELL (HCB): Cloche de vache grave/Cloche de vache aiguë
CRASH CYMBAL (CC)/RIDE CYMBAL (RC): Cymbale fracassante/Cymbale double

Il est impossible de jouer en même temps les voix de tambour situées sur la même ligne.

Les lettres entre parenthèses sont les abréviations indiquées par l'affichage

Programme de démonstration

Un échantillon de 6 pages (6 chansons) est mis en mémoire dans la boîte à rythmes. La procédure d'initialisation (voir en page 2) permet de rétablir le programme de démonstration.

Comment reproduire le programme de démonstration

- ① S'assurer que l'affichage indique TRACK PLAY

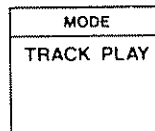

- ② Enfoncer la touche Start/Stop ⑱

- La boîte à rythmes joue le programme de démonstration, et l'indicateur de Tempo clignote à la cadence de la musique.

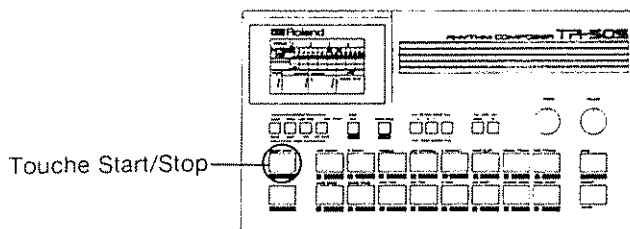

- ③ Régler la cadence à l'aide du bouton de Tempo ⑳, et l'intensité sonore à l'aide du bouton de Volume ㉑.

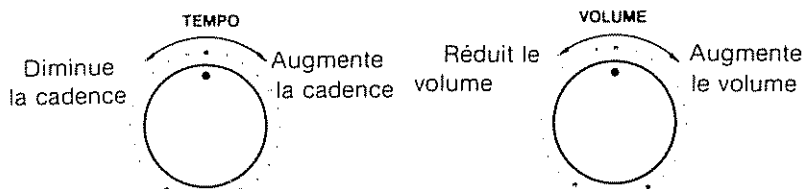

Chaque fois que la touche Tempo/Mesure ㉒ est actionnée, l'affichage change entre le tempo et la mesure.

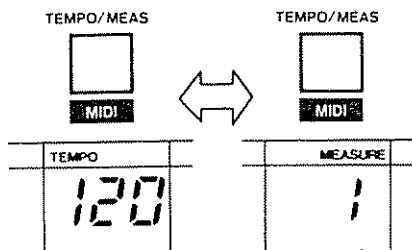

- Lorsque la chanson se termine, l'on repasse automatiquement à la première mesure.

- ③ Pour arrêter la reproduction, appuyer à nouveau sur la touche Start/Stop **⏹**
- ④ Pour jouer d'autres plages, appuyer sur la touche du numéro de plage appropriée **②** autant de fois nécessaire pour obtenir l'affichage du numéro de la plage désirée. Ensuite, répéter les étapes ② à ④

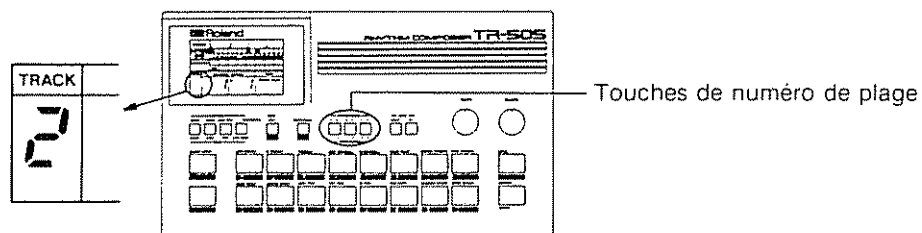

Pour sélectionner la plage 1 ou 4

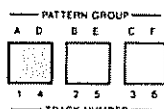

Pour sélectionner la plage 2 ou 5

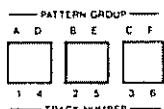

Pour sélectionner la plage 3 ou 6

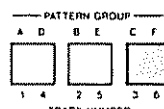

•Résumé du programme de démonstration

- Plage 1 Rock latin utilisant surtout les percussions latines
- Plage 2 Rock à 8 temps utilisant les rythmes présélectionnés
- Plage 3 Rythme trainant utilisant les rythmes présélectionnés
- Plage 4 Jazz à 4 temps
- Plage 5 Samba utilisant les rythmes présélectionnés
- Plage 6 Reggae utilisant les rythmes présélectionnés

3. Reproduction des rythmes présélectionnés

48 différents rythmes sont préprogrammés en la TR-505 (un rythme est de durée équivalente à une mesure) Ces modèles rythmes sont divisés en trois groupes. A, B et C et sont numérotés de 1 à 16

De la manière indiquée à la page 43 sous "Rythmes présélectionnés" et dans le livret disponible séparément intitulé "Partitions de rythmes présélectionnés", sélectionner le rythme souhaité

- ① Sans que la boîte à rythmes ne joue, appuyer sur la touche de Mode **27** pour passer en mode "Pattern Play", indiqué ainsi à l'affichage par PATTERN PLAY

- En mode "Pattern Play", les touches principales **1** à **16** servent à sélectionner les rythmes 1 à 16

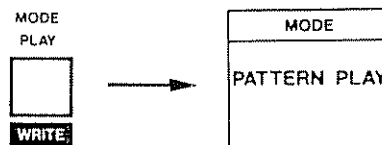

- ② Sélectionner le groupe de rythmes en actionnant la touche du groupe de rythmes de son choix (A, B ou C)

- L'affichage indique le groupe de rythmes sélectionné
ex) Sélection du groupe de rythmes A

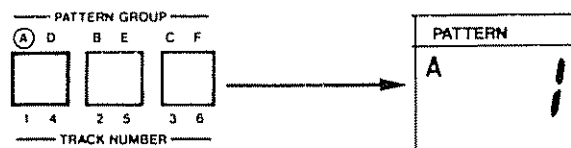

- ③ Sélectionner le numéro de rythme en appuyant sur la touche principale de son choix (1 à 16)

- L'affichage indique le numéro du rythme choisi
ex) Sélection du numéro de rythme 2

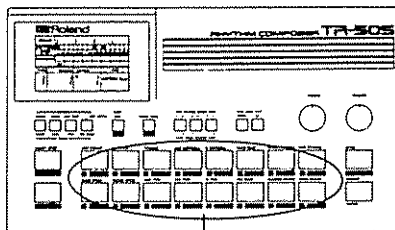

Touches principales



- ④ Pour reproduire le rythme sélectionné, appuyer sur la touche Start/Stop **18**

Le fait d'appuyer sur la touche Tempo/Measure **23** permet d'afficher la cadence de la musique en cours

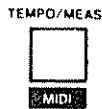

- Même pendant sa reproduction, il est possible de changer le rythme. Dès qu'un nouveau rythme est choisi, il sera joué à partir de la mesure suivante.

- ⑤ Pour arrêter la reproduction, enclencher la touche Start/Stop **18**

• **Mode de reproduction manuelle**

Ce mode permet d'ajouter quelques voix de tambours supplémentaires au rythme en cours en frappant les touches d'instruments (touches principales **1** à **16**)

- ① Tout en maintenant la touche Shift enfoncée **17**, appuyer sur la touche Manual Play **20**

L'affichage répond avec:

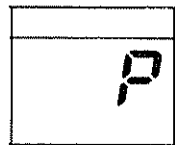
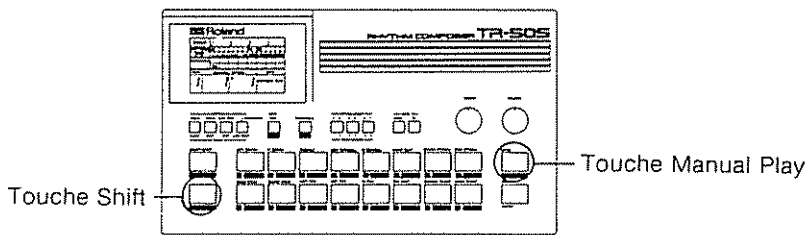

- ② Actionner les touches principales (**1** à **16**) pour obtenir les voix de tambour désirées. De plus, le son sera accentué si l'on actionne la touche d'accentuation **19**

- ③ Si un changement des numéros de rythmes est souhaité, régler la boîte à rythmes en mode normal en appuyant sur la touche Manual Play **20** tout en maintenant la touche Shift **17** enfoncée

L'affichage indique maintenant le groupe et le numéro de rythme actuellement sélectionné. Ceci veut dire que les touches principales servent à changer les numéros de rythmes.

- Il est possible de passer en mode "Manual Play" à partir de n'importe quel autre mode (Lorsque la boîte à rythmes est en mode "Track Play", la reproduction manuelle est toujours possible sans devoir suivre des démarches spécifiques)

4. Réglage de l'intensité sonore

6 différents niveaux d'intensité sonore sont disponibles pour les voix de tambours et aussi pour les accents

- Passer en mode de réglage de niveau en actionnant la touche Level 

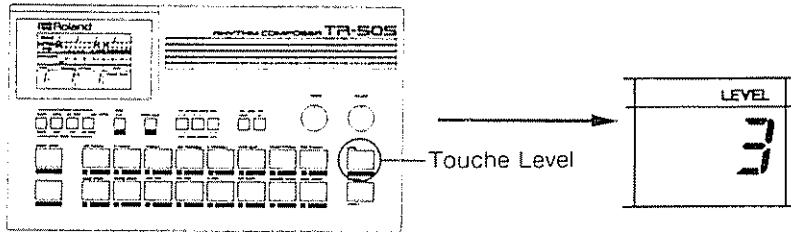

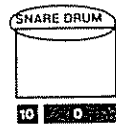

- Appuyer la touche principale de la voix de tambour dont on désire changer le volume

L'affichage indique le nom de la voix de tambour appelée et son niveau d'intensité sonore. Lorsque la boîte à rythmes ne joue pas, la procédure ci-dessus permet de régler l'intensité sonore de la voix de tambour au niveau sélectionné.



INSTRUMENT			
	(SD)		
TRACK	LEVEL	MODE	
1	3	PATTERN PLAY	

- Augmenter le niveau d'intensité sonore par une pression sur la touche Up , et la diminuer à l'aide de la touche Down . Les 6 niveaux s'étendent de 0 à 5, et à 0, il n'y a pas de son.

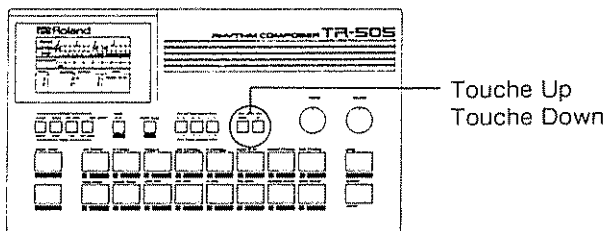

④ Lorsque la boîte à rythmes ne joue pas, il est possible d'entendre le volume réglé à l'aide de la touche appropriée

⑤ Si le volume réglé n'est pas satisfaisant, répéter les étapes ① à ③

⑥ Répéter les étapes ②, ③ et ④ pour les autres voix

⑦ Pour ajuster le niveau d'accentuation, appuyer sur la touche d'accentuation et suivre l'étape ③

L'affichage indique le niveau d'accentuation courant

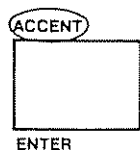

ACCENT									
TRACK			LEVEL			MODE			
1			3			PATTERN PLAY			

⑧ Après avoir effectué le réglage de l'intensité sonore de toutes les voix, enfoncer la touche Level pour repasser en mode normal

Il est possible de passer en ce mode d'ajustement de niveau à partir de n'importe quel autre mode

5. Ecriture et reproduction de page

La TR-505 est une boîte à rythmes entièrement programmable. c'est-à-dire qu'il est possible de former une mélodie entière à l'aide de différents rythmes. Dans ce présent manuel, ceci est nommé "Ecriture de page". La boîte à rythmes permet de composer jusqu'à 6 pages (6 chansons)

(Ecriture de page)

Voici un page écrite seulement à l'aide des rythmes présélectionnés

- ① Appuyer sur la touche de Mode **27** pour passer en mode "Track Play", témoigné par la présence de TRACK PLAY à l'affichage
- ② Sélectionner la page (1 à 6) souhaitée.

Si la boîte est en mode d'écriture de page. "Track Write", il est impossible de sélectionner le numéro de page

(Exemple de partition) Rock à 16 temps

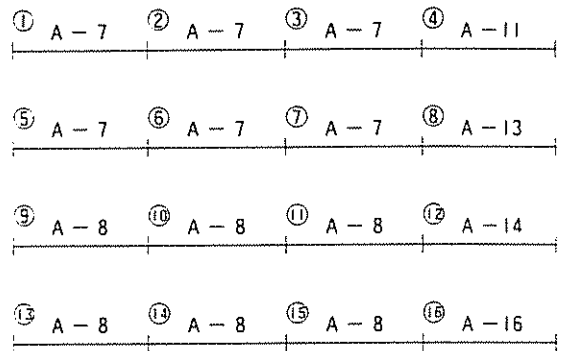

Pour sélectionner la page 1 ou 4

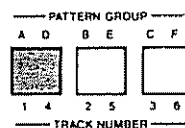

Pour sélectionner la page 2 ou 5

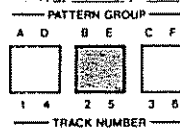

Pour sélectionner la page 3 ou 6

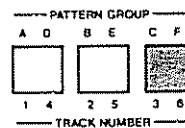

- ③ Tout en maintenant la touche Shift **17** enfoncée, appuyer sur la touche de Mode **27** pour passer en mode "Track Write" (L'affichage indique TRACK WRITE)

Les touches principales servent maintenant à la sélection du numéro de rythme (1 à 16).

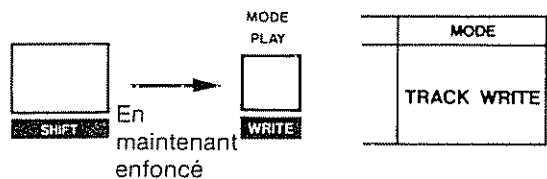

- ④ Pour effacer les informations précédemment écrites dans la page, appuyer sur la touche Enter **19** tout en gardant la touche Track Clear **22** enfoncée

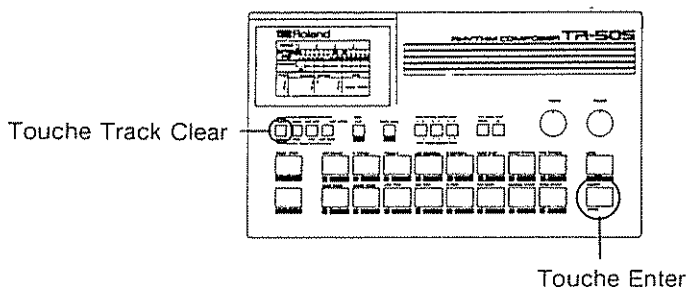

- ⑤ Si l'on désire surveiller les rythmes programmés sur une page, appuyer sur la touches Start/Stop ⑮



- ⑥ Choisir le rythme à être reproduit à la première mesure
 Dans cet exemple de partition, il faudrait choisir A-7 (groupe de rythmes A, numéro de rythme 7)
- ⑦ Appuyer sur la touche Enter ⑯

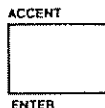

Le rythme A-7 est maintenant écrit dans la première mesure

L'affichage indique maintenant la seconde mesure

- ⑧ Sélectionner le rythme à reproduire dans la seconde mesure
 Ici, il est identique au précédent (A-7), alors sauter et appuyer sur la touche Enter ⑯
 La troisième mesure est le même cas que la seconde
- ⑨ Le rythme 2 à reproduire dans la 4ème mesure est A-11, alors il faut affecter le numéro de rythme 11 et ensuite appuyer sur la touche Enter
- ⑩ Ecrire de la 5ème à la 16ème mesure comme ci-dessus

- ⑪ Si l'on a écrit un rythme erroné, aller à la mesure où l'erreur a été commise avec la touche de mesure précédente ⑲ ou suivante ⑳ et à l'aide de l'affichage Affecter le rythme correct et appuyer sur la touche Enter ⑯

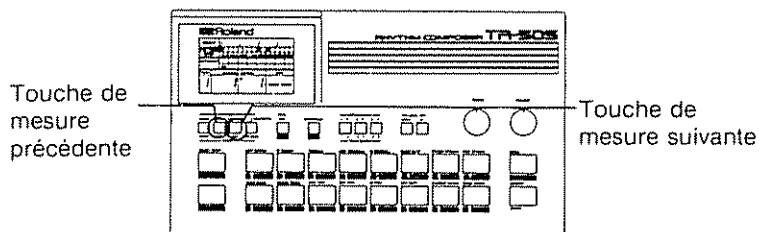

- ⑫ Après avoir fini de programmer jusqu'à la dernière mesure, arrêter en actionnant la touche Start/Stop

Reproduction d'une page

Maintenant, passons à la reproduction de la page juste écrite

- ① Enfoncer la touche de Mode pour passer en mode de reproduction de page
- ② Appuyer sur la touche Start-Stop
 La boîte à rythmes joue les rythmes à partir de la première mesure, continue jusqu'à la dernière mesure et reprend à la première de nouveau
- ③ Pour arrêter la reproduction, actionner la touche Start/Stop
- * Pour ne jouer qu'une fois la page, simplement insérer quelques mesures vides après la dernière mesure, et appuyer sur sur la touche Start/Stop lorsque la reproduction ces mesures s'effectue

Edition de plage

Pour remplacer un rythme par un neuf, régler la boîte à rythmes en mode d'écriture de plage, puis suivre l'étape ⑪ de la page 17. Aussi pour ajouter quelques mesures de rythmes repasser en mode "Track Writing" et appuyer sur la touche de dernière mesure (24) pour aller à la dernière mesure (la 17ème mesure dans cet exemple), et répéter les étapes ③ à ⑪.

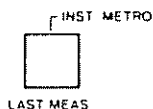

Nombre total de mesures dans une plage

Le nombre de mesures disponibles pour programmer une plage dépend de combien de mesures ont été utilisées pour les 5 autres plages. Un total de 423 mesures sont disponibles pour les 6 plages.

ex 1)

Numéro de plage	Numéro de mesure
1	80
2	80
3	80
4	80
5	80
+)	23
Total	423

ex 2)

Numéro de plage	Numéro de mesure
1	200
2	200
3	23
4	0
5	0
+)	0
Total	423

- Dans cet exemple, il n'est plus possible d'écrire des mesures dans les plages 4, 5 et 6.

- En d'autres termes, si toutes les 423 mesures sont utilisées dans la même plage, il n'y aura plus de mesures disponibles pour le reste des plages. Lorsqu'il n'y a plus de mesures disponibles, l'affichage répond de la façon suivante. Ainsi, si l'on désire écrire une plage, il faut effacer une plage entière ou le nombre de mesures nécessaires.

PATTERN	
FULL	D 1

6. Ecriture et reproduction de rythmes

Un rythme est une phrase d'une mesure. Il est possible de mémoriser une importante quantité de rythmes (jusqu'à 48) et de les rappeler plus tard dans l'ordre souhaité que se soit manuellement ou comme un assemblage complet en une plage stockée en mémoire. En général, il est plus pratique d'écrire les rythmes dans l'ordre dans lequel ils vont être assemblés en plages ou mélodies entières.

Il y a deux façons d'écrire des rythmes
 a-Ecriture "pas à pas" : ou les rythmes sont introduits progressivement un temps après l'autre sans se préoccuper de la cadence
 b-Ecriture "frappée" : ou les rythmes sont écrits en frappant les touches principales en mesure d'un battement produit tous les quart de temps par la boîte à rythmes

a. Avant l'écriture de rythmes

Avant d'écrire les rythmes que se soit pas à pas ou en battant la mesure, suivre les étapes suivantes de ① à ④

- ① Avec la boîte à rythmes à l'arrêt, maintenir la touche Shift (17) enfoncée, et sans la relâcher, appuyer sur la touche de Mode (27) autant de fois nécessaires pour que l'affichage indique au choix soit STEP WRITE, soit TAP WRITE
- ② Actionner la touche de group de rythmes (D, E ou F) de son choix pour choisir un groupe de rythmes

- Les touches principales (1 à 16) servent ici à la sélection des numéros de rythmes

L'affichage indique le groupe de rythmes sélectionné

* Les groupes de rythmes qui ont été préprogrammés dans les groupes de rythmes A, B et C ne peuvent être ni édités, ni ré-écrits

- ③ Tout en maintenant la touche Pattern Clear (22) enfoncée, sélectionner le numéro du rythme que l'on désire écrire à l'aide de la touche principale de son choix. Ceci efface le rythme précédemment écrit
- ④ Aller à la page 20 pour l'"Ecriture pas à pas" ou à la page 22 pour l'"Ecriture frappée"

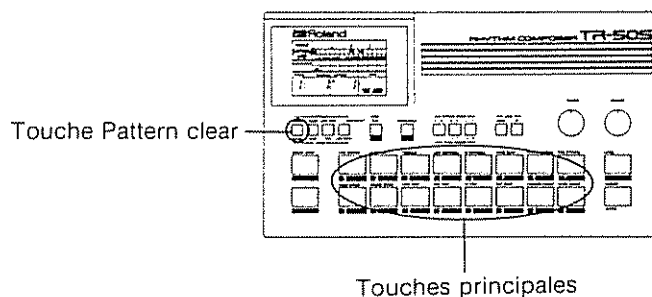

b. Ecriture pas à pas

Suivre les démarches ci-dessus ① à ④, puis écrire les rythmes indiqués à droite

La partition peut être modifiée de la façon indiquée ci-dessous pour faciliter l'écriture pas à pas

> - Accent

CLOSED HI HAT

SNARE DRUM

BASS DRUM

- Là où un son est produit

CLOSED HI-HAT

SNARE DRUM

BASS DRUM

ACCENT

SCALE	J	J	J	J											
PATTERN	●	●	●	●	●	●	●	●	●	●	●	●	●	●	●
STEP	1	2	3	4	5	6	7	8	9	10	11	12	13	14	15
INSTRUMENT															CH

SCALE	J	J	J	J											
PATTERN					●										●
STEP	1	2	3	4	5	6	7	8	9	10	11	12	13	14	15
INSTRUMENT															SD

SCALE	J	J	J	J											
PATTERN	●								●	●	●				
STEP	1	2	3	4	5	6	7	8	9	10	11	12	13	14	15
INSTRUMENT															BD

SCALE	J	J	J	J											
PATTERN	●														
STEP	1	2	3	4	5	6	7	8	9	10	11	12	13	14	15
ACCENT															

① Actionner la touche Start/Stop ②

- L'indicateur de Tempo clignote

② Pour écrire le rythme de la grosse caisse, appuyer sur la touche principale (Bass Drum) tout en maintenant la touche de sélection d'instrument ③ enfoncée

L'affichage indique BD (Bass Drum) Ici, considérer les 16 touches principales comme une mesure entière, et appuyer sur la touche principale de son choix pour écrire le son de la grosse caisse

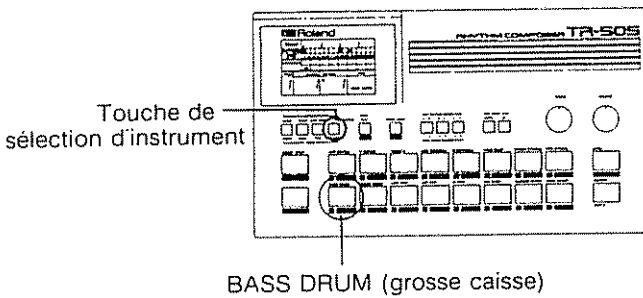

INSTRUMENT															
															BD

- ③ Il faut placer la voix de tambour aux positions 1, 8, 9 et 11, ainsi actionner les touches principales 1, 8 et 11

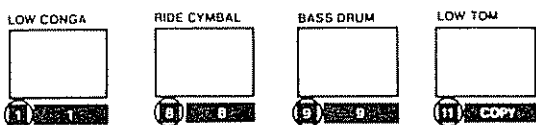

A l'affichage, "•" est présent pour indiquer là où les voix de tambour sont écrites

- Si une voix est écrite à la mauvaise position, simplement appuyer sur la touche principale. Aussi, pour effacer l'ensemble des sons sélectionnés, maintenir la touche Clear (22) enfoncée jusqu'à ce qu'il n'y ait plus de son audible de cette voix



- ④ Sélectionner la caisse claire en actionnant la touche principale Snare Drum en maintenant la touche de sélection d'instrument (25) enfoncée
- ⑤ Il faut la voix de la caisse claire aux temps (positions) 5 et 13, donc il s'agit d'enfoncer les touches principales 5 et 13

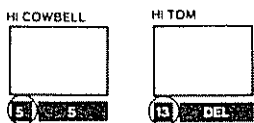

- ⑥ Suivre la même procédure pour la voix de Hi-hat fermé

- ⑦ Pour passer au mode d'écriture d'accents, appuyer sur la touche d'accentuation (18) en gardant la touche de sélection d'instrument (25) enfoncée

L'affichage indique ACCENT, et les touches principales sont prêtes à écrire les accents

- ⑧ Il est nécessaire d'accentuer les temps 1, 5, 9 et 13, ainsi, actionner les touches principales 1, 5, 9 et 13
- ⑨ Maintenant, l'écriture de l'échantillon de partition est achevée. Enfoncer la touche Start/Stop (18) pour arrêter la boîte à rythmes
- ⑩ Pour écrire plus de rythmes, répéter les étapes ① et ⑦ sous "Avant l'écriture de rythmes", puis suivre la procédure d'écriture pas à pas
- ⑪ Pour la reproduction du rythme que l'on vient d'écrire, se référer à la page 23, sous "Mode d'écriture de rythmes"

c. Ecriture frappée

Après avoir effectué les démarches sous "Avant l'écriture de rythmes" en page 19, suivre la procédure ci-dessous

Ceci est pour écrire des rythmes en frappant les touches principales à la mesure du son d'un métronome

① Appuyer sur la touche Start/Stop **18**

- L'indicateur de Tempo clignote à la cadence choisie

Si le son du métronome n'est pas audible ici, appuyer sur la touche de sélection d'instrument **25** et le son métronome sera accentué au début de chaque mesure

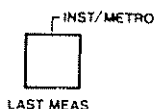

② Frapper les touches principales au son du métronome pour composer le rythme de son choix

De la même façon, écrire les accents à l'aide la touche d'accentuation **19**

Si l'on désire frapper les touches principales sans écrire dans la mémoire, régler la boîte à rythmes en mode normal

La note la plus courte est une double croche, et si l'on frappe trop lentement ou trop rapidement, ce sera automatiquement écrit au rythme d'une double croche

Pour arrêter le métronome, enfoncer la touche de sélection d'instrument **25**

- Si l'on désire revoir une certaine voix d'un rythme à l'affichage, appuyer sur la touche principale de cette voix tout en maintenant la touche de sélection d'instrument **25** enfoncée

Si une erreur est commise alors que la reproduction du rythme est en cours, appuyer sur la touche Clear **22** et sans la relâcher, actionner la touche de cette même voix jusqu'à ce que cette voix disparaisse

③ Après avoir fini d'écrire, appuyer sur la touche Start/Stop **18** et la boîte à rythmes s'arrête d'écrire et de jouer

Même lorsqu'un rythme est en cours, il est possible de changer du mode "Step Writing" au mode "Tap Writing" ou vice-versa, simplement par la pression de la touche de Mode. Ainsi, si une erreur a été commise, il est possible de faire passer la boîte à rythmes en mode d'écriture pas à pas et de corriger l'erreur sans changer le reste des rythmes. Au contraire, il est possible d'ajouter des rythmes plus compliqués en mode d'écriture frappée au rythme écrit en mode d'écriture pas à pas

Si l'on désire écrire plus de rythmes, suivre les étapes ② à ③ sous "Avant l'écriture de rythmes" en page 19, puis répéter la procédure d'écriture frappée. Pour jouer le rythme que l'on vient d'écrire, se référer à la page 23 sous "Reproduction de rythmes"

(REMARQUE)

Si les voix de tambour listées sur la même ligne en page 9, — Résumé des voix de tambour— sont écrites dans la même mesure, la voix précédemment écrite sera effacée. Par exemple, écrire la voix Hi-hat fermé sur la voix Hi-hat ouvert efface automatiquement la voix Hi-hat et fait place à la voix Hi-hat fermé.

d. Reproduction de rythmes

Comment jouer les rythmes que l'on vient d'écrire

- ① Avec la boîte à rythmes arrêtée, appuyer sur la touche de Mode **(7)** pour passer en mode de reproduction de rythmes
- ② Enfoncer la touche de groupe de rythmes **(2)** autant de fois nécessaires pour que l'affichage indique le rythme dont la reproduction est désirée

Si le groupe de rythmes est déjà affiché, sauter cette étape

- ③ Introduire le numéro du rythme dont la reproduction est désirée

Si le numéro désiré est déjà affiché, sauter cette étape

- ④ Actionner la touche Start/Stop **(18)**

Le rythme choisi sera reproduit de façon répétée.

Alors que le rythme est en cours, il est possible de changer de groupe et de numéros de rythmes à n'importe quel moment

- ⑤ Pour arrêter le rythme, appuyer sur la touche Start/Stop

Edition d'un rythme

Régler la boîte à rythmes en mode "Step Writing" ou "Tap Writing" et corriger les erreurs d'écriture. Il n'est pas nécessaire d'effacer les rythmes pour les écrire à nouveau

e. Reproduction d'un bloc

Des rythmes adjacents peuvent être reproduits dans une séquence. Ceci est appelé reproduction de bloc. Pour jouer les rythmes 1 à 5 dans une séquence, appuyer en même temps sur les touches principales 1 et 5 lors de l'étape ③ sous "Reproduction de rythmes" et l'affichage indiquera BLOCK. Les rythmes 1 à 5 seront joués dès la pression de la touche Start/Stop

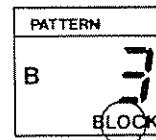

f. Reprise de la reproduction

La TR-505 permet de jouer le rythme à partir de l'endroit où il a été interrompu. Actionner la touche Start/Stop **(18)** en même temps que la touche Shift **(17)**

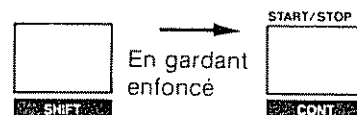

7. A propos de l'échelle et le dernier temps

Le réglage prédéfini est 4/4 de temps. C'est-à-dire que chaque fois qu'un rythme est effacé, la TR-505 sélectionne automatiquement 4/4 de temps. Ceci est toujours visible à l'affichage.

SCALE															
PATTERN															
STEP	1	2	3	4	5	6	7	8	9	10	11	12	13	14	15

L'illustration ci-dessus indique que 4 temps sont affectés à une noire, donc temps est l'équivalent d'une double croche. Dans ce cas, il n'est pas possible d'écrire un rythme avec des notes de 30 secondes ou encore des rythmes trainants ou des swings utilisant des triples croches. Pour résoudre ce problème, la TR-505 utilise 4 échelles différentes.

SCALE															
PATTERN															

un temps consiste de



SCALE															
PATTERN															

un temps consiste de



SCALE															
PATTERN															

un temps consiste de



3

SCALE															
PATTERN															

un temps consiste de

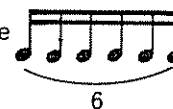

6

= (une noire)

Sélection d'une échelle

- ① S'assurer que la boîte à rythmes est à l'arrêt et en mode "Step Writing" ou "Tap Writing"
- ② Appuyer sur la touche Scale  autant de fois nécessaires pour que l'affiche indique l'échelle voulue



Choisir le rythme présélectionné C-15 (valse) et l'affichage répond avec:

SCALE														
PATTERN														
STEP	1	2	3	4	5	6	7	8	9	10	11	12		

Comment régler la dernière mesure

Voir la mesure indiquée par l'affichage. Il n'y a que 12 mesures. Ceci veut dire que le rythme sera joué jusqu'à la 12ème mesure puis reviendra à la première mesure. Dans ce cas, le rythme est donc de 3/4 de temps. Les rythmes présélectionnés B-1 à B-16 ont aussi 12 mesures.

Le nombre de ces mesures peut être changé, ce que s'appelle le "réglage de la dernière mesure".

- ① S'assurer que la boîte à rythmes est à l'arrêt et en mode "Step Writing" ou "Tap Writing"
- ② Tout en maintenant la touche de dernière mesure  enfoncée, régler le nombre de mesures de son choix pour son rythme par une poussée sur la touche principale (1 à 16) appropriée.

La fenêtre d'affichage indique le nombre de mesures qui a été choisi.

ex) Réglage de la dernière mesure sur 12



8. Fonctions utiles en mode d'écriture de rythmes

a. Copie d'un rythme

Un rythme peut être copié d'un endroit de la mémoire sur un autre. Après la copie, le rythme restera à l'endroit original et apparaîtra aussi à l'endroit choisi. Cette fonction s'avère utile pour écrire plusieurs rythmes similaires ou pour changer l'ordre des rythmes.

- ① S'assurer que la boîte à rythmes ne joue pas
- ② Passer en mode "Step Writing" ou "Tap writing"
- ③ Assigner le nouvel endroit (numéro de rythme) où sera copié le rythme en faisant usage de la touche de numéro de rythme de son choix (touches principales 1 à 16)
- ④ Tout en maintenant la touche Shift enfoncée appuyer sur la touche Copy (touche principale 11), la touche de groupe numéro de rythme et de numéro de rythme définissant le rythme qui tient lieu de source, et ensuite actionner la touche Enter

Exemple de fonctionnement

Copie des rythmes présélectionnés A-5 à D-1

Pour désigner le groupe de rythmes (D) et le numéro de rythme (1)

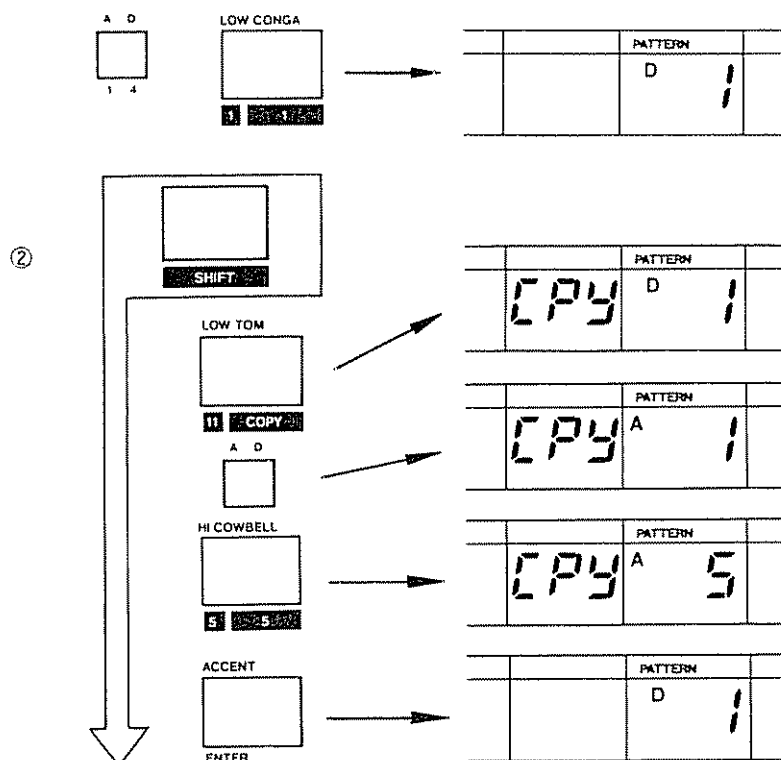

Il n'est pas possible de copier les rythmes enchaînés ensemble à la fois. Il faut copier les rythmes un par un, puis les enchaîner (voir en page 27).

b Enchaînement de rythmes

La fonction d'enchaînement permet de relier deux ou trois rythmes pour n'en former qu'un seul. Ceci s'avère utile lors de rythmes comprenant plus de 16 mesures (ex 1 mesure = X ou des temps comme 5/4 ou 7/8)

- ① S'assurer que la boîte à rythmes ne joue pas
- ② Passer en mode d'écriture de rythmes et choisir le groupe de rythmes désiré à l'aide de la touche de groupe de rythmes
- ③ Maintenir enfoncées les touches principales qui appartiennent au premier et au dernier numéro de rythmes à être enchaînés, et en même temps actionner la touche Enter **19**
L'affichage indique CHAIN
Pour éliminer un rythme de la chaîne, enfoncer la touche principale appropriée et actionner la touche Enter **19**

- Cette fonction d'enchaînement est bien sûr disponible pour les rythmes adjacents
- Lorsqu'un des rythmes enchaînés est effacé, la chaîne elle disparaît

Exemple de partition

The diagram shows three musical patterns connected by a horizontal line with arrows at both ends. Pattern 1 consists of four eighth notes. Pattern 2 consists of a quarter note followed by a triplet of eighth notes. Pattern 3 consists of two eighth notes. Below each pattern, its name, scale, and last step are listed.

Pattern 1	Pattern 2	Pattern 3
Scale - ♩	Scale - ♩	Scale - ♩
Last Step - 8	Last step - $\frac{6}{6}$	Last step - 4

Dans la partition ci-dessus le 3ème temps est une triple croche donc il n'est pas possible de former un modèle de rythme. Pour résoudre ce problème, il suffit de diviser le rythme en trois parties; 1, 2 et 3 puis de régler l'échelle à la dernière mesure de chaque nouveau rythme. Écrire ces nouvelles combinaisons et ensuite les enchaîner en un seul rythme.

9. Autres fonction utiles

(Edition de plage)

Il se peut, qu'à l'écoute d'un rythme, une erreur soit trouvée. La TR-505 permet de remplacer le rythme erroné d'une certaine mesure par un rythme correct, d'ajouter ou d'effacer des rythmes, etc. Cette fonction d'édition, toutefois, nécessite que le numéro de mesure soit correct.

a. Attribution d'une mesure

Il y a deux méthodes pour attribuer un numéro de mesure. Une est d'utiliser les touches de mesure arrière et avant, et l'autre est d'utiliser les touches numérotées (touches principales).

Utilisation des touches de mesure arrière et avant.

Exercer une pression sur la touche de mesure avant **Ⓜ** qui permet d'avancer d'une mesure à la fois jusqu'à la mesure souhaitée.

Exercer une pression sur la touche de mesure arrière **Ⓜ** qui permet de reculer d'une mesure à la fois jusqu'à la mesure souhaitée.

Utilisation des touches numérotées (touches principales 1 à 10)

Attribuer le numéro de mesure en maintenant la touche Shift enfoncée et en appuyer sur les touches principales appropriées de 1 à 10 pour obtenir le numéro de mesure souhaité (appuyer sur les touches 1 et 6 pour le numéro de mesure 16) et actionner la touche Enter.

b. Effacement

Il est possible d'effacer le rythme ou la série de rythmes de son choix d'une plage souhaitée. Pour effacer une séquence de rythmes, il faut attribuer les premières et dernières mesures de la séquence en question avant de l'effacer.

- ① Passer en mode d'écriture de plage
- ② Tout en maintenant la touche Shift enfoncée, attribuer le numéro de la première mesure que l'on veut éliminer à l'aide des touches principales
- ③ Toujours avec la touche Shift enfoncée, appuyer sur la touche Delete (touche principale 13), attribuer le numéro de la dernière mesure à éliminer et actionner ensuite la touche Enter (La procédure est identique à celle de la page 30)

Pour effacer jusqu'à la fin de la plage, au lieu d'attribuer le numéro de la dernière mesure, appuyer sur la touche Last Measure **Ⓜ** (en même temps que la touche Shift, actionner successivement les touches Delete, Last Measure et Enter) (Se référer à l'exemple donné en page 31)

Pour effacer une seule mesure tout en maintenant la touche Shift enfoncée, appuyer sur la touche Delete puis Enter (Se référer à l'exemple donné en page 32)

c. Insertion

Il est possible d'insérer un rythme seul ou un bloc de rythmes dans une plage.

- ① Passer en mode d'écriture de plage
 - ② Attribuer le numéro de la mesure après laquelle l'on souhaite insérer un rythme, par une pression sur la touche principale appropriée en gardant la touche Shift enfoncée
 - ③ Sélectionner le rythme que l'on désire insérer en faisant usage de la touche de groupe de rythmes **Ⓜ** et de la touche principale de son choix
 - ④ Tout en maintenant la touche Shift enfoncée, appuyer sur la touche Insert (touche principale **Ⓜ**), puis sur la touche Enter (Se référer à l'exemple donné en page 33)
- * Il est aussi possible d'insérer un bloc de rythmes. Il suffit d'attribuer les numéros de la première et dernière mesure du bloc en question en actionnant la touche principale appropriée.

(Fonctions en mode de reproduction de plage)

d. Copie

Il est possible de copier une séquence de rythmes écrits dans une plage

- ① Passer en mode d'écriture de plage
 - ② Attribuer le numéro de la mesure à partir de laquelle l'on désire commencer les nouveaux rythmes en appuyant sur la touche Shift en même temps que la touche principale appropriée, puis actionner la touche Enter
 - ③ Tout en maintenant la touche Shift enfoncée, appuyer successivement sur la touche Copy (touche principale 11), les touches principales appropriées (1 à 10) qui attribuent le numéro de la mesure de départ, la touche Enter, puis attribuer le numéro de la mesure finale, puis de nouveau actionner la touche Enter. Veiller à toujours garder la touche Shift enfoncée. (Se référer à l'exemple de copie donné en page 34)
- Il n'est pas possible de copier sur un numéro de mesure inclus dans la séquence des mesures à copier. Par exemple, l'on ne peut pas copier les mesures 5 à 10 en la mesure 9
 - Il n'est pas possible de copier les mesures d'une plage sur une plage différente

REMARQUE

Si une erreur de procédure a été commise, l'affichage répond de la façon suivante:

Répéter correctement la procédure de copie

TRACK		PATTERN	MODE
	- - -	D	TRACK WRITE

e. Reproduction d'une plage à partir de la mesure souhaitée

- ① Appeler la mesure à partir de laquelle l'on désire reproduire la plage de la manière indiquée sous "Attribution d'une mesure" en page 28
- ② Enfoncer la touche Start/Stop **18** en même temps que la touche Shift **17**

La reproduction de la plage commence à partir de la mesure désignée

f. Dernière mesure

Lorsque la boîte à rythmes est à l'arrêt, enfoncer la touche de dernière mesure **25**. La dernière mesure de la plage en cours et son rythme apparaît à l'affichage

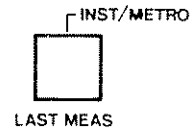

(Fonctions disponibles en n'importe quel mode)

g. Marche/Arrêt à l'aide de la pédale

Raccorder la pédale de la façon indiquée ci-dessous. Il est maintenant possible de commander la marche et l'arrêt à l'aide de la pédale

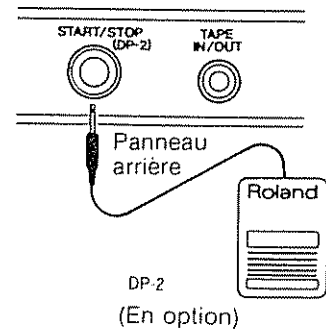

Exemple d'effacement

- Pour effacer de la 21ème à la 24ème mesure.

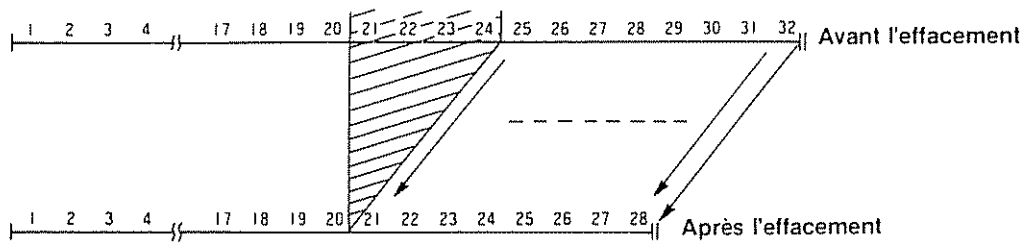

- ① Rappeller la 21ème mesure
(Attribution de mesure).

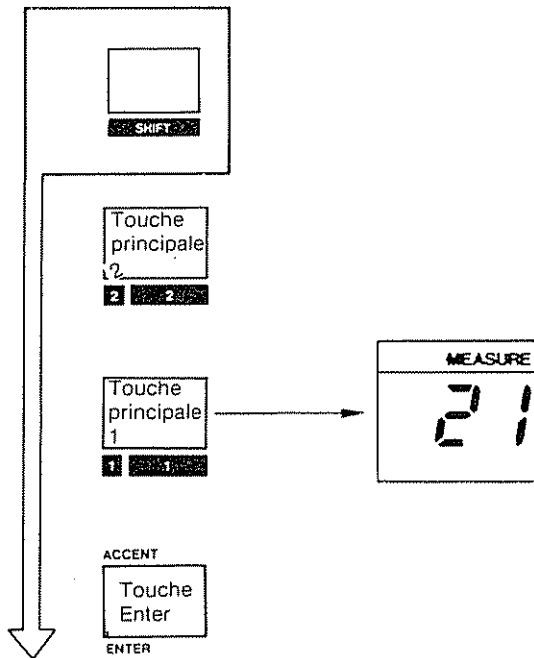

- ② Suivre la procédure d'effacement et effacer jusqu'à la 24ème mesure.

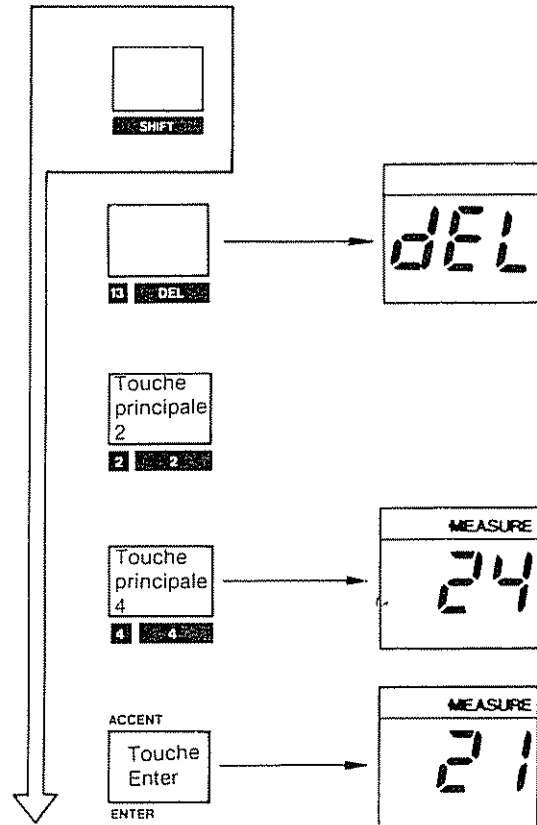

- Pour effacer de la 25ème à la dernière mesure.

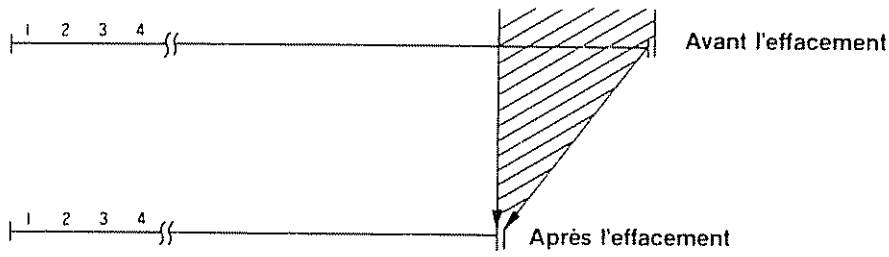

① Rappeler la 25ème mesure.

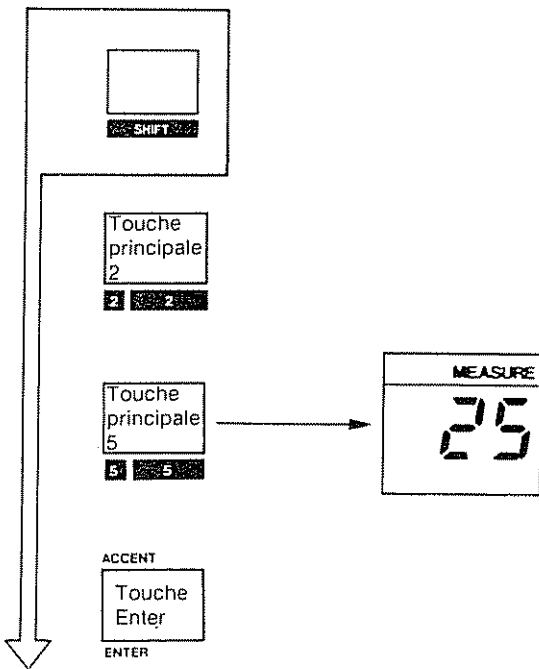

② Effacer jusqu'à la dernière mesure.

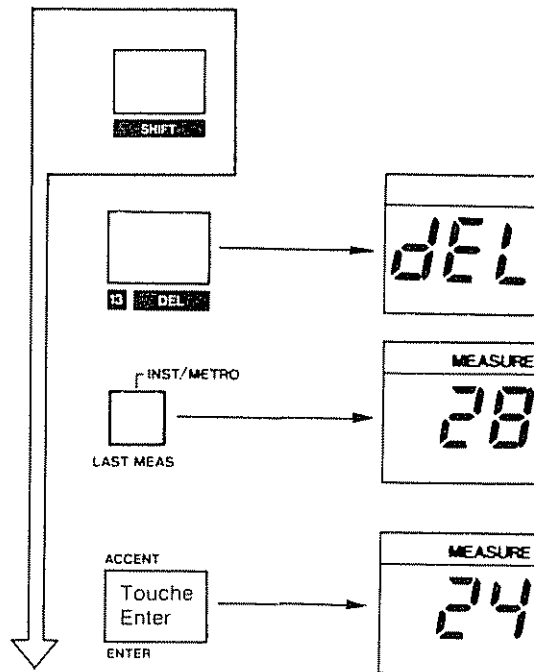

- Pour n'effacer que la 19ème mesure.

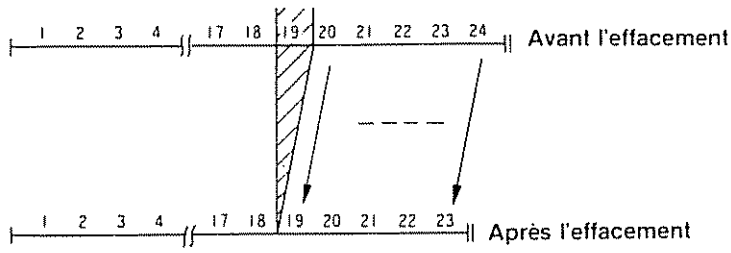

① Rappeler la 19ème mesure.

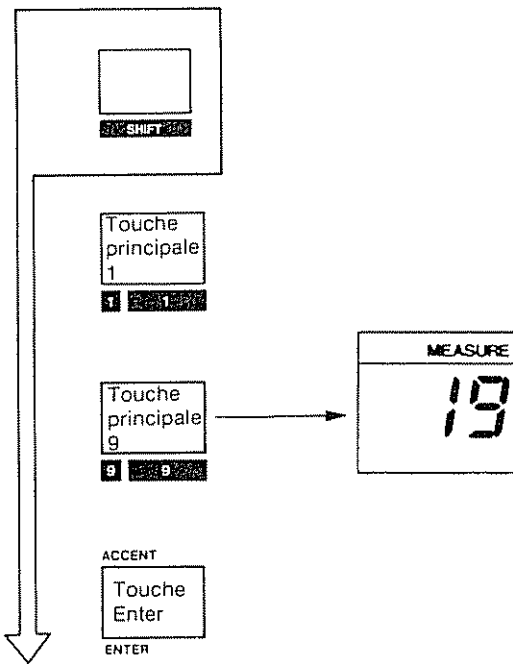

② Suivre la procédure d'effacement.

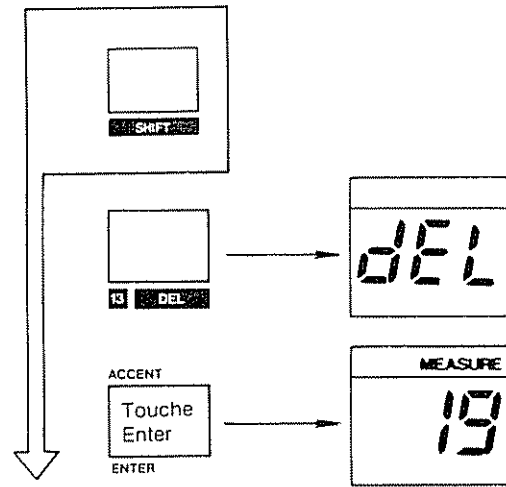

Exemple d'insertion

- Pour insérer un rythme dans la 3ème mesure.

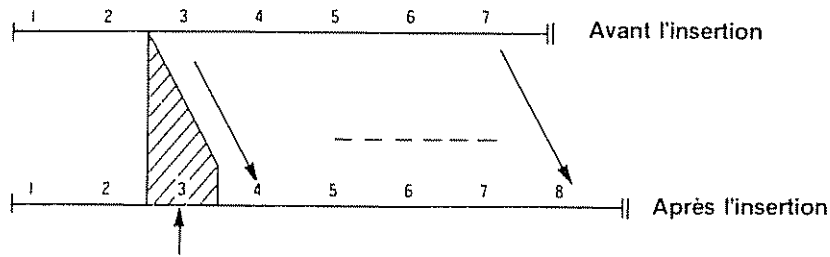

- ① Rappeler la 3ème mesure.
- ② Sélectionner le rythme désirée (groupe de rythmes, numéro de rythme)
- ③ Suivre la procédure d'insertion.

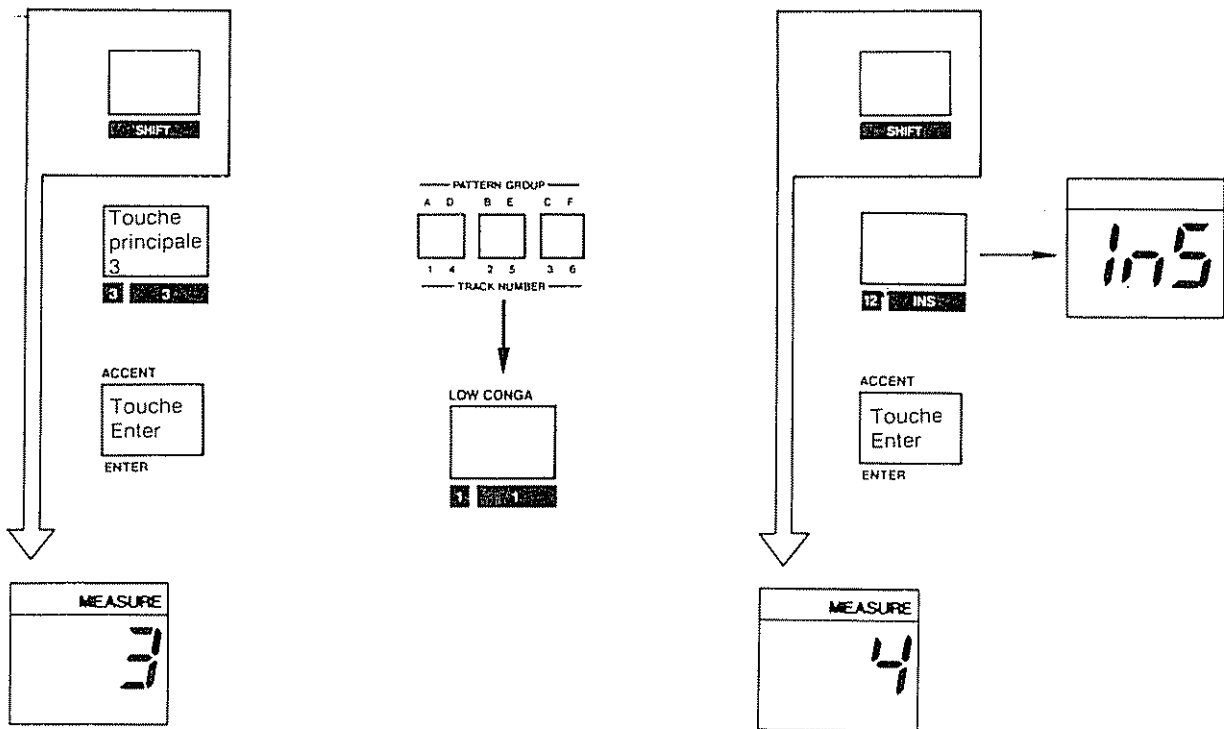

Exemple de copie

- Pour copier des mesures 13 à 16 dans la 19ème mesure.

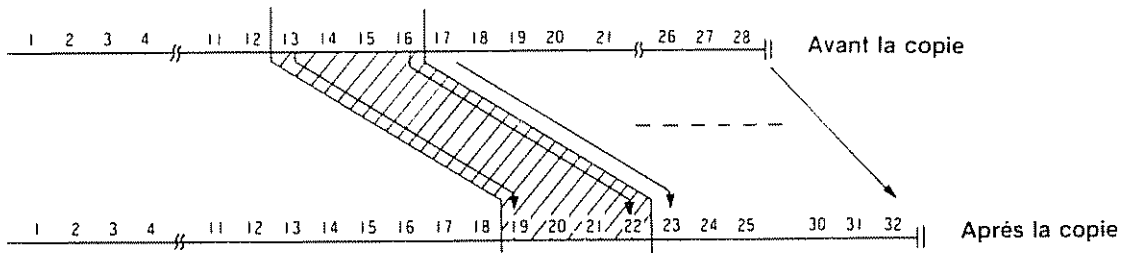

① Rappeler la 19ème mesure.

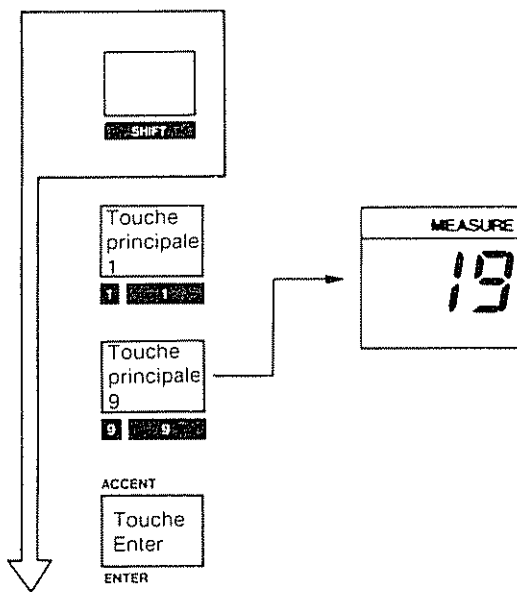

② Suivre la procédure de copie et copier de la 13ème à la 16ème mesure

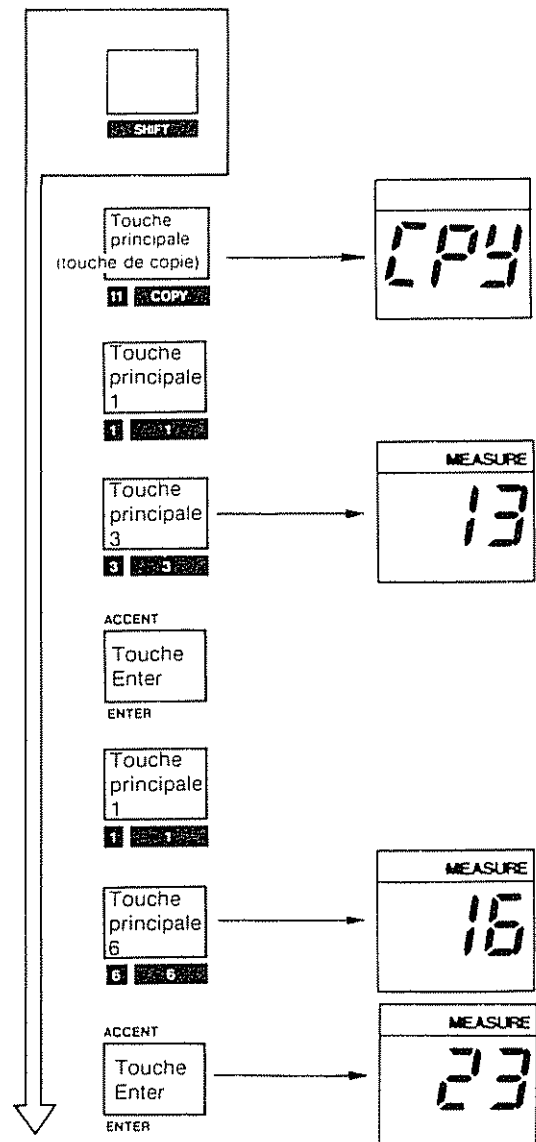

5 INTERFACE D'UN MAGNETOPHONE

La TR-505 permet de faire l'interface d'un magnétophone afin de sauvegarder les plages écrites en mémoire, sur une bande.

S'il s'avère impossible de sauvegarder, utiliser un autre magnétophone.

C'est une bonne idée de vérifier chaque fois si les données ont effectivement été sauvegardées pour éviter des informations importantes. Les données sauvegardées sur une bande peuvent être chargées à nouveau sur la TR-505 au moment de son choix.

Toutes les opérations de sauvegarde, vérification et chargement, doivent être effectuées avec la boîte à rythmes réglée en mode de reproduction de plage et à l'arrêt.

a. Sauvegarde

Tout d'abord, relier le magnétophone et la boîte à rythmes de la façon indiquée ci-dessous.

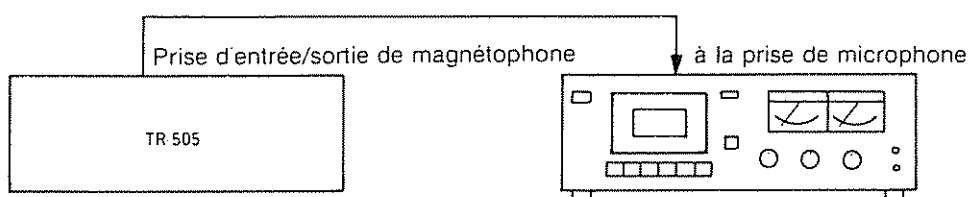

① Lancer le magnétophone en mode d'enregistrement.

② Tout en maintenant la touche Shift (17) enfoncée, appuyer sur la touche Save (touche principale 14), puis sur la touche Enter.

L'affichage répond de la façon suivante, indiquant que l'on se trouve maintenant en mode de sauvegarde.

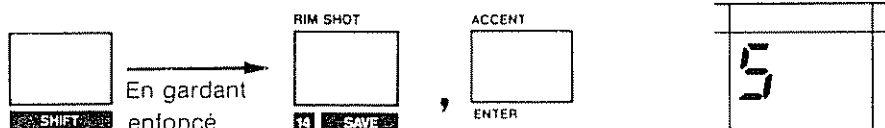

③ A la disparition de l'indication de sauvegarde à l'affichage, arrêter le magnétophone.

5 secondes après avoir appuyé sur la touche Enter, le signal pilote retentit, puis est suivi de la tonalité, modulée qui effectue le transport des données.

- Pour interrompre la sauvegarde pendant l'opération de sauvegarde, enfoncer la touche principale 1.

Pour vérifier si les informations ont été sauvegardées correctement, passer à la page suivante, sous "Vérification".

b. Vérification

Changer les connexions du magnétophone et de la boîte à rythmes comme indiqué ci-dessous (La prise est utilisée sur la TR-505)

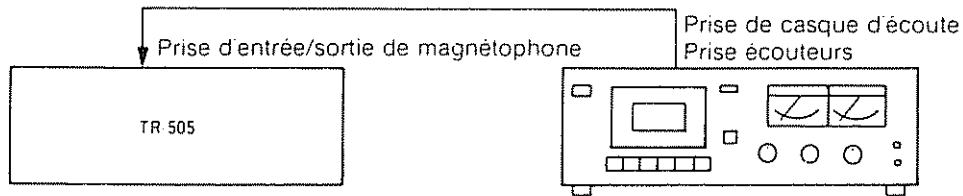

① Reproduire la bande, et lancer le magnétophone à partir de l'endroit où le signal pilote retentit

② Tout en maintenant la touche Shift **17** enfoncée, appuyer sur la touche Verify (touche principale 15), puis sur la touche Enter

• Lorsque la touche Verify est enfoncée, l'affichage devient:

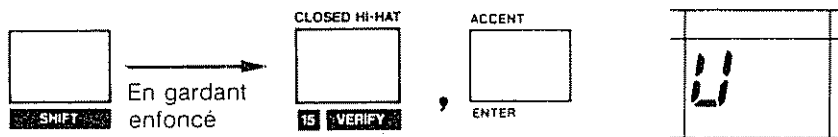

Lorsque la vérification commence, l'indicateur de Tempo apparaît

• Pour arrêter la vérification pendant l'opération de vérification, enfoncer la touche principale 1

• Si la sauvegarde n'a pas été correctement effectuée, le message d'erreur suivant apparaît à l'affichage

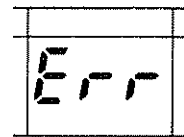

Si ceci se produisait, arrêter le magnétophone et répéter l'opération de vérification ayant réglé différemment le volume

Si le message d'erreur persiste, répéter la procédure de sauvegarde. Si le message est toujours présent, essayer de sauvegarder avec un autre magnétophone.

c. Chargement

Connecter la boîte à rythmes et le magnétophone de la même façon que sous "Vérification"

① Reproduire la bande et le rembobiner jusqu'au début du signal pilote. puis arrêter le magnétophone

② Lancer le magnétophone en mode de lecture

③ Tout en maintenant la touche Shift **17** enfoncée. appuyer sur la touche Load (touche principale 16). puis sur la touche Enter

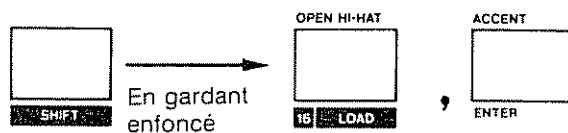

Lorsque l'on appuie sur la touche Load. l'affichage devient:

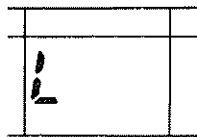

Lorsque l'opération de chargement commence. l'indicateur de Tempo apparaît

- Pour interrompre le chargement pendant l'opération de chargement. appuyer sur la touche principale 1

6 MIDI

La TR-505 possède deux connecteurs MIDI. les connecteurs MIDI IN et MIDI OUT (Se référer au livret disponible séparément, intitulé "MIDI") Si la boîte à rythmes est reliée de sa prise MIDI OUT à la prise MIDI IN d'un autre instrument, ce sera elle qui contrôlera cet instrument, et vice-versa

La TR-505 peut transmettre et recevoir les messages MIDI suivants

- 1 Signal déclencheur pour la voix individuelle (message par touche utilisé)
- 2 Message de numéro de plage (sélection d'une chanson)
- 3 Message de numéro de mesure (désignation de la position de la chanson)
- 4 Signal de synchronisation, tel que l'horloge de Tempo, la marche/arrêt, etc

Touche MIDI

Lorsque la boîte à rythmes est sur arrêt et tout en maintenant la touche Shift  enfoncée, appuyer sur la touche MIDI. A chaque poussée de la touche MIDI, la fonction MIDI et son réglage apparaissent à l'affichage comme suit; MIDI Sync On/Off, mode OMNI On/Off, numéro de canal de réception MIDI 1 à 16, le numéro de la voix de tambour 25 à 99, numéro canal de transmission MIDI de la voix de tambour 1 à 16

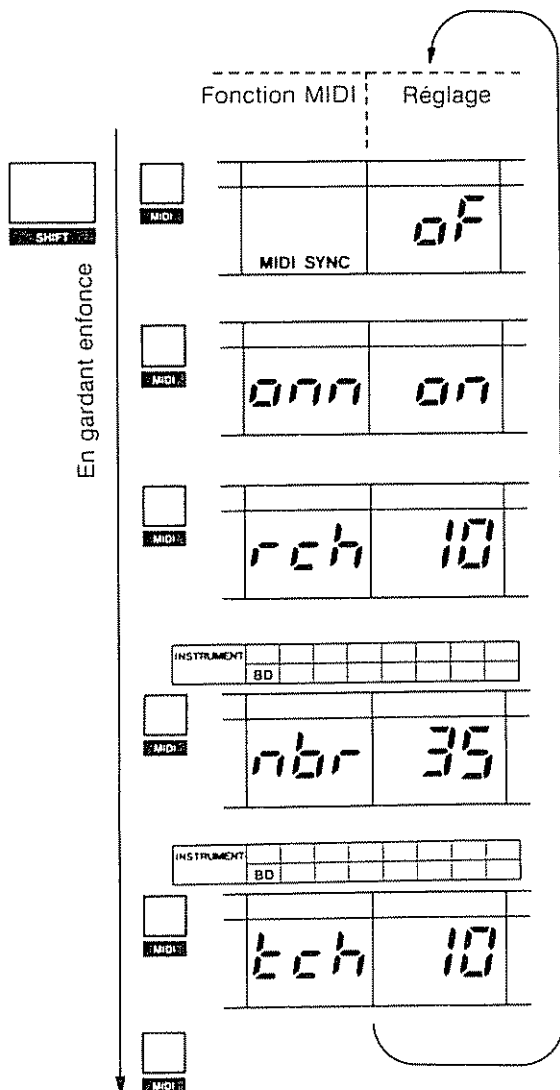

O Synchronisation MIDI

- on : Synchronisation avec dispositif externe
- of : Pas de synchronisation avec dispositif externe

O Mode OMNI

- on : Reçoit les messages de tous les canaux
- of : Ne reçoit que les messages des canaux de réception sélectionnés

O Numéro du canal de réception

Dans cet exemple, le canal 10 est sélectionné

O Numéro de la touche de la voix de tambour

Dans cet exemple, le numéro de la touche de la voix de la grosse caisse est 35.

Pour faire apparaître le numéro des touches d'autres voix de tambour, il suffit d'appuyer sur la touche principale correspondante

O Canal de transmission de la voix de tambour

Dans cet exemple, le canal de transmission de la grosse caisse est 10

Pour faire apparaître le canal de transmission d'autres voix de tambour, il suffit d'appuyer sur la touche principale appropriée

Pour changer le réglage de chaque fonction MIDI, appeler la fonction MIDI dont on désire changer le réglage, et suivre les instructions correspondantes (de a à e) EN MAINTENANT TOUJOURS LA TOUCHE SHIFT ENFONCEE

a Réglage de la synchronisation MIDI

Si l'on désire commander la TR-505 à l'aide du signal de synchronisation d'un dispositif externe, appuyer sur la touche Up **31**, et si l'on ne le désire pas, sur la touche Down **30**

Avec l'affichage indiquant encore la fonction

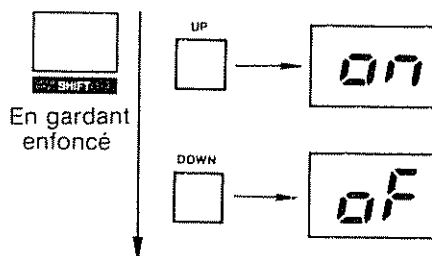

Lorsque la synchronisation MIDI est opérationnelle, la TR-505 est commandée par le signal de synchronisation de dispositif externe. Ceci est indiqué par l'exemple d'affichage à droite

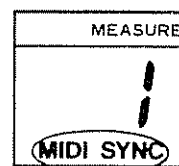

b Réglage du mode OMNI

Lorsque le mode OMNI ON est opérationnel, le récepteur peut reconnaître les messages de voix dans tout les canaux, sans distinction. Pour sélectionner le mode OMNI ON, appuyer sur la touche Up **31**, et pour sélectionner le mode OMNI OFF, permettant au récepteur de reconnaître les messages exclusivement réglés dans le canal de réception, appuyer sur la touche Down **30**

Avec l'affichage indiquant encore la fonction

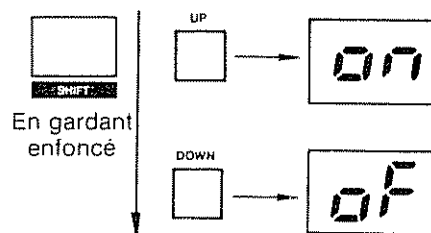

c Changement des canaux de réception

Pour changer au numéro de canal MIDI supérieur à celui actuellement en cours, appuyer sur la touche Up **31**, et pour réduire le numéro, appuyer sur la touche Down **30** (les canaux 1 à 16 sont disponibles)

Avec l'affichage indiquant encore la fonction

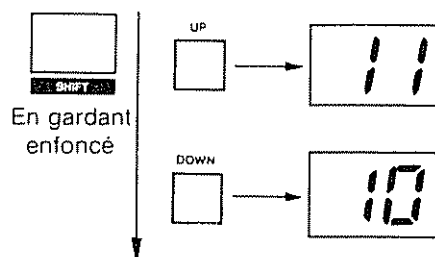

d. Changement des numéros de touche
(Attribution des numéros de touche au voix de tambour de la boîte à rythmes)

Les numéros de touche attribués à chaque voix de tambour servant à la fois pour la transmission et la réception. Il est possible d'attribuer le numéro de son choix par la suite, mais ici, les numéros pré-réglés en usine sont revus.

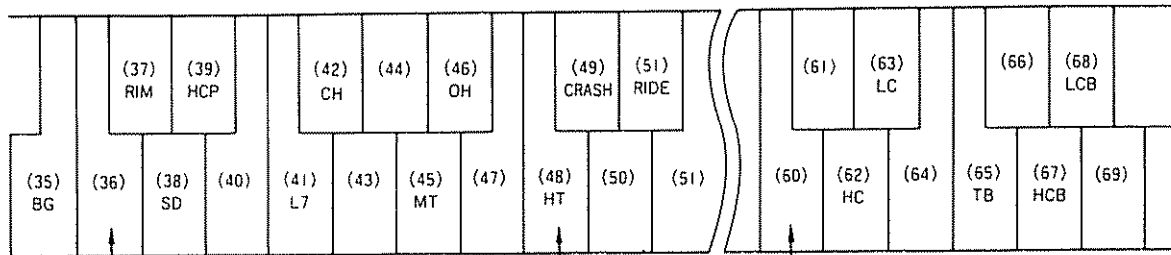

2 octaves inférieures à Do moyen 1 octave inférieure à Do moyen Touche Do moyen

Comment attribuer un numéro de touche à une voix de tambour de la boîte à rythmes

- ① Appuyer sur la touche principale correspondant à la voix de tambour dont le changement de numéro de touche est désiré

L'affichage indique la voix de tambour choisie et son numéro de touche actuel

- ② Pour passer à un numéro de touche plus élevé, actionner la touche Up **⬆** et pour passer un numéro inférieur, actionner la touche Down **⬇** (le numéro le plus bas étant 25, et le plus haut 99)

e. Changement des canaux de transmission (des voix de tambour)

Il est possible d'attribuer un canal de transmission à chaque voix de tambour, ainsi, il est possible de jouer plusieurs modules sonores MIDI à la fois

Le canal 10 est le canal attribué en usine à toutes les voix

Comment changer les canaux de transmission

- ① Appuyer sur la touche principale correspondant à la voix de tambour dont on désire changer le canal de transmission

L'affichage indique la voix de tambour choisie est le réglage du numéro de canal MIDI actuel

- ② Pour passer à un numéro de touche plus élevé, actionner la touche Up **⬆** et pour passer à un numéro inférieur, actionner la touche **⬇** (les canaux 1 à 16 sont disponibles)

Synchronisation MIDI

1. Synchronisation aux dispositifs externes

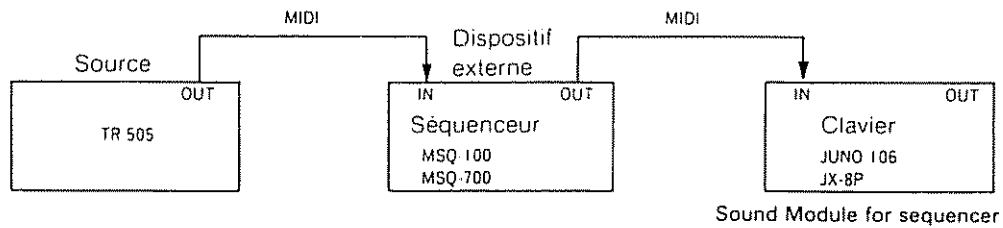

Lorsque la touche Start/Stop de la TR-505 est actionnée, le dispositif externe commence à jouer à la cadence de la TR-505.

- ① Régler tous les récepteurs en mode OMNI OFF
- ② Installer tous les récepteurs pour être opérationnels avec le signal de synchronisation de la TR-505 (Au besoin, de référer aux modes d'emploi de chaque appareil)

2. Synchronisation aux dispositifs de source

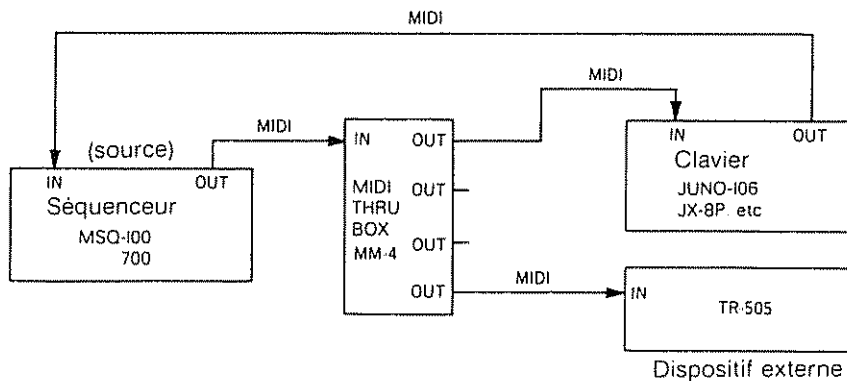

La marche/arrêt et la cadence de la TR-505 sont contrôlées par la source, et dans le cas présent, par le séquenceur.

- ① Mettre en service la fonction de synchronisation MIDI de la boîte à rythmes
- ② Régler la boîte à rythmes en mode OMNI OFF

3. Utilisation de la TR-505 comme module sonore MIDI

- ① Régler la boîte à rythmes en mode OMNI OFF
- ② Faire correspondre les numéros des canaux MIDI à ceux des canaux de réception de la boîte à rythmes
- ③ Faire correspondre les transmetteurs et les numéros de touche de la boîte à rythmes
- Le volume de la voix de tambour est déterminé par les messages de vitesse MIDI. Il n'est pas affecté par le niveau d'intensité sonore réglé sur la TR-505

4. Transmission d'un message MIDI à partir de la boîte à rythme.

Dans le cas de l'installation ci-dessous, les messages MIDI envoyés par la boîte à rythmes sont reçus et interprétés par les instruments connectés, tels qu'une autre boîte à rythmes et un synthétiseur.

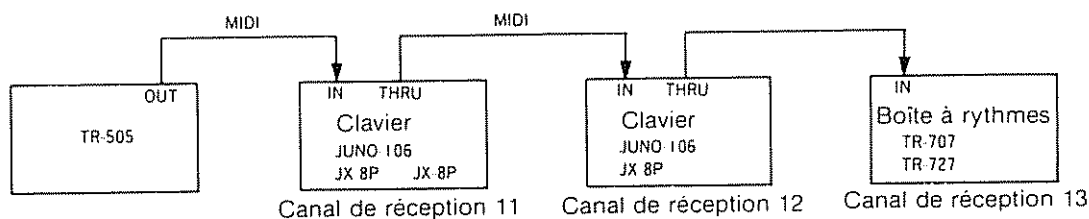

- ① Régler les récepteurs en Mode OMNI OFF
- ② Faire correspondre le canal de transmission MIDI de chaque voix de tambour au canal du récepteur MIDI
- ③ Faire correspondre les numéros de touche de la boîte à rythmes à ceux du récepteur
- Le volume de chaque voix de tambour réglé sur la TR-505 n'affecte pas celui du récepteur. Ceci s'avère utile pour écouter les sons des instruments externes avec le volume de la boîte à rythmes réglé à 0

NOTES SUR LES GROUPES DE RYTHMES

Groupe de rythmes A

1	2	3	4	5	6	7	8
Rock à 8 temps Rock 1	Rock à 8 temps Rock 2	Rock à 8 temps Rock 3	Rock à 8 temps Rock 4	Disco	Electric Pop	Rock à 16 temps Rock 1	Rock à 16 temps Rock 2
9	10	11	12	13	14	15	16
A remplir 2/4 1	A remplir 2/4 2	A remplir 4/4 1	Pause	A remplir 4/4 2	A remplir 4/4 3	Fill In 4/4 4	A remplir 4/4 5

Groupe de rythmes B (rythmes à trois temps)

1	2	3	4	5	6	7	8
Pas trainant 1	Pas trainant 2	Pas trainant 3	Pas trainant 4	Pas trainant 5	Pas trainant 6	Pas trainant 7	4 Beat 1
9	10	11	12	13	14	15	16
A remplir 4/4 1	A remplir 4/4 2	A remplir 2/4 1	A remplir 4/4 3	A remplir 4/4 4	A remplir 4/4 5	A remplir 4/4 6	4 Beat 2

Groupe de rythmes C (rythmes latins, etc.)

1	2	3	4	5	6	7	8
Rock Bossa 1	Rock Bossa 2	Samba 1	Samba 2	Reggae 1	Reggae 2	Mambo	Marche
9	10	11	12	13	14	15	16
Bossanova 1	Bossanova 2	Samba 3	Samba A remplir	Reggae Fill In 1	Reggae Fill In 2	Valse	Valse (Triplet)

NOTES SUR LES GROUPES DE RYTHMES

Groupe de rythmes

1	2	3	4	5	6	7	8
9	10	11	12	13	14	15	16

Groupe de rythmes

1	2	3	4	5	6	7	8
9	10	11	12	13	14	15	16

Groupe de rythmes

1	2	3	4	5	6	7	8
9	10	11	12	13	14	15	16

Groupe de rythmes

1	2	3	4	5	6	7	8
9	10	11	12	13	14	15	16

Groupe de rythmes

1	2	3	4	5	6	7	8
9	10	11	12	13	14	15	16

Groupe de rythmes

1	2	3	4	5	6	7	8
9	10	11	12	13	14	15	16

NOTES DE DIFFERENTS RYTHMES

Groupe de rythmes:

No de rythme:

Echelle:

MESURE	1	2	3	4	5	6	7	8	9	10	11	12	13	14	15	16
LAST STEP																
BASS DRUM																
SNARE DRUM																
LOW TOM																
MID TOM																
HI TOM																
TIMBALE																
RIM SHOT																
HAND CLAP																
OPEN HI-HAT																
CLOSED HI-HAT																
LOW CONGA																
HI CONGA																
LOW COWBELL																
HI COWBELL																
CRASH CYMBAL																
RIDE CYMBAL																
ACCENT																

Groupe de rythmes:

No de rythme:

Echelle:

MESURE	1	2	3	4	5	6	7	8	9	10	11	12	13	14	15	16
LAST STEP																
BASS DRUM																
SNARE DRUM																
LOW TOM																
MID TOM																
HI TOM																
TIMBALE																
RIM SHOT																
HAND CLAP																
OPEN HI-NAT																
CLOSED HI-HAT																
LOW CONGA																
HI CONGA																
LOW COWBELL																
HI COWBELL																
CRASH CYMBAL																
RIDE CYMBAL																
ACCENT																

Groupe de rythmes:

No de rythme:

Echelle:

MESURE	1	2	3	4	5	6	7	8	9	10	11	12	13	14	15	16
LAST STEP																
BASS DRUM																
SNARE DRUM																
LOW TOM																
MID TOM																
HI TOM																
TIMBALE																
RIM SHOT																
HAND CLAP																
OPEN HI-HAT																
CLOSED HI-HAT																
LOW CONGA																
HI CONGA																
LOW COWBELL																
HI COWBELL																
CRASH CYMBAL																
RIDE CYMBAL																
ACCENT																

Groupe de rythmes:

No de rythme:

Echelle:

MESURE	1	2	3	4	5	6	7	8	9	10	11	12	13	14	15	16
LAST STEP																
BASS DRUM																
SNARE DRUM																
LOW TOM																
MID TOM																
HI TOM																
TIMBALE																
RIM SHOT																
HAND CLAP																
OPEN HI-NAT																
CLOSED HI-HAT																
LOW CONGA																
HI CONGA																
LOW COWBELL																
HI COWBELL																
CRASH CYMBAL																
RIDE CYMBAL																
ACCENT																

Groupe de rythmes:

No de rythme

Echelle

MESURE	1	2	3	4	5	6	7	8	9	10	11	12	13	14	15	16
LAST STEP																
BASS DRUM																
SNARE DRUM																
LOW TOM																
MID TOM																
HI TOM																
TIMBALE																
RIM SHOT																
HAND CLAP																
OPEN HI-HAT																
CLOSED HI-HAT																
LOW CONGA																
HI CONGA																
LOW COWBELL																
HI COWBELL																
CRASH CYMBAL																
RIDE CYMBAL																
ACCENT																

Groupe de rythmes:

No de rythme:

Echelle:

MESURE	1	2	3	4	5	6	7	8	9	10	11	12	13	14	15	16
LAST STEP																
BASS DRUM																
SNARE DRUM																
LOW TOM																
MID TOM																
HI TOM																
TIMBALE																
RIM SHOT																
HAND CLAP																
OPEN HI-NAT																
CLOSED HI-HAT																
LOW CONGA																
HI CONGA																
LOW COWBELL																
HI COWBELL																
CRASH CYMBAL																
RIDE CYMBAL																
ACCENT																

7 SPECIFICATIONS

Boîte à rythmes TR-505

Rythmes pré réglés

48 sortes (16 x groupes de rythmes A à C)

Rythmes programmables par l'utilisateur

48 sortes (16 x groupes de rythmes D à F)

Tempo

40 à 240

Plages

6 plages (423 mesures en total)

Nombre de pas

1 à 16 pas (temps)

Voix de tambour (16 voix)

Bass drum
Snare drum
Low Tom/Mid Tom/Hi Tom/Timbale
Rim shot/Hand Clap
Open Hi-Hat/Closed Hi-hat
Low Conga/Hi Conga
Low Cowbell/Hi Cowbell
Crash Cymbal/Ride Cymbal

Accentuation

Commandes et indicateurs

Touche de marche/arrêt (START/STOP)
Touche de changement de clavier (SHIFT)
Touches principales (1 à 16)
Touche d'introduction (ENTER)/Touche d'accentuation (ACCENT)
Touche d'effacement (CLEAR)
Touche de Mode
Mode "Pattern"
Mode "Track"
Touche d'échelle (SCALE)
Touche de recul (BACK)
Touche du dernier temps (LAST STEP)
Touche d'avance (FWD)
Touche de sélection d'instrument/métronome (INST/METRO)
Touche de dernière mesure (LAST MEAS)
Touches de groupe de rythmes (PATTERN GROUP)
Touches de numéro de plage (TRACK NUMBER)
Touches de cadence/Mesure (TEMPO/MEAS)
Touche MIDI
Touche de niveau (LEVEL)
Touche de reproduction manuelle (MANUAL PLAY)
Touche d'augmentation de niveau (UP)
Touche de diminution de niveau (DOWN)
Bouton de Tempo
Bouton de Volume
Indicateur de Tempo
Fenêtre d'affichage

Panneau arrière

Prise de sortie Mono/Stéréo (R/MONO)
Prise de sortie Stéréo (L)
Prise de casque d'écoute (PHONES)
Prise de marche/arrêt (START/STOP DP-2)
Prise pour magnétophone (TAPE IN/OUT)
Connecteur MIDI IN
Connecteur MIDI OUT
Interrupteur d'alimentation (POWER)
Prise d'adaptateur secteur

Consommation 30 mA

Dimensions 305 (l) x 175 (p) x 75 (h) mm
12-7/16 x 6-7/8 x 2-3/16 pouces

Poids

820 g / 1 livre 13 onces

Accessoires

Piles (UM3 x 6)
Mode d'emploi
Guide MIDI

Options

Adaptateur secteur (BOSS PSA-120. 220 ou 240)
Pédale DP-2

