

Roland Drum System **V-Stage™**

TD-12K

Mode d'emploi

Félicitations et merci d'avoir opté pour le système de batterie Roland TD-12K.

Avant d'utiliser ce produit, veuillez lire attentivement les sections intitulées: "Consignes de sécurité" (p. 2) et "Remarques importantes" (p. 4). Ces sections donnent des informations importantes concernant l'utilisation appropriée du produit. En outre, pour maîtriser correctement chaque fonction de votre nouvelle acquisition, veuillez lire entièrement le mode d'emploi. Conservez ensuite le manuel à portée de main pour toute référence ultérieure.



*** La pédale de grosse caisse et le pied du charleston ne sont pas fournis.**



Copyright ©2005 ROLAND CORPORATION

Tous droits réservés. Toute reproduction intégrale ou partielle de cette publication est interdite sous quelque forme que ce soit sans l'autorisation écrite de ROLAND CORPORATION.



CONSIGNES DE SECURITÉ

INSTRUCTIONS POUR LA PREVENTION D'INCENDIE, CHOC ÉLECTRIQUE OU BLESSURE







A propos des symboles ⚠ Avertissement et ⚠ Prudence

 AVERTISSEMENT	Sert aux instructions destinées à alerter l'utilisateur d'un risque mortel ou de blessure grave en cas d'utilisation incorrecte de l'unité.
 PRUDENCE	Sert aux instructions destinées à alerter l'utilisateur d'un risque de blessure ou de dommage matériel en cas d'emploi incorrect de l'unité. * Les dommages matériels se réfèrent aux dommages ou autres effets négatifs causés au lieu d'utilisation et à tous ses éléments, ainsi qu'aux animaux domestiques.





A propos des symboles

	Le symbole ⚠ alerte l'utilisateur d'instructions importantes ou de mise en garde. La signification du symbole est déterminée par ce que contient le triangle. Dans le cas du symbole de gauche, il sert pour des précautions générales, des mises en garde ou alertes vis-à-vis d'un danger.
	Le symbole ⚡ prévient l'utilisateur des interdictions. Ce qui ne doit spécifiquement pas être fait est indiqué dans le cercle. Dans le cas du symbole de gauche, cela signifie que l'unité ne doit jamais être démontée.
	Le symbole ● alerte l'utilisateur de ce qui doit être fait. Ce qui doit être fait est indiqué par l'icône contenue dans le cercle. Dans le cas du symbole de gauche, cela signifie que le cordon d'alimentation doit être débranché de la prise murale.

⚠ AVERTISSEMENT

- Avant d'utiliser ce produit, lisez les instructions données ci-dessous et dans le mode d'emploi. 
- N'ouvrez (et ne modifiez) pas le produit. (Une seule exception à cette règle est admise lorsque vous suivez des instructions spécifiques données dans ce mode d'emploi pour installer des options que l'utilisateur peut placer lui-même; voyez p. 7, p. 8 et p. 11.) 
- N'essayez pas de réparer ce produit ou d'en remplacer des éléments (sauf si ce manuel vous donne des instructions spécifiques pour le faire). Confiez tout entretien ou réparation à votre revendeur, au service de maintenance Roland le plus proche ou à un distributeur Roland agréé (vous en trouverez la liste à la page "Information"). 
- Ne placez jamais ce produit dans des endroits:
 - soumis à des températures extrêmes (en plein soleil dans un véhicule fermé, à proximité d'une conduite de chauffage, au-dessus de matériel générateur de chaleur), 
 - humides (salles de bain, toilettes, sur des sols ou supports mouillés), 
 - à l'humidité ambiante élevée,
 - exposés aux précipitations,
 - poussiéreux,
 - soumis à de fortes vibrations.
- Utilisez ce produit uniquement avec un support ou un stand recommandé par Roland. 







⚠ AVERTISSEMENT

- Lorsque vous utilisez ce produit avec un rack ou un support recommandé par Roland, placez-le de façon à ce qu'il reste bien horizontal et stable. Si vous n'utilisez ni support ni stand, veillez à placer ce produit dans un endroit offrant une surface bien horizontale et un soutien solide et stable. 
- Veillez à placer ce produit sur une surface plane afin de lui assurer une stabilité optimale. Évitez les supports qui vacillent ou les surfaces inclinées. 
- Évitez que des objets (du matériel inflammable, de la monnaie, des trombones) ou des liquides (eau, limonades, etc.) ne pénètrent à l'intérieur de ce produit. 
- Avec de jeunes enfants, la présence d'un adulte est indispensable jusqu'à ce que l'enfant puisse respecter les précautions nécessaires au maniement de ce produit. 
- Protégez ce produit contre tout coup ou impact important. (Ne le laissez pas tomber!) 

PRUDENCE

- Évitez que les cordons d'alimentation et les câbles ne s'emmêlent. De plus, tous les cordons et câbles doivent être placés hors de portée des enfants. 
- Ne montez jamais sur ce produit et évitez d'y déposer des objets lourds. 
- N'installez que des accessoires ou éléments recommandés par Roland sur le stand de batterie. Ne dévissez que les vis spécifiées durant l'installation. 
- Si vous devez retirer des vis, des tirants, des rondelles, des bagues de blocage etc., gardez-les en lieu sûr et hors de portée des enfants, pour éviter que ces derniers ne les avalent accidentellement. 
- Assemblez le stand de batterie et le TD-12K en veillant à ne pas vous coincer les doigts. 
- Veillez à bien serrer toutes les fixations et vis après avoir monté le stand de batterie et installé les divers éléments. Prenez l'habitude de les vérifier (et de les resserrer si nécessaire) avant de jouer. Vous risquez de vous blesser si un élément dont les vis ou la fixation est mal serrée tombe. 
- Quand les KD-85, PD-105 et PD-85 sortent d'usine, la peau n'est pas tendue. N'oubliez donc pas de régler la tension de la peau avant usage. Si vous frappez sur la peau quand elle n'est pas tendue, vous risquez d'endommager le capteur et la peau. 

PRUDENCE

- N'exercez pas une pression excessive sur le capteur (ou sur le coussin du KD-85) situé sous le centre de la peau des KD-85, PD-105 et PD-85. Cela risque de l'endommager et d'empêcher une détection adéquate. 
- La nature des matériaux constituant le capteur des KD-85, PD-105 et PD-85 explique qu'un changement de température ambiante peut affecter la sensibilité du capteur. 
- Sachez que si vous utilisez une batte en feutre pour le KD-85, vous risquez d'endommager la peau car les parties métalliques de la batte peuvent apparaître quand le feutre s'use. Pour la pédale de grosse caisse, nous recommandons l'utilisation de la batte fournie ou d'une batte plastique disponible dans le commerce. 
- Pour éviter que le KD-85 ne glisse ou ne se déplace durant le jeu, l'extrémité des stabilisateurs est pointue. Manipulez-les avec précaution pour éviter de vous blesser. 
- Vous pouvez utiliser des balais avec les PD-105 et PD-85. Utilisez toujours des balais en nylon. Des balais en métal risquent non seulement de griffer la peau mais présentent aussi un danger car la pointe des balais peut se prendre dans les mailles. 
- La partie en caoutchouc de l'anneau est sujette à l'usure (surtout si vous jouez souvent des rim shots) et doit être remplacée. Les rim shots risquent de ne pas produire le résultat escompté si le caoutchouc est usé. Remplacez alors le caoutchouc de l'anneau. Consultez le service après-vente Roland pour en savoir plus sur le remplacement du caoutchouc de l'anneau. 



Ce produit répond aux normes de la directive européenne 89/336/EEC.

Pour l'Union Européenne

Remarques importantes

Outre les informations de la section “Consignes de sécurité” (p. 2), veuillez lire et suivre les conseils suivants:

Emplacement

- N'exposez pas ce produit directement au soleil, ne le laissez pas près d'appareils irradiant de la chaleur, dans un véhicule fermé ou dans un endroit le soumettant à des températures extrêmes. Une chaleur excessive peut déformer ou décolorer ce produit.
- Lorsque vous déplacez ce produit en le soumettant à une forte différence de température et/ou d'humidité, il peut y avoir formation de condensation à l'intérieur. Une utilisation de ce produit dans cet état peut entraîner des pannes ou des dommages. Avant d'utiliser ce produit, laissez-le reposer quelques heures jusqu'à ce que la condensation se soit évaporée.
- Ne laissez pas traîner longtemps du caoutchouc, du vinyle ou des matières similaires sur ce produit. Cela risque de décolorer ou d'abîmer la finition.

Entretien

- Pour nettoyer ce produit, utilisez un chiffon sec et doux ou à la rigueur légèrement humidifié avec de l'eau. Pour enlever des saletés plus tenaces, servez-vous d'un détergent doux et non abrasif. Ensuite, essuyez soigneusement ce produit avec un chiffon doux et sec.
- N'utilisez jamais d'essence, de diluant, de solvant ou d'alcool d'aucune sorte pour éviter le risque de décoloration et/ou de déformation.

Précautions supplémentaires

- Maniez les curseurs, boutons et autres commandes avec un minimum d'attention; faites aussi preuve de délicatesse avec les prises et connecteurs de ce produit. Un maniement trop brutal peut entraîner des dysfonctionnements.
- Lorsque vous branchez/débranchez des câbles, prenez la fiche en main – jamais le câble. Vous éviterez ainsi d'endommager le câble ou de provoquer des court-circuits.
- Pour ne pas déranger vos voisins, maintenez le volume à un niveau raisonnable. Il peut parfois être préférable d'utiliser le casque (surtout la nuit).
- Cet instrument est conçu pour minimiser les bruits physiques produits lorsque vous jouez dessus. Cependant, comme les vibrations sonores peuvent être transmises par les sols et les murs de façon parfois inattendue, veillez à ne pas déranger vos voisins surtout si vous avez des horaires inhabituels.
- Si vous devez transporter ce produit, emballez-le, si possible, dans son emballage d'origine (avec les protections). A défaut, utilisez un emballage équivalent.

Vérifier le contenu de l'emballage

- ❑ TD-12 (module de sons de percussion) x 1
- ❑ VH-11 (charleston) x 1
- ❑ KD-85 (pad de grosse caisse) x 1
- ❑ PD-105 (pad) x 1
- ❑ PD-85 (pad) x 3
- ❑ CY-12R/C (cymbale Ride/Crash) x 2
- ❑ Clé de serrage x 1
- Mode d'emploi du TD-12K (ce manuel) x 1

MEMO

- La clé de serrage et le mode d'emploi du VH-11 sont inclus dans l'emballage du VH-11.
- Le mode d'emploi du TD-12 est inclus dans l'emballage du TD-12.
- La pédale de grosse caisse et le pied du charleston ne sont pas fournis. Servez-vous d'une pédale de grosse caisse et d'un pied de charleston disponibles dans le commerce.

MDS-12 (stand de batterie)

Assemblez le stand de batterie.



Pour en savoir plus, voyez le mode d'emploi du stand de batterie MDS-12.

Précautions à observer lors du montage du stand

- N'écartez PAS les pieds du stand selon un angle supérieur à 135 degrés. La distance séparant les extrémités droite et gauche ne peut PAS excéder 1,5m (60"). Vous risquez d'endommager les câbles (se trouvant dans la tubulure); de plus, le stand risque de tomber.

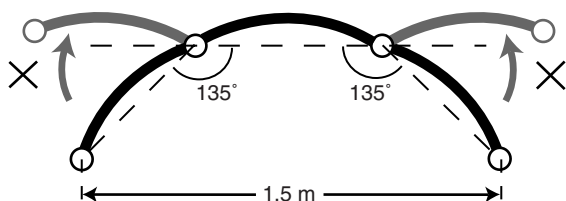

- Ne desserrez PAS d'autres vis que les grosses vis à main sauf pour changer des éléments ou des câbles nécessitant une réparation.

TD-12 (module de percussion)

Attachez le support de fixation (livré avec le stand de batterie MDS-12) au TD-12.

Servez-vous des vis du panneau inférieur pour attacher le support de fixation selon l'orientation indiquée dans le schéma.

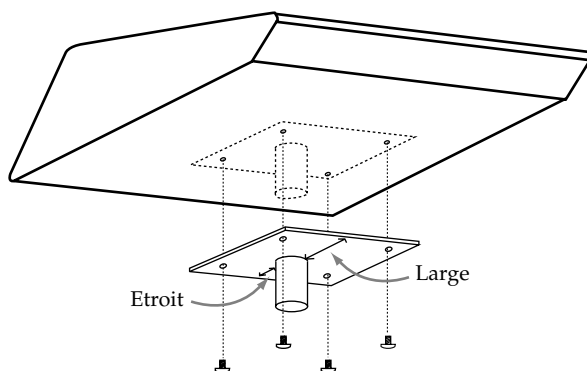

NOTE

- Pour attacher le support de fixation, dévissez et utilisez les quatre vis 12mm (M5 x 12) se trouvant sous le TD-12. D'autres vis risqueraient d'endommager l'appareil.
- Avant de retourner l'appareil, prenez des paquets de journaux ou magazines et placez-les sous les quatre coins de l'appareil afin d'éviter d'endommager les boutons et les commandes. Veillez également à orienter l'appareil de sorte à éviter d'endommager des boutons ou des commandes.
- Lorsque vous retournez l'appareil, maniez-le avec prudence pour éviter qu'il ne tombe ou bascule.

VH-11 (charleston)

Montez le VH-11 sur un pied de charleston disponible dans le commerce.



Voyez le mode d'emploi du VH-11.

KD-85 (pad déclencheur de grosse caisse)

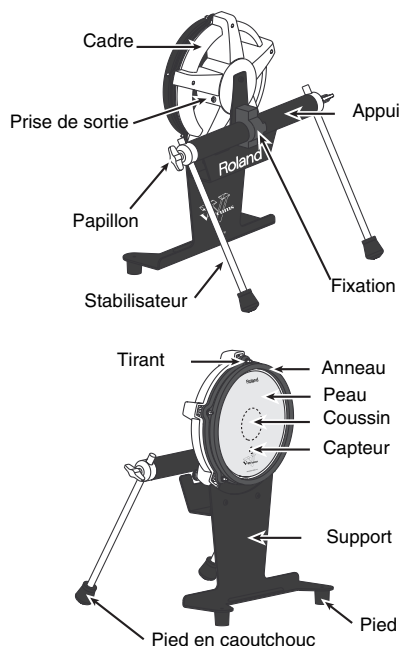

Réglage de la tension de la peau

Pour régler la tension de la peau, servez-vous de la clé de serrage fournie avec le VH-11.

Réglez la tension de la peau avant usage.

Généralement, la tension est bonne quand elle a une réponse aux frappes semblable à celle d'un instrument acoustique.

NOTE

- Si vous frappez sur la peau quand elle n'est pas tendue, vous risquez d'endommager le capteur et la peau.
- Si vous n'effectuez pas les réglages nécessaires, vous risquez de rencontrer les problèmes suivants:
Coupures du son (volume irrégulier)
Volume trop bas (sensibilité réduite)

La bande a une largeur de 7,5mm. Utilisez-la pour régler la tension de la peau.

7.5 mm

MEMO

- Avec le KD-85, le réglage de la tension ne change que la réponse de la peau et non la hauteur du son comme il le ferait sur un tambour acoustique.
- La tension de la peau peut changer avec l'utilisation; il peut parfois être nécessaire de l'ajuster.
- Une peau utilisée longtemps s'étire; si vous la réglez sur 7,5mm en suivant la procédure ci-dessous, il peut arriver que vous n'obteniez pas la même tension qu'à l'origine. Frappez la peau pour en vérifier la réponse durant le réglage de tension.

1. Utilisez la clé de serrage fournie avec le VH-11 pour serrer les tirants.

Serrez les tirants pour laisser un espace de 7,5mm entre le cadre et l'anneau.

* L'installation comprend une bague de blocage (pour éviter tout desserrage); serrez donc convenablement le tirant.

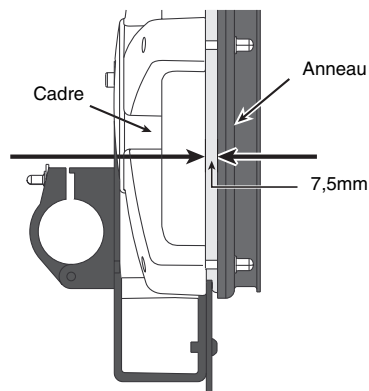

IDÉE

Une bande noire de 7,5mm est imprimée au bord de cette page. Utilisez-la comme référence pour effectuer ce réglage.

NOTE

Serrez chaque tirant, un par un, en respectant l'ordre donné dans l'illustration. Ne serrez jamais un tirant seul. Il serait alors impossible d'obtenir une tension régulière de la peau, ce qui entraînerait des problèmes.

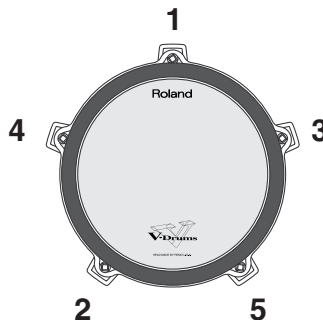

2. Peaufinez le réglage tout en testant la réponse de la peau.

Assembler le KD-85



Ne vous coincez pas les doigts entre le pad du KD-85 et le support.

- 1. Couchez le pad KD-85 sur la peau, sur une surface plane (sol).**
- 2. Utilisez la clé de serrage fournie avec le VH-11 pour desserrer les boulons de la fixation derrière le pad du KD-85 et ouvrez la fixation.**
- 3. Montez l'appui sur le pad.**

Alignez la marque de l'appui avec le relief de la fixation et utilisez la clé de serrage pour revisser les boulons desserrés à l'étape 2.

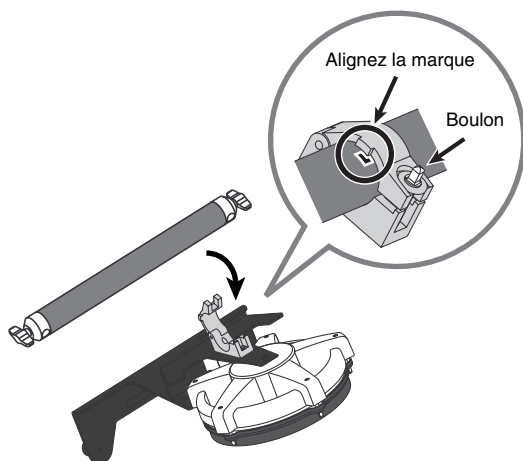

- 4. Desserrez l'écrou du stabilisateur.**
- 5. Tournez le pied en caoutchouc pour choisir la pointe du stabilisateur.**

Vous avez le choix entre les pointes pour une installation sur du tapis ou autres surfaces non rigides et les pieds en caoutchouc pour une installation sur un sol dur. A la sortie d'usine, le support est réglé pour des stabilisateurs avec pieds en caoutchouc.

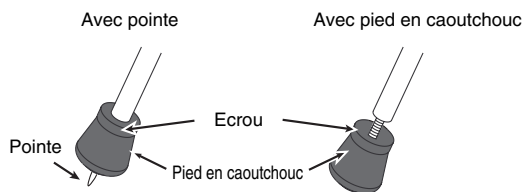

- Le bout de la pointe est acéré. Soyez prudent.
- Si vous jouez sur un sol dur, les pointes risquent d'abîmer la surface. Utilisez les pieds en caoutchouc.

- 6. Serrez l'écrou et le pied en caoutchouc pour que le pied ne bouge pas.**

Il faut serrer l'écrou et le pied en caoutchouc pour éviter tout problème.

- 7. Desserrez les papillons et montez les stabilisateurs sur l'appui.**

Installez les stabilisateurs en laissant leur extrémité dépasser d'environ 1~2cm.

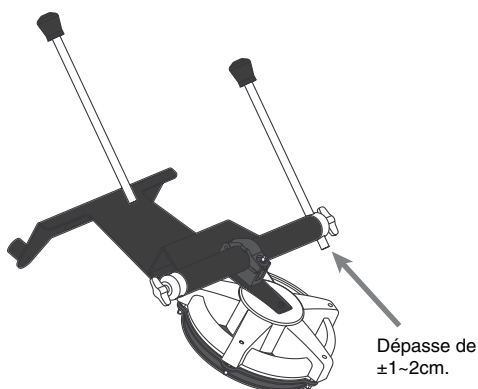

- 8. Serrez les papillons pour fixer les stabilisateurs à l'appui.**
- 9. Relevez le KD-85 et placez-le sur ses quatre pieds et le support vertical.**
- 10. Réglez l'angle du support vertical pour qu'il forme un angle droit avec le sol.**

Desserrez les papillons serrés à l'étape 8 et ajustez la longueur des stabilisateurs pour que le support vertical soit bien droit. Puis serrez convenablement les papillons.

- 11. Installez la batte fournie sur votre pédale de grosse caisse.**
- 12. Montez la pédale sur le KD-85.**

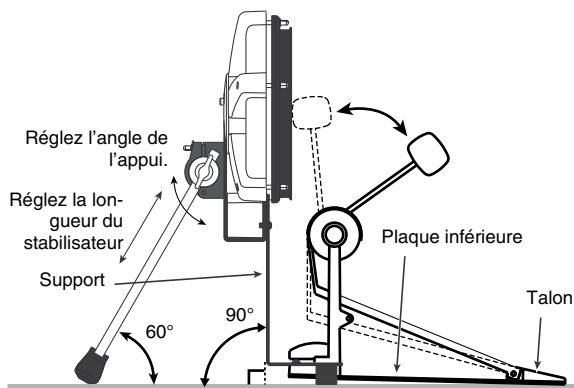

- * Fixez solidement la pédale de grosse caisse.
- * Réglez le KD-85 pour éviter tout bruit mécanique lorsque vous appuyez sur la pédale.
- * Le KD-85 ne peut pas toucher le stand de batterie ou les autres pads.

Améliorer la stabilité

Si votre pédale de grosse caisse a une plaque de sol Réglez la longueur des stabilisateurs et l'angle de l'appui pour que les quatre pieds du KD-85 et le talon de la pédale soient en contact avec le sol.

13. Réglez le point de frappe de la batte.

Le point de frappe de la batte doit se trouver au centre de la peau.

Réglez-le pour que la batte frappe le coussin situé derrière la peau.

Utiliser une pédale double

Vous pouvez aussi utiliser une pédale double avec le KD-85. Réglez-la pour que les deux battes frappent la peau à égale distance de son centre.

NOTE

Comme avec une pédale simple, utilisez la batte fournie ou une batte en plastique.

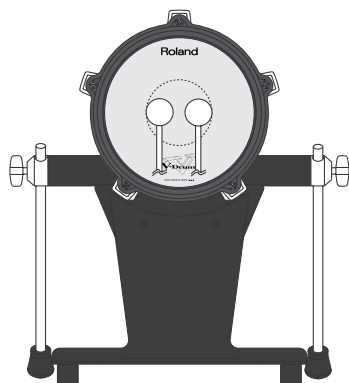

MEMO

Si nécessaire, réglez la sensibilité sur le module.

Changer la peau

Quand faut-il remplacer la peau?

La peau finit par s'user et doit alors être remplacée. Remplacez la peau dans les cas suivants:

- La surface de la peau est déchirée
- La peau reste distendue par endroits en dépit d'un bon réglage de la tension.

Peau de rechange (option): Peau maillée MH-8

1. Enlevez la pédale du KD-85.
2. Démontez tous les tirants et rondelles du KD-85.

Maintenez du doigt la bague de blocage (voyez l'illustration) lorsque vous retirez les tirants pour éviter qu'elle ne sorte du cadre.

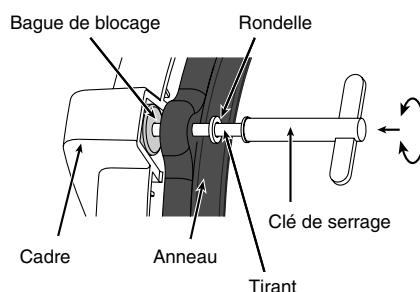

* Les bagues de blocage empêchent les tirants de tourner et de se desserrer sous l'effet des vibrations transmises par l'anneau quand vous jouez.

3. Enlevez l'anneau.
4. Enlevez l'ancienne peau.
5. Placez la nouvelle peau sur le cadre.
6. Placez l'anneau sur la peau.
7. Glissez les tirants dans les rondelles puis fixez-les à l'anneau et au cadre.
8. Réglez ensuite la tension de la peau (p. 6).

* Ne serrez jamais un tirant seul. Il serait alors impossible d'obtenir une tension régulière de la peau, ce qui entraînerait des problèmes.

MEMO

Si une bague de blocage sort du cadre durant le changement de peau, remettez-la en place en alignant ses quatre fentes avec les reliefs correspondants du cadre puis appuyez fermement sur la bague.

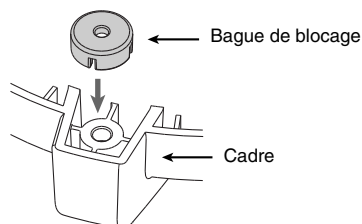

PD-105 (pad)

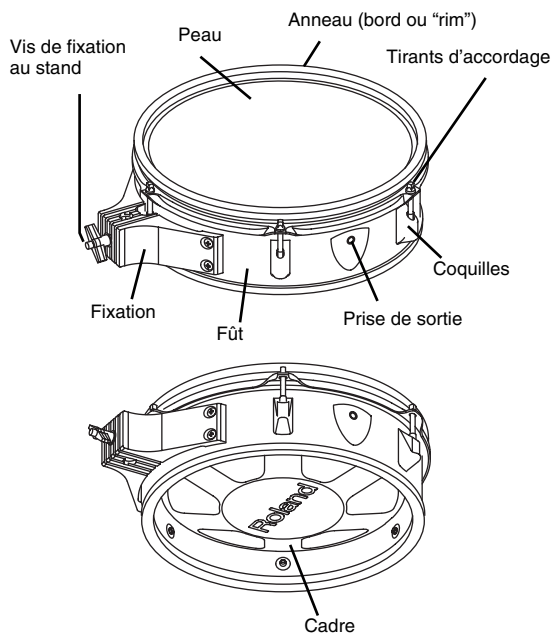

Réglage de la tension de la peau

Pour régler la tension des peaux, servez-vous de la clé de serrage fournie avec le VH-11.

Quand le PD-105 sort d'usine, la peau n'est pas tendue. Réglez la tension de la peau avant usage.

Généralement, la tension est bonne quand elle a une réponse aux frappes semblable à celle d'un instrument acoustique.

NOTE

- Si vous frappez sur la peau quand elle n'est pas tendue, vous risquez d'endommager le capteur et la peau.
- Si vous n'effectuez pas les réglages nécessaires, vous risquez de rencontrer les problèmes suivants:
Coupures du son (volume irrégulier)
Volume trop bas (sensibilité réduite)

MEMO

- Avec le PD-105, le réglage de la tension ne change que la réponse de la peau et non la hauteur du son comme il le ferait sur un tambour acoustique.
- La tension de la peau peut changer avec l'utilisation; il peut parfois être nécessaire de l'ajuster.
- Une peau utilisée longtemps s'étire; même si vous la réglez en suivant la procédure décrite ci-dessous, il peut arriver que vous n'obteniez pas la même tension qu'à l'origine. Frappez la peau pour en vérifier la réponse durant le réglage de tension.

1. Desserrez les tirants de sorte à produire un léger écart.
2. Serrez tous les tirants à la main, aussi fort que possible.

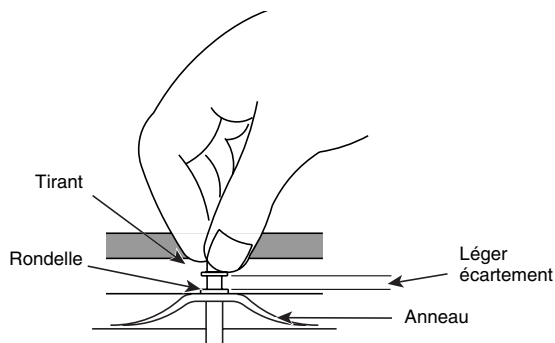

3. Servez-vous de la clé de serrage et serrez chaque tirant de deux tours.

Serrez chaque tirant, un par un, en respectant l'ordre donné dans l'illustration.

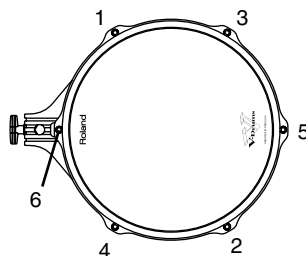

Fixer le pad au stand

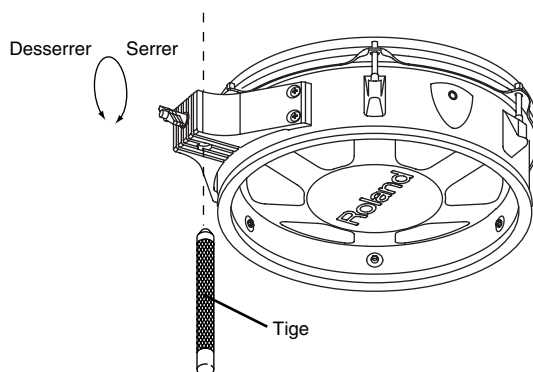

NOTE

Lorsque vous attachez le PD-105 au système de montage, serrez convenablement la vis de fixation. S'il y a le moindre jeu, le pad peut tomber.

PD-85 (pad)

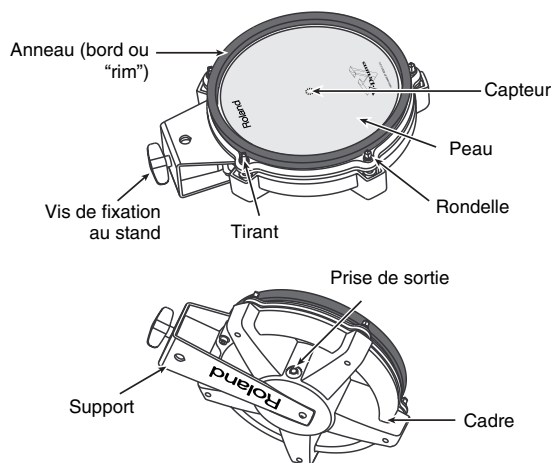

Réglage de la tension de la peau

Pour effectuer ce réglage, servez-vous de la clé de serrage fournie avec le VH-11.

Quand le PD-85 sort d'usine, la peau n'est pas tendue. Réglez la tension de la peau avant usage.

Généralement, la tension est bonne quand elle a une réponse aux frappes semblable à celle d'un instrument acoustique.

NOTE

- Si vous frappez sur la peau quand elle n'est pas tendue, vous risquez d'endommager le capteur et la peau.
- Si vous n'effectuez pas les réglages nécessaires, vous risquez de rencontrer les problèmes suivants:
Coupures du son (volume irrégulier)
Volume trop bas (sensibilité réduite)

La bande a une largeur de 7mm. Utilisez-la pour régler la tension de la peau.

7 mm

MEMO

- Avec le PD-85, le réglage de la tension ne change que la réponse de la peau et non la hauteur du son comme il le ferait sur un tambour acoustique.
- La tension de la peau peut changer avec l'utilisation; il peut parfois être nécessaire de l'ajuster.
- Une peau utilisée longtemps s'étire; avec le réglage de 7mm préconisé plus bas, il peut arriver que vous n'obteniez pas la même tension qu'à l'origine. Frappez la peau pour en vérifier la réponse durant le réglage de tension.

1. Utilisez la clé de serrage fournie avec le VH-11 pour serrer les tirants.

Serrez les tirants pour laisser un espace de 7mm environ entre le cadre et l'anneau.

* L'installation comprend une bague de blocage (pour éviter tout desserrage); serrez donc convenablement le tirant.

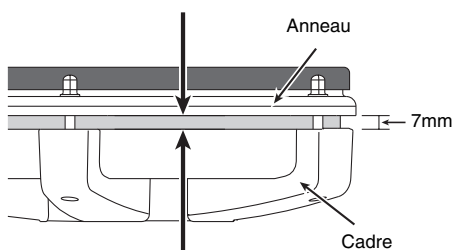

IDÉE

Une bande noire de 7mm est imprimée au bord de cette page. Utilisez-la comme référence pour effectuer ce réglage.

NOTE

Serrez chaque tirant, un par un, en respectant l'ordre donné dans l'illustration.

Ne serrez jamais un tirant seul. Il serait alors impossible d'obtenir une tension régulière de la peau, ce qui entraînerait des problèmes tels que l'impossibilité de détecter la position de la frappe.

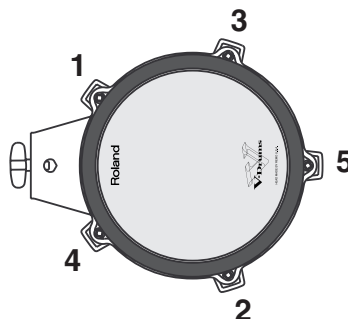

2. Peaufinez le réglage tout en testant la réponse de la peau.

Fixer le pad au stand

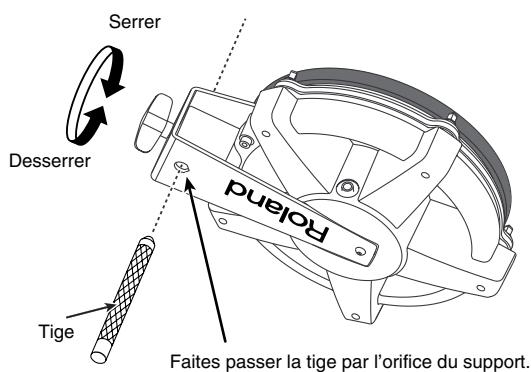

NOTE

Lorsque vous attachez le PD-85 au système de montage, serrez convenablement la vis de fixation. S'il y a le moindre jeu, le pad peut tomber.

Changer la peau

Quand faut-il remplacer la peau?

La peau finit par s'user et doit alors être remplacée. Remplacez la peau dans les cas suivants:

- La surface de la peau est déchirée
- Les points de frappe ne sont plus détectés correctement en dépit d'un bon réglage de la tension de la peau.
- La peau reste distendue par endroits en dépit d'un bon réglage de la tension.

Peau de rechange (option): Peau maillée MH-8

1. Démontez tous les tirants et rondelles.

* Maintenez du doigt la bague de blocage (voyez l'illustration) lorsque vous retirez les tirants pour éviter qu'elle ne sorte du cadre.

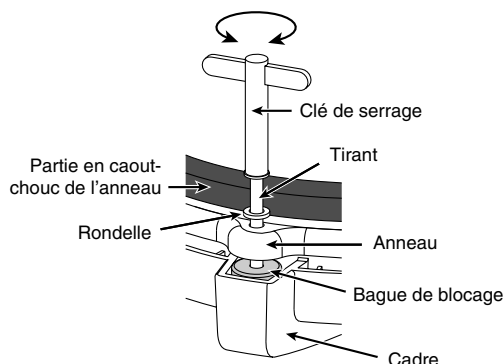

* Les bagues de blocage empêchent les tirants de tourner et de se desserrer sous l'effet des vibrations transmises par l'anneau quand vous jouez.

2. Enlevez l'anneau.

3. Enlevez l'ancienne peau.

4. Placez la nouvelle peau sur le cadre.

5. Placez l'anneau sur la peau.

6. Glissez les tirants dans les rondelles puis fixez-les à l'anneau et au cadre.

7. Réglez ensuite la tension de la peau (p. 10).

MEMO

Si une bague de blocage sort du cadre durant le changement de peau, remettez-la en place en alignant ses quatre fentes avec les reliefs correspondants du cadre puis appuyez fermement sur la bague.

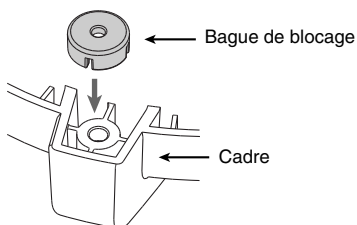

CY-12R/C (Cymbale Ride/Crash)

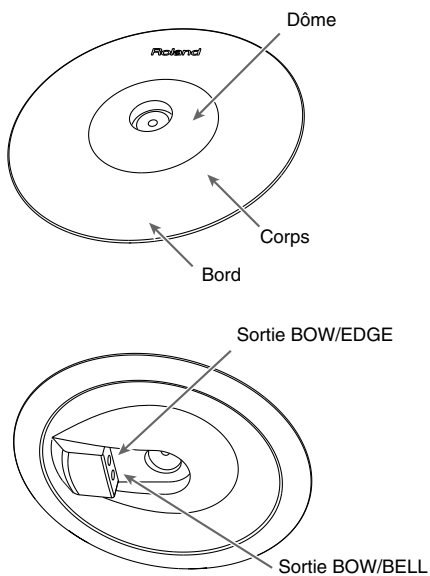

Fixer la cymbale à un pied de cymbale

1. Enlevez le papillon, le feutre, le collier ou la rondelle fournis avec le pied de cymbale.

2. Utilisez la clé de serrage (accordage) fournie avec la VH-11 pour serrer le boulon du butoir.

Le butoir empêche la cymbale CY-12R/C de tourner et les câbles de s'enrouler ou de s'accrocher au pied.

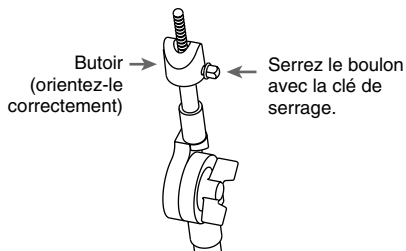

3. Attachez la CY-12R/C en l'orientant de sorte à placer le boulon du côté opposé à celui des prises de sortie.

4. Serrez le papillon pour obtenir le mouvement voulu.

Utilisez la rondelle de feutre et le papillon fournis.

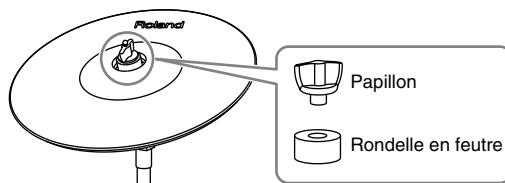

NOTE

- Si le papillon est mal serré, il peut y avoir un double son.
- N'utilisez pas le feutre ou la rondelle fournie avec le pied de cymbale.

Assembler la batterie "TD-12K"

Utilisez les câbles intégrés du MDS-12 pour connecter les pads, les cymbales, le charleston et le pad de grosse caisse.



Pour éviter tout dysfonctionnement et pour ne pas endommager les enceintes ou les autres périphériques, diminuez le volume et coupez l'alimentation de tous les appareils avant d'effectuer les connexions.

Face arrière du TD-12

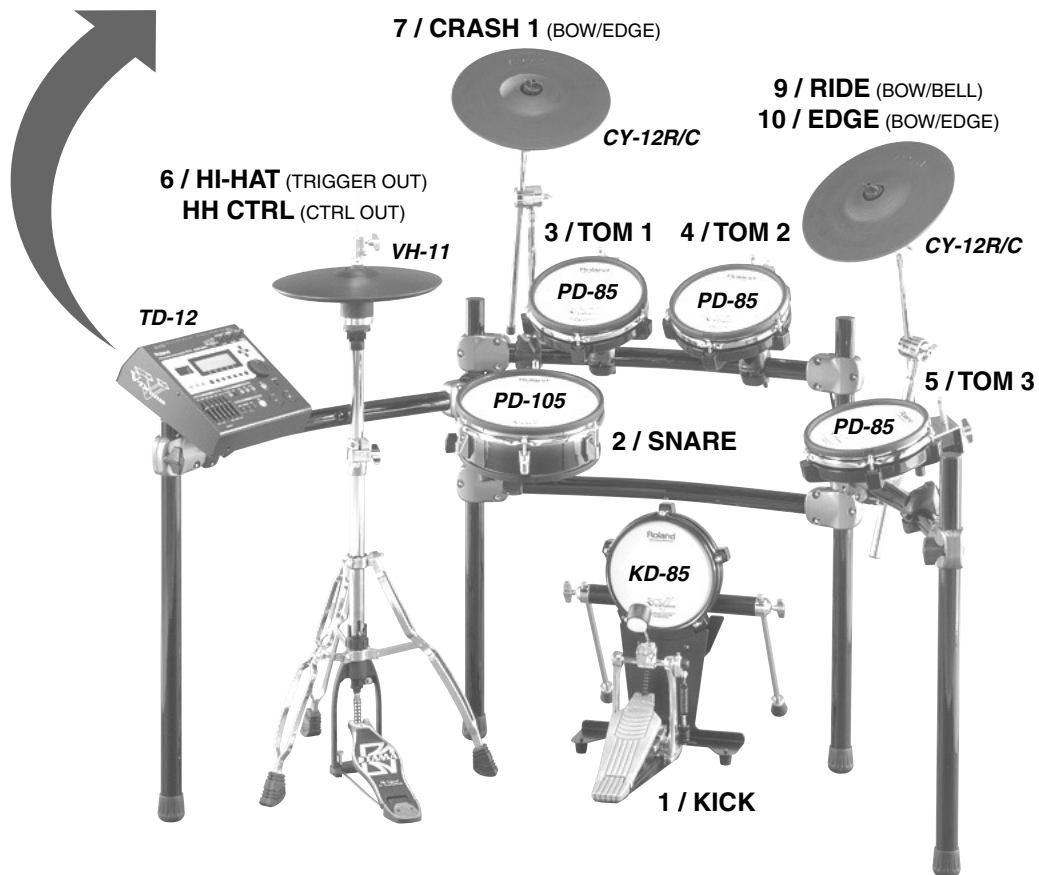
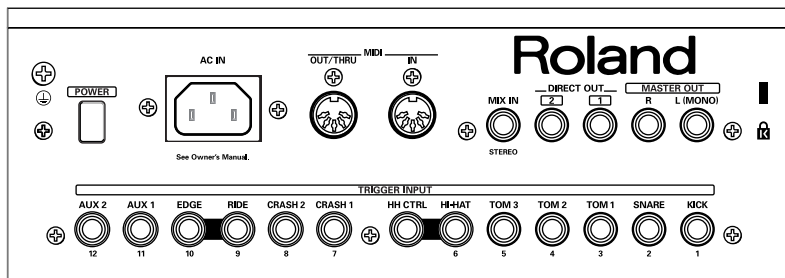

- Le charleston (HI-HAT) et la cymbale RIDE ont besoin de deux câbles. Voyez le mode d'emploi du TD-12 (p. 20 et p. 52).
- Réglez le décalage du VH-11.

* Pour vous aider lors de la connexion des câbles, vérifiez l'étiquette se trouvant aux deux extrémités de chaque câble.
 * Evitez de tirer sur les câbles ou de les tendre excessivement.

Le MDS-12 est conçu pour des batteurs droitiers.

Pour un gaucher, il faut agencer les tuyaux et câbles différemment. Si vous voulez un stand pour gaucher, contactez votre vendeur, le centre SAV Roland le plus proche ou un distributeur Roland agréé.

Jouer avec le PD-105/PD-85

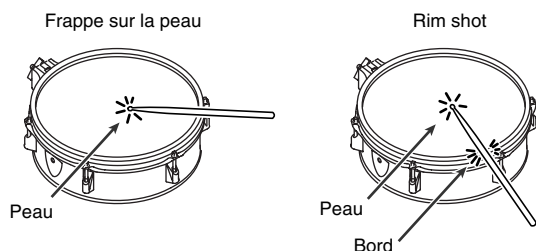

Pour produire le son assigné à la peau, frappez uniquement la peau.

Pour produire un rim shot, **frappez la peau ET le bord (rim) du pad simultanément.**

MEMO

- Si une frappe sur la peau produit un son de bord (rim), diminuez la valeur "RimShot Adjust" sur le TD-12.
- Si par contre, vous avez du mal à produire un son de bord (rim), augmentez la valeur "RimShot Adjust".



Pour en savoir plus, voyez le mode d'emploi du TD-12 (p. 51).

Cross stick

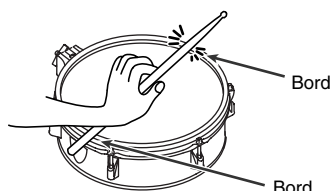

Le son cross stick est parfois appelé "rim shot fermé".

Lorsque vous jouez un cross stick, vous entendez l'instrument assigné au bord.

Si vous jouez un cross stick sur le PD-105/85, veillez à ne frapper **que le bord extérieur du pad**. Si vous posez la main sur la peau (zone centrale) du pad, vous risquez de ne pas obtenir un bon son cross stick.

Frottements de balais

Vous pouvez produire un frottement en jouant avec des balais.

- * Utilisez toujours des balais en nylon.

MEMO

Les techniques de jeu cross stick et avec balais ne sont disponibles que sur la caisse claire, soit l'entrée de capteur 2 (SNARE).

Jouer avec la CY-12R/C

Frappe sur le corps

Cette méthode de jeu est la plus courante et consiste à frapper la cymbale dans sa partie centrale. Cette technique produit le son "côté peau (Head)" de l'entrée de capteur.

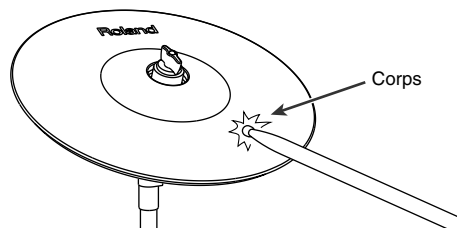

Frappe sur le bord

Frappes le bord de la cymbale avec le manche de la baguette. Cette technique produit le son "côté bord (rim)" de l'entrée de capteur.

- * Les frappes sur le bord sont reconnues quand vous branchez la sortie BOW/EDGE.
- * Pour pouvoir bénéficier du jeu sur le bord, branchez le pad à une entrée de capteur du module détectant les frappes sur le bord.

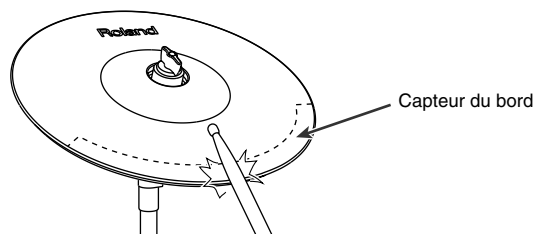

Frappe sur le dôme

Frappes le dôme de la cymbale. Cette technique produit le son "côté bord (rim)" de l'entrée de capteur.

- * Les frappes sur le dôme sont reconnues quand vous branchez la sortie BOW/BELL.
- * Pour pouvoir bénéficier du jeu sur le dôme, branchez le pad à une entrée de capteur du module détectant les frappes sur le bord (rim).
- * Frappez le dôme assez fort avec le manche de la baguette.

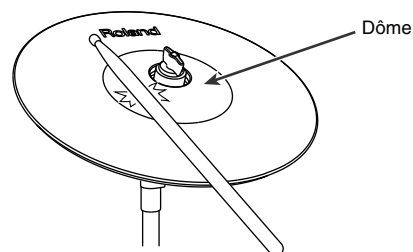

Étouffement

Si vous attrapez le bord de la cymbale de la main immédiatement après l'avoir frappée, vous étouffez le son de la cymbale. Prenez le capteur de bord dans la main comme indiqué dans l'illustration. Si vous serrez un endroit où il n'y a pas de capteur, le son n'est pas étouffé.

* Pour pouvoir étouffer le son, branchez le pad à une entrée de capteur du module détectant les frappes sur le bord.

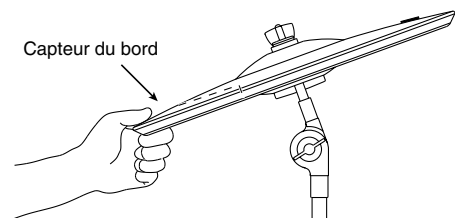

Fiche technique

KD-85 (pad déclencheur de grosse caisse)

Taille du pad: 8"
Dimensions: 340 (L) x 440 (P) x 465 (H) mm
Poids: 4,8kg
Accessoires: Batte
Option: Peau maillée (MH-8)

PD-105 (pad)

Taille du pad: 10"
Capteurs: 2 (peau, bord)
Dimensions: 280 (L) x 360 (P) x 112 (H) mm
Poids: 2,3kg
Option: Peau maillée (MH-10)

PD-85 (pad)

Taille du pad: 8"
Capteurs: 2 (peau, bord)
Dimensions: 245 (L) x 310 (P) x 95 (H) mm
Poids: 1,7kg
Option: Peau maillée (MH-8)

CY-12R/C (cymbale Ride/Crash)

Taille du pad: 12"
Capteurs: 3 (corps, dôme, bord)
Dimensions: 300 (L) x 300 (P) x 51 (H) mm
Poids: 1,1kg
Accessoires: Papillon, rondelle en feutre, butoir, ligature pour câble

* En vue d'améliorer le produit, ses caractéristiques techniques et/ou son aspect peuvent être modifiés sans avis préalable.

PERCUSSION SOUND MODULE **TD-12**

Mode d'emploi

Permettez-nous d'abord de vous remercier d'avoir opté pour le module de percussion Roland TD-12.



Avant d'utiliser ce produit, veuillez lire attentivement les sections intitulées: "Consignes de sécurité" (p. 3) et "Remarques importantes" (p. 5). Ces sections donnent des informations importantes concernant l'utilisation appropriée du produit. En outre, pour maîtriser correctement chaque fonction de votre nouvelle acquisition, veuillez lire entièrement le mode d'emploi. Conservez ensuite le manuel à portée de main pour toute référence ultérieure.



Copyright ©2005 ROLAND CORPORATION

Tous droits réservés. Toute reproduction intégrale ou partielle de cette publication est interdite sous quelque forme que ce soit sans l'autorisation écrite de ROLAND CORPORATION.

AVERTISSEMENT: Pour réduire le risque d'incendie ou d'électrocution, n'exposez pas cet appareil à la pluie ou à l'humidité.

 CAUTION RISK OF ELECTRIC SHOCK DO NOT OPEN	
ATTENTION: RISQUE DE CHOC ELECTRIQUE NE PAS OUVRIR	
CAUTION: TO REDUCE THE RISK OF ELECTRIC SHOCK, DO NOT REMOVE COVER (OR BACK). NO USER-SERVICEABLE PARTS INSIDE. REFER SERVICING TO QUALIFIED SERVICE PERSONNEL.	



L'éclair dans un triangle équilatéral est destiné à alerter l'utilisateur de la présence à l'intérieur de l'appareil d'une tension électrique de force suffisante pour constituer un risque d'électrocution.



Le point d'exclamation dans un triangle équilatéral est destiné à alerter l'utilisateur de la présence d'instructions importantes dans la documentation accompagnant l'appareil pour l'emploi et l'entretien corrects de ce dernier.

INSTRUCTIONS RELATIVES AU RISQUE D'INCENDIE, D'ÉLECTROCUTION OU DE BLESSURES.

INSTRUCTIONS IMPORTANTES DE SÉCURITÉ CONSERVEZ CES INSTRUCTIONS

ATTENTION – L'utilisation d'appareils électriques requiert certaines précautions élémentaires, dont les suivantes:

1. Lisez toutes les instructions.
2. Conservez ces instructions.
3. Respectez tous les avertissements.
4. Suivez toutes les consignes énoncées.
5. N'utilisez pas cet appareil à proximité d'eau.
6. Nettoyez l'appareil uniquement avec un chiffon sec.
7. Veillez à ne bloquer aucun orifice de ventilation de l'appareil. Respectez les consignes d'installation du fabricant.
8. N'installez pas cet appareil à proximité de sources de chauffage telles que des radiateurs, accumulateurs ou autres appareils générant de la chaleur (y compris des amplificateurs).
9. Ne modifiez jamais la protection de la fiche secteur (broche polarisée ou broche de mise à la terre). Une fiche polarisée possède deux broches, dont une plus large que l'autre. Les fiches avec mise à la terre sont dotées de trois broches, dont une de mise à la terre. La broche plus large (ou la troisième broche) sert à assurer votre protection. Si la fiche ne correspond pas à votre prise secteur, consultez un électricien afin de faire remplacer la prise obsolète.
10. Veillez à ce qu'on ne risque pas de trébucher sur ni de pincer le cordon d'alimentation, plus particulièrement à la fiche du cordon, la prise secteur et au point de sortie de l'appareil.
11. Utilisez uniquement des fixations/accessoires du type spécifié par le constructeur.
12. En cas d'orage ou si vous comptez ne pas utiliser l'appareil durant une période prolongée, débranchez-le du secteur.
13. Confiez toute réparation à un technicien qualifié. Un entretien est notamment indispensable quand le cordon ou la fiche secteur sont endommagés, quand du liquide ou des objets ont pénétré dans ce produit, quand il a été exposé à la pluie ou à une humidité excessive, lorsque ce produit ne fonctionne plus correctement ou qu'il est tombé.

Pour le Royaume Uni

WARNING: THIS APPARATUS MUST BE EARTHED

IMPORTANT: THE WIRES IN THIS MAINS LEAD ARE COLOURED IN ACCORDANCE WITH THE FOLLOWING CODE.
GREEN-AND-YELLOW: EARTH, BLUE: NEUTRAL, BROWN: LIVE

As the colours of the wires in the mains lead of this apparatus may not correspond with the coloured markings identifying the terminals in your plug, proceed as follows:

The wire which is coloured GREEN-AND-YELLOW must be connected to the terminal in the plug which is marked by the letter E or by the safety earth symbol  or coloured GREEN or GREEN-AND-YELLOW.



The wire which is coloured BLUE must be connected to the terminal which is marked with the letter N or coloured BLACK.

The wire which is coloured BROWN must be connected to the terminal which is marked with the letter L or coloured RED.



CONSIGNES DE SECURITÉ

INSTRUCTIONS POUR LA PREVENTION D'INCENDIE, CHOC ÉLECTRIQUE OU BLESSURE

A propos des symboles ⚠ Avertissement et ⚠ Prudence







 AVERTISSEMENT	Sert aux instructions destinées à alerter l'utilisateur d'un risque mortel ou de blessure grave en cas d'utilisation incorrecte de l'unité.
 PRUDENCE	Sert aux instructions destinées à alerter l'utilisateur d'un risque de blessure ou de dommage matériel en cas d'emploi incorrect de l'unité. * Les dommages matériels se réfèrent aux dommages ou autres effets négatifs causés au lieu d'utilisation et à tous ses éléments, ainsi qu'aux animaux domestiques.

A propos des symboles







	Le symbole ⚠ alerte l'utilisateur d'instructions importantes ou de mise en garde. La signification du symbole est déterminée par ce que contient le triangle. Dans le cas du symbole de gauche, il sert pour des précautions générales, des mises en garde ou alertes vis-à-vis d'un danger.
	Le symbole ⚡ prévient l'utilisateur des interdictions. Ce qui ne doit spécifiquement pas être fait est indiqué dans le cercle. Dans le cas du symbole de gauche, cela signifie que l'unité ne doit jamais être démontée.
	Le symbole ● alerte l'utilisateur de ce qui doit être fait. Ce qui doit être fait est indiqué par l'icône contenue dans le cercle. Dans le cas du symbole de gauche, cela signifie que le cordon d'alimentation doit être débranché de la prise murale.

OBSERVEZ TOUJOURS CE QUI SUIT

AVERTISSEMENT

- Avant d'utiliser ce produit, lisez les instructions données ci-dessous et dans le mode d'emploi. 
- Reliez le câble d'alimentation de ce produit à une prise de courant avec une borne de terre. 
- N'ouvrez (et ne modifiez) pas le produit. 
- N'essayez pas de réparer ce produit ou d'en remplacer des éléments (sauf si ce manuel vous donne des instructions spécifiques pour le faire). Confiez tout entretien ou réparation à votre revendeur, au service de maintenance Roland le plus proche ou à un distributeur Roland agréé (vous en trouverez la liste à la page "Information"). 
- Ne placez jamais ce produit dans des endroits:
 - soumis à des températures extrêmes (en plein soleil dans un véhicule fermé, à proximité d'une conduite de chauffage, au-dessus de matériel générateur de chaleur), 
 - humides (salles de bain, toilettes, sur des sols ou supports mouillés), 
 - à l'humidité ambiante élevée,
 - exposés aux précipitations,
 - poussiéreux,
 - soumis à de fortes vibrations.
- Veillez à placer ce produit sur une surface plane afin de lui assurer une stabilité optimale. Évitez les supports qui vacillent ou les surfaces inclinées. 

AVERTISSEMENT

- Branchez l'appareil à une prise de courant répondant aux spécifications énoncées dans le mode d'emploi ou imprimées sur l'appareil. 
- Servez-vous exclusivement du cordon d'alimentation fourni. N'utilisez pas le cordon d'alimentation fourni avec un autre appareil. 
- Évitez de tordre ou de plier excessivement le cordon d'alimentation ainsi que de placer des objets lourds dessus. Vous risquez de l'endommager, ce qui provoquerait des courts-circuits et couperait l'alimentation de certains éléments. Un cordon endommagé peut provoquer une électrocution ou un incendie! 
- Ce produit, utilisé seul ou avec un amplificateur et des enceintes ou un casque d'écoute, est en mesure de produire des signaux à des niveaux qui pourraient endommager l'ouïe de façon irréversible. Ne l'utilisez donc pas trop longtemps à volume élevé ou inconfortable. Si vous pensez avoir endommagé votre ouïe ou si vos oreilles bourdonnent, arrêtez immédiatement l'écoute et consultez un spécialiste. 
- Évitez que des objets (du matériel inflammable, de la monnaie, des trombones) ou des liquides (eau, limonades, etc.) ne pénètrent à l'intérieur de ce produit. 

AVERTISSEMENT

- Coupez immédiatement l'alimentation de l'appareil, débranchez le cordon d'alimentation de la prise et ramenez l'appareil chez votre revendeur, au service après-vente Roland le plus proche ou chez un distributeur Roland agréé (vous en trouverez la liste à la page "Information") quand:
 - le cordon d'alimentation ou la fiche est endommagé(e),
 - il y a de la fumée ou une odeur inhabituelle
 - des objets ou du liquide ont pénétré dans le produit
 - le produit a été exposé à la pluie (ou a été mouillé d'une autre façon),
 - le produit semble ne pas fonctionner normalement ou affiche un changement de performance marqué.
- Avec de jeunes enfants, la présence d'un adulte est indispensable jusqu'à ce que l'enfant puisse respecter les précautions nécessaires au maniement de ce produit.
- Protégez ce produit contre tout coup ou impact important. (Ne le laissez pas tomber!)
- Ne faites pas partager au cordon d'alimentation de ce produit une prise murale avec un nombre excessif d'autres appareils. Soyez particulièrement vigilant avec des multiprises. La puissance totale utilisée par tous les appareils connectés ne doit jamais excéder la puissance (watts/ampères) de la rallonge. Une charge excessive peut augmenter la température du câble et, éventuellement, entraîner une fusion.
- Avant d'utiliser ce produit dans un pays étranger, contactez votre revendeur, le service de maintenance Roland le plus proche ou un distributeur Roland agréé (vous en trouverez la liste à la page "Information").
- Ne placez aucun récipient contenant de l'eau (un vase, par exemple) sur ce produit. Évitez en outre l'usage d'insecticides, de parfum, d'alcool, de vernis à ongles, d'atomiseurs ou sprays à proximité de ce produit. Essuyez rapidement tout liquide renversé sur ce produit avec un chiffon sec et doux.

PRUDENCE

- Placez ce produit de sorte à lui assurer une ventilation appropriée.
- Saisissez toujours la fiche du cordon d'alimentation lors du branchement (débranchement) au secteur ou à ce produit.
- A intervalles réguliers, débranchez la prise secteur et frottez-la avec un chiffon sec pour enlever toute la poussière et autres saletés accumulées sur ses broches. Si ce produit ne va pas être utilisé durant une période prolongée, débranchez le cordon d'alimentation. Toute accumulation de poussière entre la prise murale et la fiche d'alimentation peut nuire à l'isolation et causer un incendie.
- Évitez que les cordons d'alimentation et les câbles ne s'emmêlent. De plus, tous les cordons et câbles doivent être placés hors de portée des enfants.
- Ne montez jamais sur ce produit et évitez d'y déposer des objets lourds.
- Ne saisissez jamais le cordon secteur ni ses fiches avec des mains humides lorsque vous le branchez ou débranchez d'une prise murale ou de l'instrument.
- Avant de déplacer ce produit, débranchez le cordon secteur de la prise de courant et déconnectez tous les câbles le reliant à des appareils périphériques.
- Avant de nettoyer ce produit, éteignez-le et débranchez le cordon secteur de la prise murale.
- S'il y a risque d'orage, débranchez le cordon d'alimentation de la prise murale.
- Si vous retirez les vis du dessous de l'appareil (p. 16), rangez-les immédiatement hors de portée des enfants afin qu'ils ne les avalent pas accidentellement.

Remarques importantes

Outre les informations des sections “Instructions importantes de sécurité” (p. 2) et “Consignes de sécurité” (p. 3), veuillez lire et suivre les conseils suivants:

Alimentation

- Ne connectez jamais ce produit à une prise murale d'un circuit auquel vous avez branché un appareil contenant un inverseur (frigo, machine à lessiver, four à micro-ondes ou climatisation), voire un moteur. Selon la façon dont l'appareil en question est utilisé, il peut en effet générer des parasites qui pourraient être enregistrés. Dans certains cas, les parasites pourraient même entraîner des dysfonctionnements. S'il vous est impossible d'utiliser une prise murale faisant partie d'un autre circuit, nous vous conseillons d'insérer un filtre antiparasites entre ce produit et la prise murale.
- Avant de brancher ce produit à d'autres appareils, mettez-les tous hors tension. Le non-respect de cette précaution pourrait entraîner des dysfonctionnements et/ou l'endommagement de vos enceintes ou d'autres appareils.
- Bien que l'écran et les diodes s'éteignent quand vous mettez l'appareil hors tension avec son interrupteur POWER, cela ne signifie pas que ce produit soit complètement coupé de la source d'alimentation. Pour couper entièrement l'alimentation de l'appareil, mettez-le hors tension avec l'interrupteur POWER puis débranchez le cordon secteur de la prise de courant. Branchez donc ce produit à une prise de courant facile à atteindre et immédiatement accessible.

Emplacement

- L'usage de ce produit à proximité d'amplificateurs (ou de tout autre matériel contenant de grands transformateurs électriques) peut être source de bruit. Pour résoudre le problème, changez l'orientation de ce produit ou éloignez-le de la source d'interférence.
- Ce produit peut causer des interférences lors de la réception radio ou télévisée. Ne vous en servez pas à proximité de tels récepteurs.
- Il peut y avoir du bruit si vous utilisez des moyens de communication sans fil (tel qu'un téléphone mobile) à proximité de ce produit. Ce bruit peut survenir au début d'un appel (donné ou reçu) ou durant la conversation. Si vous avez des problèmes, éloignez le téléphone portable de ce produit ou coupez-le.

- Lorsque vous déplacez ce produit en le soumettant à une forte différence de température et/ou d'humidité, il peut y avoir formation de condensation à l'intérieur. Une utilisation de ce produit dans cet état peut entraîner des pannes ou des dommages. Avant d'utiliser ce produit, laissez-le reposer quelques heures jusqu'à ce que la condensation se soit évaporée.

Entretien

- Pour nettoyer ce produit, utilisez un chiffon sec et doux ou à la rigueur légèrement humidifié avec de l'eau. Pour enlever des saletés plus tenaces, servez-vous d'un détergent doux et non abrasif. Ensuite, essuyez soigneusement ce produit avec un chiffon doux et sec.
- N'utilisez jamais d'essence, de diluant, de solvant ou d'alcool d'aucune sorte pour éviter le risque de décoloration et/ou de déformation.

Réparations et données

- N'oubliez pas que toutes les données contenues dans ce produit sont perdues s'il doit subir une réparation. Sauvegardez donc toujours vos données importantes sur un autre appareil MIDI (un séquenceur, par exemple) ou notez-les sur papier (si possible). Durant les réparations, les techniciens tentent, dans la mesure du possible, d'éviter toute perte de données. Cependant, il peut se révéler impossible de récupérer des données dans certains cas (notamment lorsque les circuits touchant à la mémoire elle-même sont endommagés). Roland décline toute responsabilité concernant la perte de ces données.

Mémorisation des réglages

- Cet appareil contient une pile qui alimente les circuits de la mémoire lorsque l'alimentation principale est coupée. Lorsque cette pile faiblit, le message ci-dessous apparaît à l'écran. Lorsque ce message apparaît, faites remplacer la pile le plus rapidement possible pour éviter de perdre les données contenues dans la mémoire. Pour remplacer la pile, contactez votre revendeur, le service de maintenance Roland le plus proche ou un distributeur Roland agréé (vous en trouverez la liste à la page “Information”).

“Backup Battery Low!”

Précautions supplémentaires

- N'oubliez jamais que le contenu de la mémoire peut être irrémédiablement perdu suite à un mauvais fonctionnement ou un mauvais maniement de ce produit. Pour vous prémunir contre un tel risque, nous vous conseillons de faire régulièrement des copies de secours des données importantes se trouvant dans la mémoire de l'appareil sur un autre appareil MIDI (un séquenceur, par exemple).
- Il peut malheureusement s'avérer impossible de récupérer les données stockées dans la mémoire de l'appareil ou d'un autre dispositif MIDI (tel qu'un séquenceur) une fois qu'elles ont été perdues. Roland Corporation décline toute responsabilité concernant les pertes de données.
- Maniez les curseurs, boutons et autres commandes avec un minimum d'attention; faites aussi preuve de délicatesse avec les prises et connecteurs de ce produit. Un maniement trop brutal peut entraîner des dysfonctionnements.
- Évitez les coups ou les pressions trop fortes sur l'écran.
- Lorsque vous branchez/débranchez des câbles, prenez la fiche en main – jamais le câble. Vous éviterez ainsi d'endommager le câble ou de provoquer des court-circuits.
- Ce produit dégage une faible quantité de chaleur durant son fonctionnement.
- Pour ne pas déranger vos voisins, maintenez le volume à un niveau raisonnable. Il peut parfois être préférable d'utiliser le casque (surtout la nuit).
- Comme les vibrations sonores peuvent être transmises par les sols et les murs de façon parfois inattendue, veillez à ne pas déranger vos voisins surtout si vous avez des horaires inhabituels. Bien que les pads et les pédales soient conçus pour produire un minimum de bruit lorsque vous tapez dessus, les peaux en caoutchouc ont tendance à être plus bruyantes que les peaux maillées. Vous pouvez réduire considérablement le bruit indésirable des pads en utilisant des peaux maillées.
- Si vous devez transporter ce produit, emballez-le, si possible, dans son emballage d'origine (avec les protections). A défaut, utilisez un emballage équivalent.
- Utilisez un câble Roland pour effectuer la connexion. Si vous utilisez un autre câble de connexion, notez les précautions suivantes.
 - Certains câbles de connexion contiennent des résistances. Ne vous servez pas de câbles contenant des résistances pour connecter ce produit. De tels câbles engendrent un volume extrêmement bas voire inaudible. Pour en savoir plus sur les caractéristiques d'un câble, veuillez contacter son fabricant.

Sommaire

Consignes de sécurité	3
Remarques importantes	5
Caractéristiques	11
Présentation.....	13
Face avant.....	13
Face arrière.....	15
Installation de la batterie	16
Montage du TD-12 sur le stand	16
Connexion des pads et des pédales.....	17
Connexion d'un casque, de matériel audio, d'un ampli et autre matériel	18
Mise sous/hors tension.....	19
Connexion du charleston (VH-11) et réglage "VH Offset"	20
Brancher le charleston (Hi-Hat).....	20
Régler le décalage (Offset).....	20
Réglage de la tension des peaux maillées.....	21
Réglage de la tension de la peau du PD-105	21
Réglage de la tension de la peau du PD-85	21
Techniques de jeu	22
Pad (PD-105/PD-85).....	22
Variations du rim shot.....	22
Jeu avec balais	22
Cymbale (CY-12R/C)	22
Jeu étouffé (choke).....	23
Position de frappe.....	23
Charleston (VH-11/VH-12)	23
Commandes, fonctions et affichages.....	24
Sauvegarder vos réglages	24
Boutons, curseurs, molette et commandes	24
Curseur d'écran	24
Boutons de fonction ([F1]~[F5])	24
Changer les valeurs de paramètres	24
Sélection d'un pad sur le TD-12.....	25
Fonctions [PREVIEW].....	25
Ecouter des motifs.....	25
Activer/couper le métronome (Click)	25
Régler le tempo.....	26
Régler le contraste de l'écran.....	26
Affichage dans la partie supérieure droite de l'écran.....	26
Curseurs (Group Faders)	26
Ecouter un morceau de démonstration.....	27
Changer de kit de batterie	27
Régler la balance	27
Couper l'accompagnement ou la batterie.....	27
Activer/couper le métronome (Click)	27

Bon à savoir	28
Kits de batterie d'usine (Preset)	28
Utiliser les motifs pour écouter les sons d'un kit	28
Rétablir les réglages par défaut de kits de batterie modifiés.....	28
Rétablir tous les réglages d'usine	28
Rétablissement des réglages d'usine d'un seul kit	28
Lancer des motifs ("patterns") en frappant sur des pads (fonction Pad Pattern)	29
Arrêter la reproduction du motif	29
Couper la fonction Pad Pattern	29
Frapper un pad pour changer de kit de batterie (fonction Pad Switch)	29
Activer le cross stick	29
Jouer avec des motifs.....	29
Choisir un motif.....	29
Couper une partie.....	29
Chapitre 1. Réglages de kit [KIT]	30
Sélection d'un kit de batterie	30
Sélection d'un kit de batterie dans la liste [F1 (LIST)]	31
Paramètres du kit [F2 (FUNC)]	31
Régler le volume [F1 (VOLUME)].....	31
Assigner un tempo à chaque kit [F2 (TEMPO)]	31
Jouer avec des balais [F3 (BRUSH)]	32
Couper la fonction Pad Pattern [F4 (PAD PTN)].....	32
Nommer un kit de batterie [F3 (NAME)]	32
Commutateurs d'effets [F4 (FX SW)]	32
Jeu cross stick [F5 (XSTICK)].....	32
Chapitre 2. Paramètres des instruments [INST].....	33
Choisir un pad à éditer.....	33
Sélection en frappant sur un pad	33
Sélection avec les boutons	33
Verrouiller le pad édité (TRIG LOCK) [SHIFT] + [RIM]	33
Assigner un instrument à un pad	33
Sélection d'un instrument dans la liste [F1 (LIST)]	34
Editer les sons de batterie [F2 (EDIT)]	34
Editer un kit de batterie acoustique (V-EDIT).....	34
Editer d'autres instruments	34
Procédure d'édition.....	34
Utiliser la compression et l'égalisation [F3 (COMP/EQ)]	36
Utiliser les pads/la pédale comme contrôleurs [F4 (CONTROL)].....	37
Lancer un motif en frappant un pad (Pad Pattern) [F1 (PATTERN)].....	37
Changer la hauteur avec la pédale du charleston [F2 (PDLBEND)].....	38
Réglages MIDI pour chaque pad [F3 (MIDI)]	38
Numéros de note MIDI transmis par le charleston (Hi-Hat) [F4 (HH MIDI)]	38
Numéro de note MIDI transmis par Brush (balais)/Cross Stick [F5 (BR MIDI)]	38
Chapitre 3. Mixage.....	39
Chapitre 4. Réglages d'effets	40
Commutateurs d'effets [KIT]–[F4 (FX SW)].....	40
Utiliser la compression et l'égalisation [INST]–[F3 (COMP/EQ)].....	40
Compresseur (COMP)	41
Egaliseur (EQ)	41
Effet [AMBIENCE].....	42
Multi-effets [SHIFT] + [AMBIENCE]	42
Paramètres des multi-effets.....	43

Chapitre 5. Paramètres de capteurs [TRIGGER]	44
Sélection du type de pad [F1 (BANK)]	44
Correspondances entre les entrées de capteur/pads et les méthodes de jeu	44
Régler la sensibilité des pads [F2 (BASIC)]	45
Sensibilité du pad	45
Niveau minimum du pad (Threshold).....	45
Influence de la dynamique du jeu sur le volume (Velocity Curve)	45
Réglage du charleston [F3 (HI-HAT)].....	46
Brancher le VH-11 et régler le TD-12.....	47
Brancher le VH-12 et régler le TD-12.....	48
Brancher et régler la pédale de commande de charleston (série FD)	48
Eliminer la diaphonie entre les pads [F4 (XTALK)].....	49
Paramètres avancés de capteur ([F5 (ADVANCE)]).....	49
Temps de détection du signal de capteur (Scan Time)	50
Détection de l'atténuation du signal de capteur (Retrig Cancel)	50
Empêcher le double déclenchement (Mask Time).....	50
Réponse dynamique du bord (Rim Gain).....	51
Sensibilité du rim shot (Rim Shot Adjust)	51
Seuil du cross stick (XStick Thrshld)	51
Tri-capteur: corps, dôme et bord (3Way Trigger).....	52
Assigner un nom à une banque de capteurs [F5 (Name)].....	52
Chapitre 6. Séquenceur (Reproduction).....	53
Opérations élémentaires	53
Sélectionner un motif [PATTERN]	54
Page "PATTERN"	54
Sélection d'un motif dans une liste [F1 (LIST)].....	54
Reproduction d'un motif [PLAY]	54
Réglage du tempo	55
Régler le tempo en le battant (Tap Tempo)	55
Synchronisation avec un appareil MIDI externe	55
Paramètres des parties [F2 (PART)]	56
Paramètres de la partie d'accompagnement [F1 (BACKING)].....	56
Accord global	56
Paramètres de la partie de percussion [F2 (PERC)].....	57
Paramètres du set de percussion.....	57
Réglages Volume/Pan pour chaque partie [F3 (MIXER)].....	59
Réglages de réverbération pour les parties d'accompagnement [F3 (MIXER)]-[F4 (REVERB)]	59
Couper une partie [F5 (MUTE)]	60
Paramètres de motif [F3 (FUNC)].....	60
Métrique/Nombre de mesures/Tempo [F1 (SETUP)]	60
Sélection d'un type de reproduction [F2 (TYPE)].....	61
Vérifier la capacité résiduelle de la mémoire interne du TD-12 [F3 (MEMORY)].....	61
Nommer un motif ([F5 (NAME)]).....	62
Lancer et arrêter le métronome (Click On/Off)	62
Utiliser un témoin comme indicateur de tempo.....	62
Régler le métronome	63
Chapitre 7. Séquenceur (enregistrement/édition)	64
Enregistrer un motif [REC]	64
Enregistrement.....	64
Vérifier les sons et les phrases durant l'enregistrement (Rehearsal)	66
Editer un motif [F4 (EDIT)]	67
Copier un motif [F1 (COPY)].....	67
Relier deux motifs [F2 (APPEND)]	68
Effacer un motif [F3 (ERASE)].....	68
Supprimer un motif [F4 (DELETE)].....	69

Chapitre 8. Fonction de copie [COPY].....70

Chapitre 9. Réglages globaux de la TD-12 [SETUP].....72

- Paramètres MIDI et opérations [F1 (MIDI)] 72
 - Réglage du canal MIDI pour chaque partie [F1 (MIDI CH)] 72
 - Réglages MIDI [F2 (GLOBAL)] 72
 - Messages MIDI affinant l'expressivité [F3 (CTRL)] 74
 - Changer de kit de batterie via MIDI (Program Change) [F4 (PROG)] 74
 - Transfert de blocs de données vers un appareil MIDI (Bulk Dump) [F5 (BULK)] 75
- Sélectionner les sorties [F2 (OUTPUT)] 76
 - Sortie assignée aux instruments de batterie 76
 - Sortie pour les parties séquenceur, le métronome, les signaux de l'entrée MIX IN [F2 (OTHER)] 76
- Régler les commutateurs au pied [F3 (CONTROL)] 76
 - Utiliser les pads comme commutateurs [F1 (PAD SW)] 76
 - Dynamique du bouton Preview [F2 (PREVIEW)] 77
 - Régler le contraste de l'écran [F3 (LCD)] 77
 - Vérifier la version système du TD-12 [F5 (VERSION)] 78
- Synchroniser des images avec le jeu du TD-12 [F4 (V-LINK)] 78
 - Qu'est-ce que l'V-LINK? 78
 - Exemples de connexion 78
 - Pilotage V-LINK 78
- Rétablir les réglages d'usine [F5 (F RESET)] 79

Chapitre 10. Chaîne de kits [CHAIN].....80

- Créer une chaîne de kits de batterie 80
 - Nommer un kit de batterie [F5 (NAME)] 81
- Jouer avec une chaîne de kits de batterie 81

Messages d'erreur et autres.....82

Kits de batterie préprogrammés84

Liste des motifs préprogrammés.....86

Liste des instruments de batterie88

Sets de percussion préprogrammés92

Instruments d'accompagnement94

Tableau d'équipement MIDI96

Fiche technique98

Schéma logique100

Index102

Caractéristiques

Expression et qualité sonore dignes des plus beaux instruments acoustiques

Le TD-12 intègre un nouveau générateur de sons, basé sur la technologie COSM et spécialement conçu pour la modélisation des sons de percussion. La dynamique, la position et l'intervalle de chaque frappe (p. 34) font l'objet d'une détection extrêmement précise afin de recréer toute la richesse d'expression et de dynamique des instruments acoustiques. Les pads PD-125, PD-105 et PD-85 offrent une sensation et une réponse dont le réalisme est propre aux peaux mailleées. De plus, les sons changent selon l'endroit où vous frappez la peau ou selon la partie de la baguette utilisée pour les rim shots (p. 91).

- * COSM (Composite Object Sound Modeling) est une technologie brevetée par Roland qui crée de nouveaux sons en combinant diverses techniques de modélisation sonore.
- * La détection de la position de la frappe est disponible sur les caisses claires (peau/bord), sur les toms (bord) et sur les cymbales ride (corps).

560 sons de percussion, 262 sons d'accompagnement

Le TD-12 propose un large éventail de sons de qualité exceptionnelle, couvrant tous les types de musique. Ce module restitue fidèlement toute la puissance et l'impact des sons de grosse caisse, de caisse claire et de toms. De subtiles réverbérations et un sustain riche sur les cymbales confèrent plus de présence à votre jeu. Le TD-12 propose bien sûr des sons de cymbales splash et chinoises, indispensables à l'heure actuelle (p. 88).

Interface faite pour le batteur

Vous apprécierez le fait de pouvoir créer votre son sur le TD-12 comme vous le feriez avec une batterie acoustique: en choisissant les peaux et en réglant leur tension, en optant ou non pour la sourdine etc. De plus, les paramètres sélectionnés sont affichés au moyen de graphiques et d'icônes pour en rendre le réglage plus simple et plus immédiat.

Utilisez jusqu'à douze pads simultanément

Avec sa capacité à gérer jusqu'à douze pads simultanément, le TD-12 fait bonne figure dans les grandes installations. De plus, le TD-12 vous permet de changer de kit de batterie avec les pads (Pad Switch; p. 76) et d'utiliser les pads pour lancer le jeu de motifs (Pad Pattern; p. 37): de quoi devenir très grand...

Simulation de kits de batterie à tous les stades

Vous pouvez simuler les sons à tous les stades de la création de votre kit: commencez par sélectionner les sons de batterie de base puis ajoutez une certaine réverbération et des effets avant de procéder enfin au mixage des sons. Cette flexibilité vous sera aussi précieuse au studio que sur scène. Toujours plus puissante, la fonction V-Editing ne vous permet pas seulement de choisir des sons et d'en régler la sourdine mais vous offre des possibilités d'édition bien plus vastes: changement de la taille des cymbales, ajout de clous, réglage de la résonance du timbre de la caisse claire etc. (p. 34). Vous pouvez ensuite sauvegarder des ensembles de réglages sous forme de kits de batterie accessibles instantanément.

Compatible avec charlestons V-Hi-Hat

Si vous optez pour le charleston VH-11 en une seule pièce, vous retrouverez la sensation naturelle de l'instrument. Le charleston à deux pièces, le VH-12, vous permet en outre de changer le son en appuyant davantage sur la pédale quand le charleston est fermé (p. 23).

Profitez des balais

Le TD-12 peut être utilisé avec les pads PD-125, PD-105 et PD-85 acceptant les balais (en nylon exclusivement) (p. 32).

Effets sélectionnés pour batterie

Tous les instruments (peau et bord) assignés aux entrées de capteurs Trigger Input 1~12 peuvent bénéficier d'un égaliseur trois bandes et d'un compresseur (p. 40). Vous trouverez en outre des effets flanger, chorus, delay, phaser et autres multi-effets pouvant être appliqués à tout le kit (p. 42). Le TD-12 a également une fonction Ambience qui vous permet de déterminer "l'environnement" où vous jouez en réglant la taille de la pièce ou de la salle, le matériau des murs, la position du micro d'ambiance etc. (p. 42).

Fonctions pour la scène

Les curseurs de groupe sont facilement accessibles en façade et permettent de régler rapidement le volume durant le jeu (p. 26). Le TD-12 offre également des fonctions appréciables. Ainsi, vous pouvez charger les kits de batterie selon un ordre déterminé par une chaîne de kits (Drum Kit Chain, p. 80), les boutons +/- sont assez grands pour être actionnés avec une baguette, le son de métronome peut être envoyé au casque uniquement (p. 76) et vous disposez même une entrée audio pour l'écoute (MIX IN). La fonction MIX EDIT permet un réglage immédiat du volume ainsi que des niveaux d'envoi Ambience avec les curseurs de groupe (p. 39).

Séquenceur facile à utiliser

Rien de plus simple que d'enregistrer le jeu sur les pads, de reproduire des motifs et de régler le contrôle du charleston. Outre la batterie, des motifs comprenant quatre parties d'accompagnement et de percussion vous permettent de jouer avec un "groupe"; l'utilisation d'un clavier MIDI vous permet même de créer vos propres motifs d'accompagnement.

Fonctions de pointe pour le tempo

Un seul coup d'oeil vous permet de vérifier le tempo préprogrammé des différents kits avant de donner le décompte (p. 62). Vous pouvez également régler le tempo du motif et du métronome en frappant les pads selon le rythme voulu (Tap Tempo; p. 55).

Potentialité d'un module MIDI

Le TD-12 comprend des sets de percussion transformant l'appareil en module rythmique dédié. Outre les douze types de sons de batterie pour les pads, l'assignation particulière des sons de percussion aux notes vous permet d'utiliser jusqu'à 128 sons d'instruments différents simultanément.

Fonction V-LINK

V-LINK (**V-LINK**) est une fonction qui permet de réunir musique et images. En branchant deux appareils compatibles V-LINK (ou plus) via MIDI, vous bénéficiez d'une vaste palette d'effets visuels liés aux éléments d'expression du jeu musical. En combinant le TD-12 et le DV-7PR d'Edirol, vous pouvez piloter les changements d'images (clips/palettes) sur le DV-7PR avec les pads (p. 78).

Présentation

Face avant

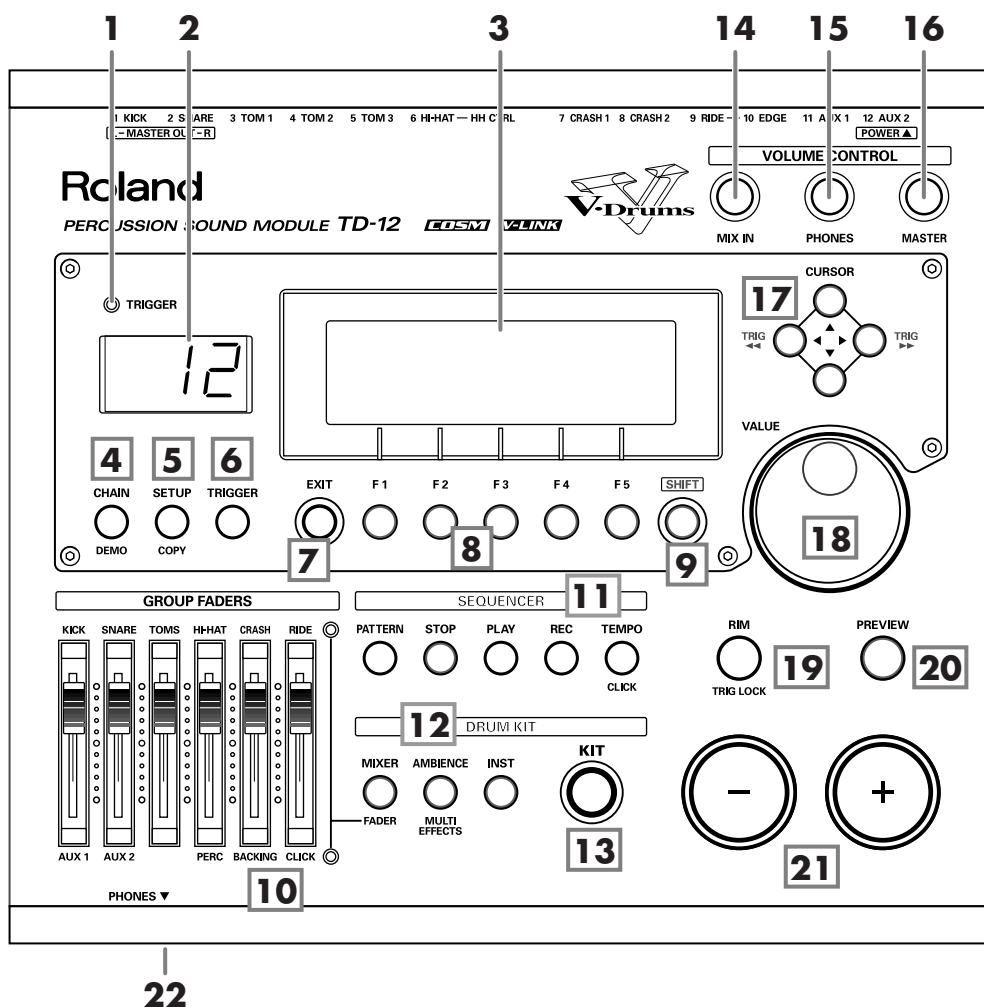

1. Témoin TRIGGER

Il s'allume chaque fois qu'un signal de déclenchement arrive d'un pad. Il contrôle la connexion du pad et facilite la personnalisation des paramètres de capteur.

2. Affichage LED

Affiche le numéro du kit de batterie sélectionné.

3. Ecran graphique

Durant le jeu, cet écran affiche le nom du kit utilisé et d'autres informations. Pendant l'édition, il affiche des graphiques et des informations variant en fonction du mode d'édition choisi.

* Dans ce mode d'emploi, il sera simplement appelé "écran".

4. Bouton CHAIN

Une chaîne permet de définir une séquence personnelle de kits de batterie. Vous disposez de 16 chaînes comprenant chacune 32 pas. Vous pouvez attribuer un nom aux chaînes (p. 80).

5. Bouton SETUP (COPY)

Permet d'accéder aux fonctions globales concernant l'ensemble du TD-12 tels que les paramètres MIDI etc. (p. 72).

Vous pouvez copier un kit de batterie, un instrument ou d'autres réglages en appuyant simultanément sur ce bouton et le bouton SHIFT (p. 70).

6. Bouton TRIGGER

Accès aux paramètres de déclenchement (p. 44).

7. Bouton EXIT

Appuyez sur ce bouton pour retourner à la page précédente. Des pressions successives vous ramènent à la page "DRUM KIT".

8. Boutons F1~F5 (boutons de fonction)

Ces boutons changent de fonction selon la page affichée à l'écran. La fonction de ces boutons est affichée dans la partie inférieure de l'écran (p. 24).

9. Bouton SHIFT

Utilisé en combinaison avec d'autres boutons. Son utilisation est expliquée dans le mode d'emploi.

10. GROUP FADERS

Les curseurs sont commutables, ce qui vous permet de régler le volume de la grosse caisse, de la caisse claire, des toms, du charleston, des cymbales, de la percussion, des instruments d'accompagnement et du métronome (p. 26).

11. SEQUENCER

Ces boutons permettent d'accéder aux fonctions du séquenceur (enregistrement/reproduction de motifs, set de percussion) etc. (p. 53, p. 64).

12. DRUM KIT

Ces boutons affichent les pages d'écran permettant de créer ou d'éditer un kit de batterie (p. 33, p. 39, p. 40).

13. Bouton KIT

Une pression vous ramène à la page d'écran de base. Cela fonctionne aussi à partir de n'importe quel mode d'édition.

14. Commande MIX IN

Cette commande règle le niveau de la source audio branchée à la prise MIX IN. Ce signal est envoyé aux sorties MASTER OUT et/ou à la prise casque PHONES. Autres possibilités (p. 76).

15. Commande PHONES

Règle le volume du casque. La connexion d'un casque n'affecte pas le signal de sortie maître (comme sur d'autres appareils audio).

16. Commande MASTER

Règle le volume global de la sortie MASTER OUT.

17. Boutons CURSOR (TRIG)

Utilisez ces boutons pour déplacer le curseur à l'écran (p. 24).

Vous pouvez choisir le pad (numéro de capteur) pour lequel vous voulez faire des réglages en appuyant simultanément sur ce bouton et sur le bouton SHIFT. Vous pouvez aussi utiliser le bouton PREVIEW pour écouter le son assigné au pad sélectionné.

** Lorsque vous branchez un pad au TD-12, vous pouvez ensuite taper sur ce pad afin de le sélectionner et effectuer les réglages.*

18. Molette VALUE

Cette molette fonctionne comme les boutons + et -. Utilisez-la pour faire rapidement des changements de valeur importants (p. 24).

19. Bouton RIM (TRIG LOCK)

Appuyez sur ce bouton pour sélectionner le bord d'un pad. (Le bouton RIM s'allume, p. 25).

En appuyant simultanément sur ce bouton et le bouton SHIFT, vous pouvez verrouiller la page d'écran pour éviter de changer de page en frappant un autre pad par inadvertance durant l'édition d'un son (Trig Lock; p. 33).

20. Bouton PREVIEW

Ce bouton permet d'écouter un son après sa sélection avec les boutons CURSOR (TRIG) ou après un coup sur un pad ou une pédale (p. 25).

21. Bouton +, bouton -

Ces boutons permettent de changer de kit de batterie ou de modifier des valeurs durant l'édition. Une pression sur le bouton "+" augmente la valeur et une pression sur le bouton "-" la diminue (p. 24). Vous pouvez aussi les actionner avec une baguette.

** Cependant ne les frappez pas car cela pourrait provoquer des dysfonctionnements.*

22. Prise PHONES

Vous pouvez y brancher un casque. Le branchement d'un casque ne coupe pas le signal des sorties MASTER OUT (p. 18).

Face arrière

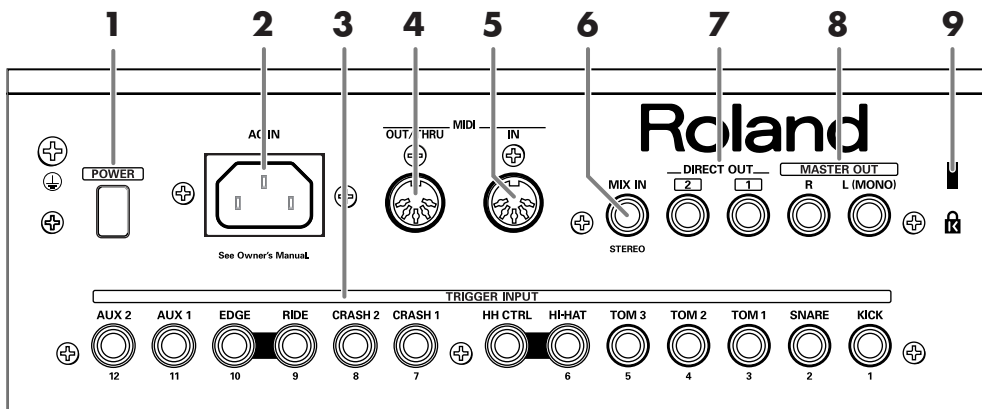
**1. Commutateur POWER**

Mise sous/hors tension.

2. Connecteur secteur

Branchez le cordon d'alimentation fourni à cette prise.

* Pour en savoir plus sur la consommation, voyez p. 99.



Branchez l'appareil uniquement à une prise de courant correspondant aux spécifications indiquées sur la face inférieure de l'appareil.

3. Prises TRIGGER INPUT

Branchez à ces prises les capteurs de pads, de grosse caisse ou les capteurs acoustiques. Avec des pads bi-capteurs (PD-125/105/85/8), des cymbales de la série CY et un charleston (VH-11/12), utilisez un câble stéréo (TRS) (p. 17).

4. Prise MIDI OUT/THRU

Permet d'utiliser le TD-12 et les pads pour piloter les sons d'un module MIDI externe ou pour enregistrer/sauvegarder des données sur un séquenceur MIDI externe (pp. 72~75).

5. Prise MIDI IN

Permet de brancher une source MIDI externe (séquenceur, contrôleur à pad(s) externe, clavier, ordinateur etc.) pour piloter les sons du TD-12 ou pour charger des données (pp. 72~75).

6. Prise MIX IN

Permet de brancher n'importe quelle source audio externe (p. 18). Ce signal audio est envoyé aux sorties MASTER OUT et/ou à la prise casque PHONES. Il existe d'autres possibilités d'acheminement du signal (p. 76).

7. Prises DIRECT OUT

Les sorties individuelles ont diverses fonctions. Le TD-12 offre de nombreuses possibilités. Voyez la page SETUP (p. 76).

8. Prises MASTER OUT

Reliez ces prises à votre ampli ou une installation audio. Pour une sortie mono, servez-vous de la prise MASTER OUT L (MONO).

9. Orifice pour cadenas (🔒)

A l'usage des surfaces de vente au détail.
<http://www.kensington.com/>

Installation de la batterie

Montage du TD-12 sur le stand

1. Attachez le support de fixation (livré avec le stand optionnel de batterie) au TD-12.

Servez-vous des vis du panneau inférieur pour attacher le support de fixation selon l'orientation indiquée dans le schéma.

* Utilisez **EXCLUSIVEMENT** les vis de 12mm (M5 x 12) du TD-12. D'autres vis risqueraient d'endommager l'appareil.

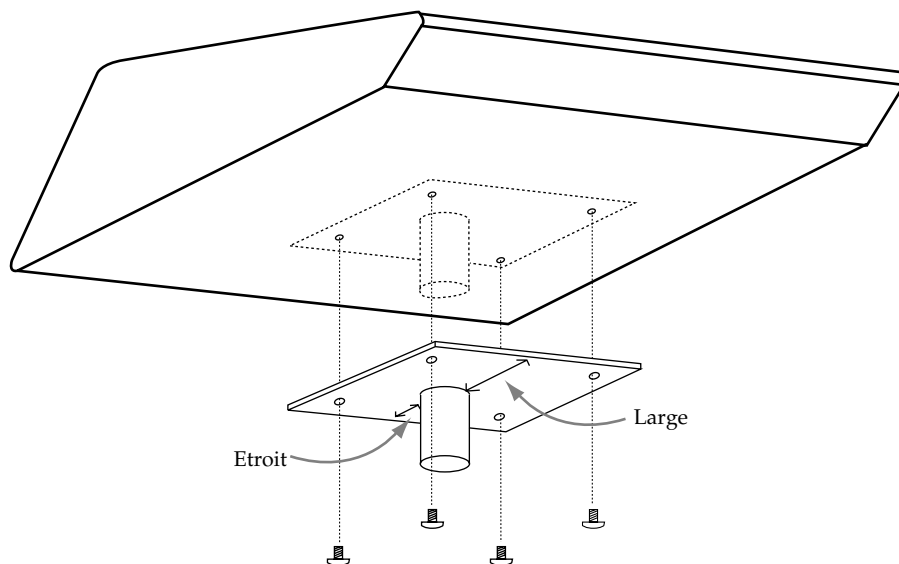

NOTE

- Avant de retourner l'appareil, prenez des paquets de journaux ou magazines et placez-les sous les quatre coins de l'appareil afin d'éviter d'endommager les boutons et les commandes. Veillez également à orienter l'appareil de sorte à éviter d'endommager des boutons ou des commandes.
 - Lorsque vous retournez l'appareil, maniez-le avec prudence pour éviter qu'il ne tombe ou bascule.
- ### 2. Attachez le TD-12 et le support de fixation au stand de batterie (le MDS-12 disponible en option, par exemple).

Voyez la documentation accompagnant le stand pour en savoir plus sur son montage et la fixation du TD-12.



Installez uniquement cet appareil avec un support recommandé par Roland.



Lorsque vous utilisez l'instrument avec un support recommandé par Roland, placez-le de façon à ce qu'il reste bien stable et horizontal. Si vous n'utilisez ni support ni stand, veillez à placer ce produit dans un endroit offrant une surface bien horizontale et un soutien solide et stable.



Le TD-12 est conçu pour être utilisé exclusivement avec le support de la série MDS de Roland. L'utilisation de tout autre support pourrait entraîner une instabilité et provoquer d'éventuelles blessures en cas de chute.

MEMO

Vous pouvez utiliser l'attache tout usage APC-33 disponible en option pour monter le TD-12 sur un pied pour cymbale ou autre d'un diamètre de 10,5~28,6mm.

Connexion des pads et des pédales

Utilisez les câbles fournis pour connecter les pads, les cymbales, le charleston et le pad de grosse caisse.

* Si vous montez le TD-12 sur un stand MDS-12, servez-vous des câbles de connexion intégrés.

Exemple de configuration

Face arrière du TD-12

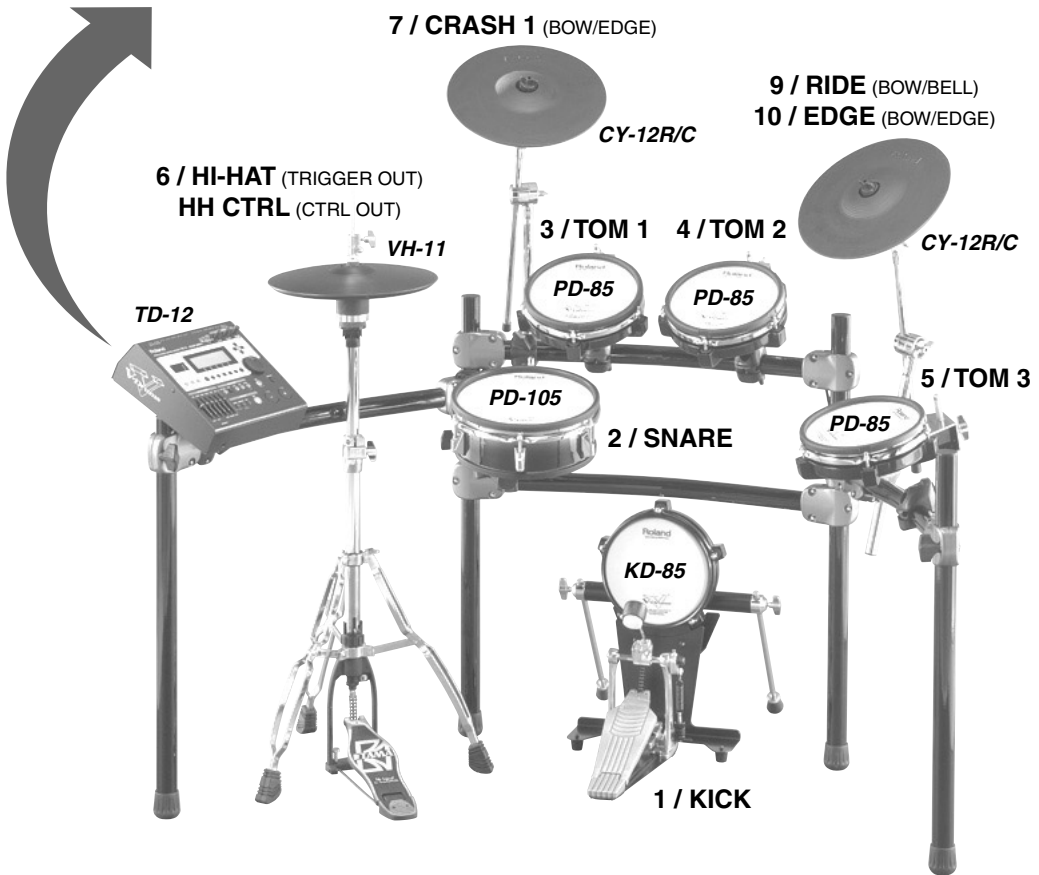
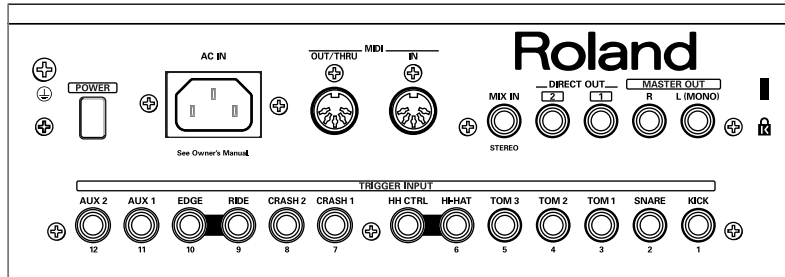

Le charleston (HI-HAT) et la cymbale RIDE ont besoin de deux câbles. Voyez p. 20 et p. 52.

Connexion d'un casque, de matériel audio, d'un ampli et autre matériel

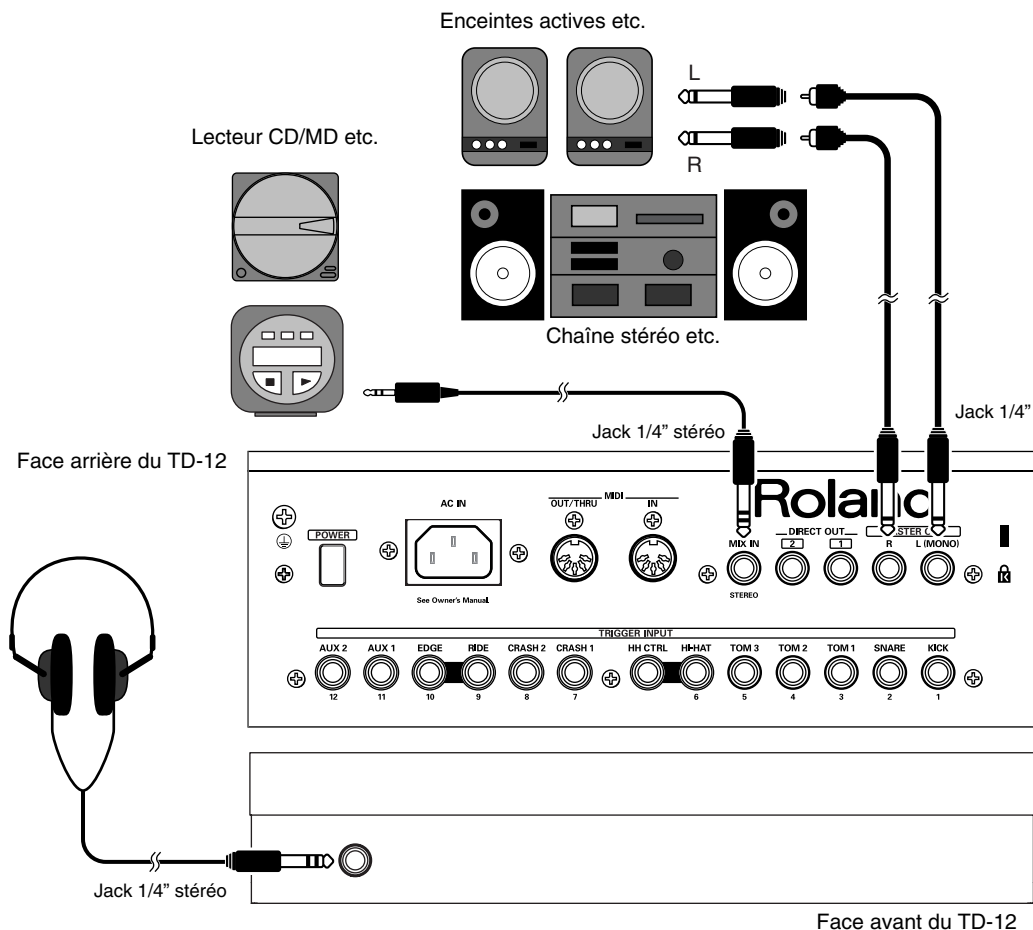

1. Mettez tous les appareils hors tension avant d'effectuer des connexions.

* Pour éviter tout dysfonctionnement et pour ne pas endommager les enceintes ou les autres périphériques, diminuez le volume et coupez l'alimentation de tous les appareils avant d'effectuer les connexions.

2. Reconnectez les prises MASTER OUT L (MONO) et R situées en face arrière à une installation audio ou à un amplificateur. Le casque DOIT être branché à la prise PHONES.

3. Branchez le cordon d'alimentation fourni à la prise AC IN.

4. Branchez l'autre extrémité du cordon d'alimentation à une prise secteur.

MEMO

La prise MIX IN du TD-12 vous permet d'accompagner un CD ou d'autres sources audio.

- Pour régler le niveau du signal arrivant à l'entrée MIX IN, actionnez la commande [MIX IN] sur le TD-12.
- Le signal d'entrée de la prise MIX IN peut être envoyé aux sorties MASTER OUT, PHONES ou DIRECT OUT 1/2 (p. 76).

* Si vous utilisez des câbles contenant des résistances, il est possible que le niveau de l'appareil branché à l'entrée MIX IN soit trop faible. Dans ce cas, utilisez des câbles sans résistance, tels que les câbles Roland de la série PCS.

Mise sous/hors tension

* Une fois les connexions établies (p. 17, p. 18), mettez vos appareils sous tension en respectant l'ordre spécifié. Si vous modifiez cet ordre, vous risquez de provoquer des dysfonctionnements ou d'endommager certains éléments comme les haut-parleurs.



1. Tournez les commandes [MASTER] et [PHONES] à fond à gauche pour régler le volume au minimum ("0").
2. Baissez le volume sur l'ampli ou le système audio.
3. Mettez d'abord le TD-12 sous tension en actionnant le commutateur [POWER] en face arrière.

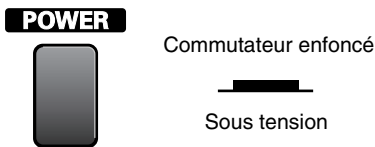

* Ce produit est doté d'un circuit de protection. Il faut attendre un bref laps de temps (quelques secondes) après la mise sous tension pour que le produit fonctionne normalement.

Précautions lors de la mise sous tension

Après la mise sous tension, ne frappez PAS les pads et n'actionnez PAS les pédales tant que le nom du kit de batterie (illustration suivante) n'est pas affiché à l'écran. Cela risque d'entraîner des problèmes de déclenchement.



4. Mettez l'ampli ou le système audio branché sous tension.

5. Tout en frappant un pad, tournez progressivement la commande [MASTER] (ou [PHONES]) vers la droite pour régler le volume.

Vous n'entendez rien lorsque vous frappez les pads ou actionnez les pédales?

Vérifiez les points ci-dessous.

Avec un ampli ou une installation audio

- L'ampli ou le système audio est-il correctement branché aux prises MASTER OUT du TD-12?
- L'entrée de l'ampli ou du système audio est-elle correctement branchée?
- Un des câbles de connexion pose-t-il problème?
- Le volume est-il réglé au minimum avec les curseurs [GROUP FADERS]?
- La commande [MASTER] est-elle tournée à fond à gauche?
- Les réglages de sélection d'entrée sont-ils corrects sur l'ampli ou le système audio?
- Avez-vous bien réglé le volume de l'ampli ou du système audio?

Avec le casque

- Avez-vous branché le casque à la prise PHONES?
- La commande [PHONES] est-elle tournée à fond à gauche?

Mise hors tension

1. Réglez le volume du TD-12 et d'éventuels appareils externes au minimum.
2. Mettez les appareils périphériques hors tension.
3. Mettez ensuite le TD-12 hors tension en actionnant le commutateur [POWER] en face arrière.

* Pour couper entièrement l'alimentation de l'appareil, mettez-le hors tension avec l'interrupteur POWER puis débranchez le cordon secteur de la prise de courant. Voyez **Alimentation** (p. 5).

Connexion du charleston (VH-11) et réglage "VH Offset"

Avec le charleston VH-12, il faut régler le paramètre "VH Offset".

Brancher le charleston (Hi-Hat)

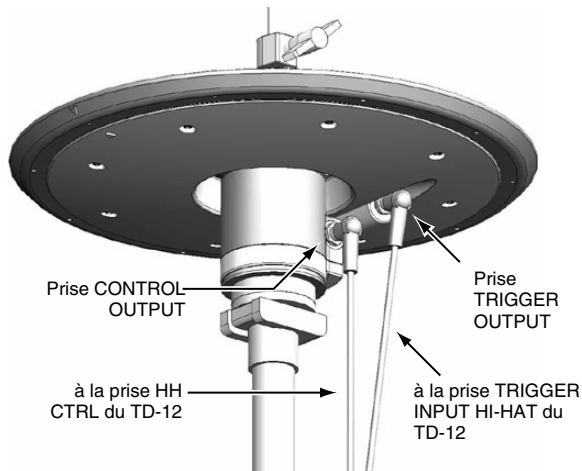

Régler le décalage (Offset)

1. Vérifiez que le VH-11 et le TD-12 sont branchés correctement.
2. Après avoir vérifié que le charleston ne touche pas du tout le capteur de mouvement, mettez le TD-12 sous tension.

* Il est impossible de régler le décalage correctement si le charleston touche le capteur de mouvement lors de la mise sous tension.

3. Desserrez le papillon du tilter et laissez le charleston reposer naturellement sur le capteur de mouvement.
4. Appuyez sur [TRIGGER]-[F1 (BANK)].
Le bouton [TRIGGER] s'allume et la page "TRIGGER BANK" apparaît.
5. Appuyez sur [CURSOR] pour amener le curseur sur le type de capteur (déclencheur) pour l'entrée TRIGGER INPUT 6.
6. Utilisez [+/-] ou [VALUE] pour choisir "VH11".

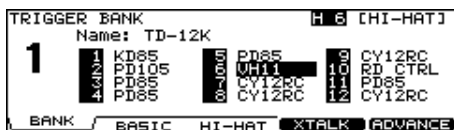

7. Appuyez sur [F3 (HI-HAT)].

La page "TRIGGER HI-HAT" apparaît.



8. Vérifiez les réglages du TD-12.

Paramètre	Réglage
Hi-Hat Type	VH11/FD
CC Max	90
CC Resolution	NORMAL

9. Tout en gardant un œil sur l'indicateur affiché du côté droit de l'écran du TD-12, réglez le décalage avec la vis de réglage du décalage VH du VH-11.

Réglez le décalage de sorte à afficher un symbole ► ◀ noir sur l'indicateur.

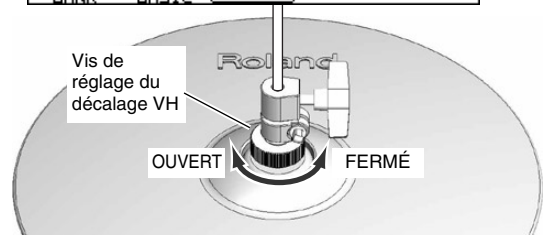
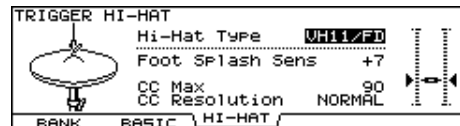

Vis de réglage du décalage VH

Si le son de charleston fermé est difficile à obtenir, tournez la vis de réglage du décalage VH en direction "CLOSE". Si le son de charleston ouvert est difficile à obtenir, tournez la vis de réglage du décalage en direction "OPEN".



Si le son est coupé quand vous frappez fort sur le charleston, tournez la vis de réglage du décalage VH en direction "OPEN".



Si nécessaire, effectuez d'autres réglages. Réglage du charleston [F3 (HI-HAT)] (p. 46)



Si vous n'effectuez pas correctement le réglage du VH-11, vous risquez de rencontrer des problèmes. Pour en savoir plus, voyez le mode d'emploi du VH-11.

La bande a une largeur de 7mm. Utilisez-la pour régler la tension de la peau.

7 mm

Réglage de la tension des peaux mailées

ACCORDEZ LES PEAUX AVANT DE JOUER.

Pour régler la tension des peaux, servez-vous d'une clé d'accordage.

Comme pour un tambour acoustique, une tension précise et égale de la peau est indispensable pour un bon déclenchement.

MEMO

Avec les PD-105/85, le réglage de la tension ne change que la réponse de la peau et non la hauteur du son comme il le ferait sur un tambour acoustique.

Réglage de la tension de la peau du PD-105

1. Desserrez les tirants de sorte à produire un léger écart.
2. Serrez tous les tirants à la main, aussi fort que possible.

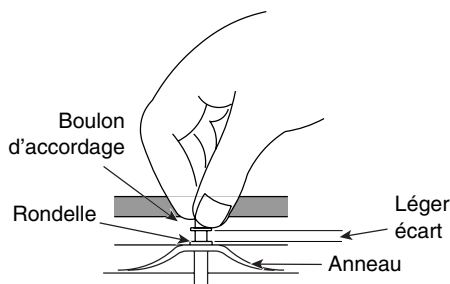

3. Servez-vous de la clé d'accordage et serrez chaque tirant de deux tours.

Serrez chaque tirant, un par un, en respectant l'ordre donné dans l'illustration.

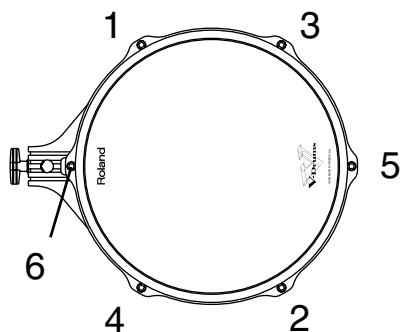

Réglage de la tension de la peau du PD-85

1. Utilisez la clé de serrage fournie pour serrer les tirants.

Serrez les tirants pour laisser un espace de 7mm environ entre le cadre et l'anneau.

* L'installation comprend une bague de blocage (pour éviter tout desserrage); serrez donc convenablement le tirant.

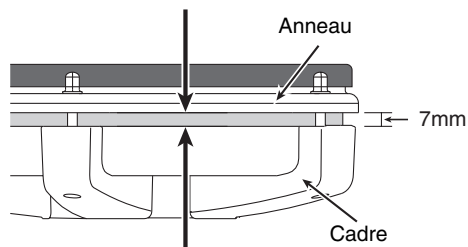

IDÉE

Une bande noire de 7mm est imprimée au bord de cette page. Utilisez-la comme référence pour effectuer ce réglage.

NOTE

Serrez chaque tirant, un par un, en respectant l'ordre donné dans l'illustration. Ne serrez jamais complètement un seul tirant. Il serait alors impossible d'obtenir une tension régulière de la peau, ce qui entraînerait des problèmes.

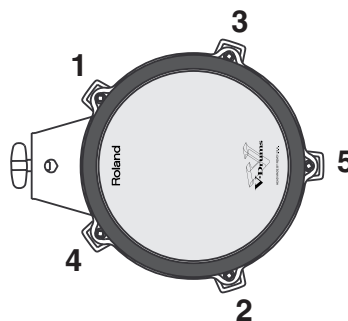

2. Peaufinez le réglage tout en testant la réponse de la peau.

Techniques de jeu

Pad (PD-105/PD-85)

Frappe sur la peau

Frappez uniquement la peau du pad. Avec certains sons de caisse claire, la position de la frappe change la nuance du son.

- * Choisissez un instrument de la "Liste des instruments de batterie" (p. 88) dont le nom a l'extension "*P".

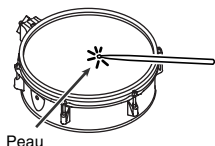

Rim shot

Frappez simultanément la peau et le bord du pad.

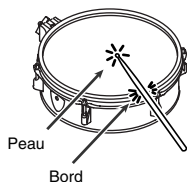

Cross stick

Frappez uniquement le bord du pad.

Selon le son assigné au bord (rim), vous pouvez produire des rim shots et/ou des cross sticks.

- * Choisissez un instrument de la liste d'instruments (p. 88) dont le nom a l'extension "*X".
- * Permet de jouer des cross sticks avec le kit de batterie (appuyez sur [KIT]-[F5 (XSTICK)]; p. 32).
- * Pour un cross stick, veillez à ne frapper que le bord du pad. Si vous posez la main sur la peau du pad, vous risquez de ne pas obtenir un bon son cross stick.

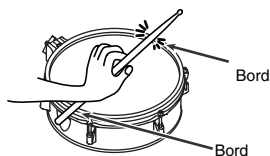

Variations du rim shot

Sur certaines caisses claires ou toms, la façon dont vous jouez le rim shot change la nuance du son.

Rim shot normal (rim shot ouvert)

Frappez simultanément la peau et le bord.

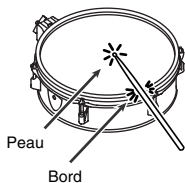

Rim shot fermé

Frappez simultanément la peau près du bord et le bord lui-même.

- * Choisissez un instrument de la liste d'instruments (p. 88) dont le nom a l'extension "*P".

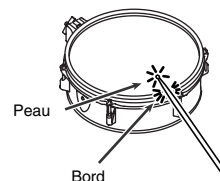

Jeu avec balais

Vous pouvez produire un frottement de balais.

- * Choisissez un instrument de la liste d'instruments (p. 88) dont le nom a l'extension "*BRUSH".
- * Réglez le kit de batterie pour pouvoir jouer avec des balais (appuyez sur [KIT]-[F2 (FUNC)]-[F3 (BRUSH)], Brush Switch= ON; p. 32).

NOTE

Utilisez toujours des balais en nylon. Des balais en métal risquent non seulement de griffer la peau mais présentent aussi un danger car la pointe des balais peut se prendre dans les mailles.

Cymbale (CY-12R/C)

Frappe sur le corps

Cette méthode de jeu est la plus courante et consiste à frapper la cymbale dans sa partie centrale. Cette technique produit le son "côté peau (Head)" de l'entrée de capteur.

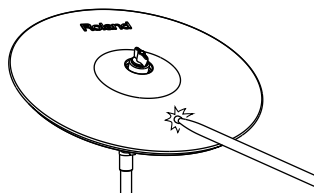

Frappe sur le bord

Frappez le bord de la cymbale avec le manche de la baguette. Lorsque vous jouez de la façon illustrée ici, vous entendez le son "Rim" de l'entrée correspondante.

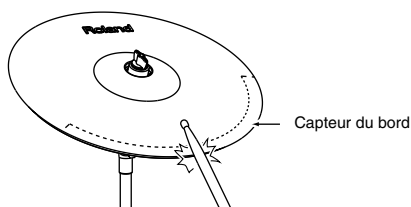

Frappe sur le dôme

Frappez le dôme de la cymbale. Lorsque vous jouez de la façon illustrée ici, vous entendez le son "Rim" de l'entrée correspondante.

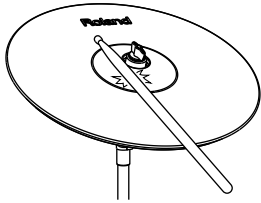

* Frappez le dôme assez fort avec le manche de la baguette.

Jeu étouffé (choke)

Si vous attrapez le bord de la cymbale de la main immédiatement après l'avoir frappée, vous étouffez le son de la cymbale. Prenez le capteur de bord dans la main comme indiqué dans l'illustration. Si vous serrez un endroit où il n'y a pas de capteur, le son n'est pas étouffé.

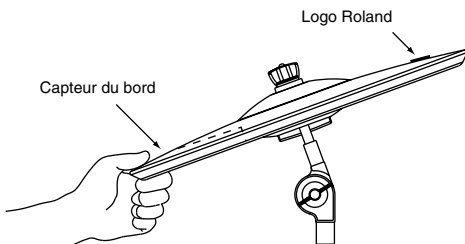

Position de frappe

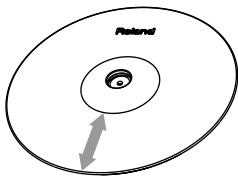

Avec certains sons de cymbale ride, la position de la frappe change la nuance du son.

- * Seule l'entrée TRIGGER INPUT 9 RIDE permet ce genre de détection.
- * Choisissez un instrument de la liste d'instruments (p. 88) dont le nom a l'extension "*P".

Charleston (VH-11/VH-12)

Ouvert/Fermé

Le son du charleston change de façon régulière et continue pour passer du charleston ouvert au charleston fermé, selon le degré d'enfoncement de la pédale.

Vous pouvez aussi produire un son de charleston fermé (la pédale est complètement enfoncée lorsque vous frappez le charley) ou un son splash (en frappant sur le charleston fermé puis en l'ouvrant immédiatement).

Pression (VH-12 uniquement)

Lorsque vous frappez sur le charleston fermé, vous pouvez modifier le son en accentuant la pression exercée sur la pédale.

Frappe sur le corps

Frappez le centre de la cymbale supérieure. Cette technique produit le son "côté peau (Head)" de l'entrée de capteur.

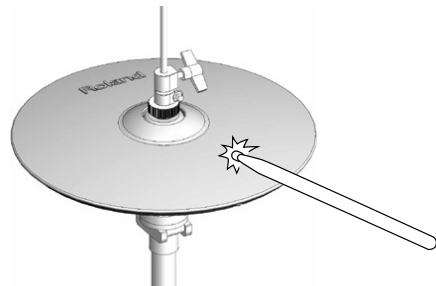

Frappe sur le bord

Frappez le bord de la cymbale supérieure avec le manche de la baguette. Lorsque vous jouez de la façon illustrée ici, vous entendez le son "Rim" de l'entrée correspondante.

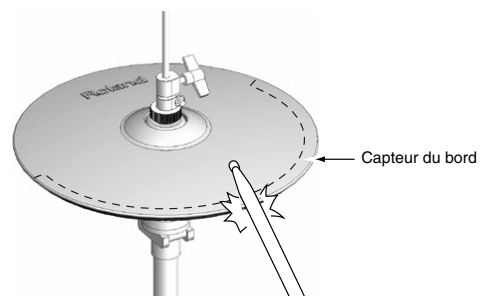

* Ne frappez pas la cymbale inférieure ou la partie intérieure de la cymbale supérieure.

Commandes, fonctions et affichages

Opérations générales sur le TD-12.

Sauvegarder vos réglages

Chaque fois que vous changez une valeur en cours d'édition, la modification est automatiquement sauvegardée dans la mémoire du TD-12. Il n'y a pas de fonction spécifique pour la sauvegarde

Boutons, curseurs, molette et commandes

Les noms de boutons, curseurs, molette et commandes sont indiqués entre crochets [] comme [SETUP], par exemple.

Curseur d'écran

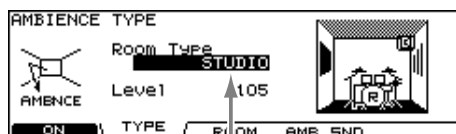

Curseur

A l'écran, le curseur est indiqué par les caractères contrastés (clairs sur fond sombre) d'un paramètre pouvant être modifié. Lorsqu'il y a plusieurs paramètres ou possibilités à l'écran, utilisez les boutons [CURSOR] pour déplacer le curseur.

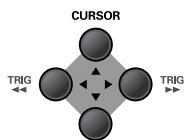

Boutons de fonction ([F1]~[F5])

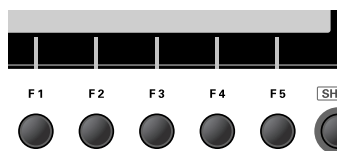

Les boutons [F1]~[F5] sont des "boutons de fonction". La partie inférieure de l'écran affiche les fonctions assignées aux boutons [F1]~[F5]. Si, par exemple, ce manuel mentionne [INST]- [F2 (EDIT)], appuyez sur [INST] puis sur [F2] (en l'occurrence, "EDIT" est affiché au-dessus de [F2]).

Changer les valeurs de paramètres

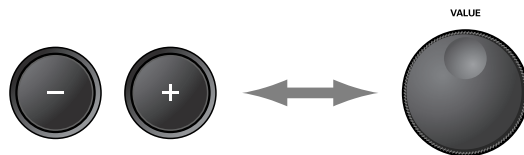

Les boutons [+] et [-] (désignés dorénavant par [+/-]) et la molette [VALUE] servent à changer les valeurs des paramètres. Ces commandes ont chacune leurs avantages.

[+/-]

- Chaque pression sur [+] augmente la valeur. Chaque pression sur [-] diminue la valeur. Cela vous permet d'ajuster la valeur d'un paramètre pas à pas.
- Avec un paramètre on/off, [+] active le paramètre et [-] le coupe.
- Si vous maintenez le bouton [+] enfoncé et appuyez sur [-], la valeur augmente rapidement. Si vous maintenez le bouton [-] enfoncé et appuyez sur [+], la valeur diminue rapidement.

Molette [VALUE]

La molette permet d'effectuer rapidement d'importants changements de valeur. Maintenez [SHIFT] enfoncé tout en actionnant la molette [VALUE] pour accélérer encore le changement de la valeur.

Sélection d'un pad sur le TD-12



Vous pouvez utiliser les boutons [CURSOR] (TRIG) pour sélectionner l'entrée de capteur à modifier sans devoir frapper le pad en question.

- **Maintenez [SHIFT] enfoncé et appuyez sur [CURSOR (gauche)]:** Sélection du numéro de capteur précédent.
- **Maintenez [SHIFT] enfoncé et appuyez sur [CURSOR (droite)]:** Sélection du numéro de capteur suivant.

S'il s'agit d'un pad bi-capteur, [RIM] détermine si les réglages concernent la peau ou le bord. Si [RIM] est allumé, le bord est sélectionné.

Vous pouvez maintenir [SHIFT] enfoncé et appuyer sur [RIM] pour verrouiller le pad (capteur) en cours de réglage et éviter de changer de pad si vous en touchez un autre par inadvertance. [RIM] clignote quand un pad est verrouillé. Pour annuler le verrouillage, maintenez [SHIFT] enfoncé et appuyez de nouveau sur [RIM].

* Vous pouvez alterner entre la peau et le bord du pad en cours de réglage (même quand [RIM] clignote) en maintenant [SHIFT] enfoncé et en appuyant sur [CURSOR (gauche/droite)].

En utilisant ces fonctions avec [PREVIEW], vous pouvez vous contenter du TD-12 pour effectuer les réglages.

Fonctions [PREVIEW]

Régler la dynamique en écoutant le son

Vous avez le choix entre trois niveaux de dynamique (volume) que vous pouvez sélectionner successivement en maintenant [KIT] enfoncé et en appuyant sur [PREVIEW].

Réglez les trois niveaux de dynamique en appuyant sur [SETUP]-[F3 (CONTROL)]-[F2 (PREVIEW)] (p. 77).

Ecouter les sons alternatifs

Vous pouvez écouter les sons alternatifs comme celui que vous obtenez en changeant la position de la frappe, la nuance du rim shot ou le son de charleston fermé en maintenant [SHIFT] enfoncé et en appuyant sur [PREVIEW].

Entrées et sons alternatifs correspondants

INPUT		Effet
2 SNARE	Peau	Changement de son selon la position de frappe
	Bord	Nuance du rim shot
3 TOM 1~ 5 TOM 3	Bord	Nuance du rim shot
6 HI-HAT	Peau	Son de charleston fermé
	Bord	Son de charleston fermé
9 RIDE	Peau (corps)	Changement de son selon la position de frappe
11 AUX 1, 12 AUX 2	Bord	Nuance du rim shot

Ecouter des motifs

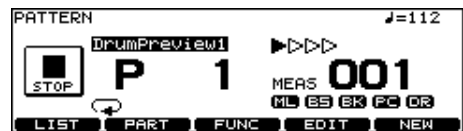

Appuyez sur [PATTERN]. La page principale du séquenceur apparaît. Appuyez sur [+/-] ou actionnez la molette [VALUE] à cette page pour choisir un motif (Pattern). Vous pouvez aussi appuyer sur [F1 (LIST)] pour sélectionner un motif.

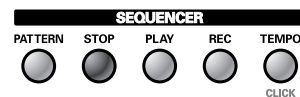

Appuyez sur [PLAY] pour lancer la reproduction du motif. Appuyez sur [STOP] pour arrêter la reproduction. Appuyez de nouveau sur [STOP] pour retourner au début du motif.

Activer/couper le métronome (Click)

Maintenez [SHIFT] enfoncé et appuyez sur [TEMPO] pour l'activer et le couper alternativement.

* Le témoin [TEMPO] peut aussi servir de métronome visuel (p. 62).

Régler le tempo



Pour régler le tempo du séquenceur et du métronome, appuyez sur [TEMPO] pour afficher la page "Tempo" puis utilisez les boutons [+/-] ou la molette [VALUE].

Régler le contraste de l'écran

Le contraste de l'écran peut varier en fonction de l'emplacement et de l'éclairage. Si nécessaire, ajustez-le:

Maintenez le bouton [KIT] enfoncé et tournez la molette [VALUE].

* Vous pouvez aussi le régler à la page d'écran affichée en appuyant sur [SETUP]-[F3 (CONTROL)]-[F3 (LCD)] (p. 77).

Affichage dans la partie supérieure droite de l'écran

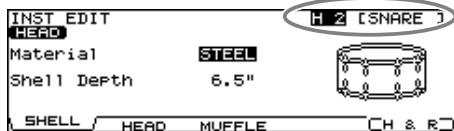

De nombreuses pages d'édition exigent que vous frappiez un pad ou appuyiez sur le bouton [PREVIEW] pour accéder aux paramètres voulus. La partie supérieure droite de l'écran affiche le numéro et le nom de l'entrée de capteur du pad correspondant. La première lettre ("H" ou "R") désigne la peau (Head) ou le bord (Rim). ([RIM] s'allume lorsque vous jouez sur le bord).

Vous pouvez utiliser les boutons CURSOR (TRIG) et [PREVIEW] pour obtenir le même résultat. Lorsque les réglages de peau et de bord peuvent être édités séparément, le paramètre suivant apparaît.



Curseurs (Group Faders)

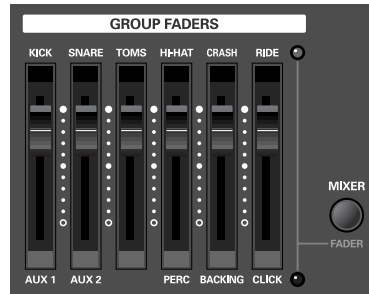

Servez-vous des curseurs [GROUP FADERS] pour régler le volume. Si vous appuyez sur le bouton [FADER], la fonction des curseurs change (voyez les tableaux ci-dessous). Un témoin s'allume dans le coin droit supérieur ou inférieur pour indiquer les signaux pilotés par les curseurs.

- Lorsque le témoin supérieur est allumé, les curseurs déterminent le volume des entrées de capteur suivantes.

KICK	1 KICK
SNARE	2 SNARE
TOMS	3 TOM 1, 4 TOM 2, 5 TOM 3
HI-HAT	6 HI-HAT
CRASH	7 CRASH 1, 8 CRASH 2
RIDE	9 RIDE, 10 EDGE

- Lorsque le témoin inférieur est allumé, les curseurs règlent le volume des entrées de capteur et des parties de séquenceur suivantes.

AUX 1	11 AUX 1
AUX 2	12 AUX 2
(Aucun)	-
PERC	Percussion (p. 57)
BACKING	Accompagnement (p. 56)
CLICK	Métronome (p. 62)

Exemple: Réglage du volume de la caisse claire (Snare)

- Appuyez sur [FADER] pour allumer le témoin supérieur.
- Faites glisser le curseur GROUP FADERS [SNARE].
La position du curseur indique le volume de la caisse claire.

* Après une commutation avec [FADER], les positions des curseurs [GROUP FADERS] peuvent ne pas refléter le volume des signaux qui leur sont assignés. Après une commutation, actionnez les curseurs avant d'effectuer vos réglages.

* Cela ne change PAS la balance de chaque kit de batterie effectuée avec les réglages de mixage (p. 39).

Écouter un morceau de démonstration

La démonstration illustre l'expressivité et la qualité des sons du TD-12. La batterie a été enregistrée en temps réel sur séquenceur avec le TD-12.

1. Maintenez [SHIFT] enfoncé et appuyez sur [CHAIN].

La page "DEMONSTRATION" apparaît.

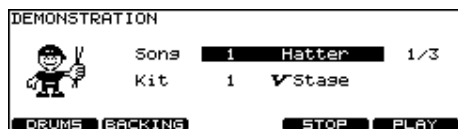

2. Utilisez [+/-] ou [VALUE] pour sélectionner un morceau.

3. Appuyez sur [F5 (PLAY)].

La reproduction démarre et l'instrument joue les trois morceaux de démonstration en boucle.

4. Appuyez sur le bouton [F4 (STOP)] pour arrêter la démo.

5. Appuyez sur [EXIT] ou [KIT] pour revenir à la page "DRUM KIT".

NOTE

Précaution concernant le volume

Durant la reproduction de la démo, tournez les commandes [MASTER] et [PHONES] vers la gauche pour diminuer le volume. Le volume peut effectivement être plus élevé durant la reproduction de la démo.

Morceaux de démonstration

Hatter	Copyright © 2005, Roland US
Brisa	Copyright © 2005, Roland US
Cluster Hang	Copyright © 2004, Roland US

* Tous droits réservés. Tout usage non autorisé de ce matériel à des fins autres que personnelles et privées est interdit par les lois en vigueur.

* Les données musicales ne sont pas envoyées à la prise MIDI OUT.

Changer de kit de batterie

Vous pouvez changer de kit de batterie pour écouter les morceaux de démonstration.

1. Appuyez sur [CURSOR (bas)] pour amener le curseur sur "Kit".
2. Utilisez les boutons [+/-] ou la molette [VALUE] pour choisir un kit de batterie.

* Les morceaux de démonstration sont normalement joués avec les kits de batterie d'usine.

Régler la balance

Réglez le volume avec les curseurs [GROUP FADERS] (p. 26).

Couper l'accompagnement ou la batterie

Vous pouvez couper les parties de batterie des morceaux de démonstration.

[F1 (DRUMS)]

Ce bouton permet de couper toute la piste de batterie.

[F2 (BACKING)]

Vous pouvez couper l'accompagnement.

Activer/couper le métronome (Click)

Vous pouvez activer le métronome durant la démonstration.

1. Choisissez d'abord le son et le mode d'utilisation du métronome (p. 63).
2. Maintenez [SHIFT] enfoncé et appuyez sur [CHAIN].
La page "DEMONSTRATION" apparaît.
3. Maintenez le bouton [SHIFT] enfoncé et appuyez sur [TEMPO] pour activer/couper le métronome (Click) (p. 62).

Bon à savoir

Kits de batterie d'usine (Preset)

Le TD-12 contient 50 kits de batterie d'usine. Ces kits de batterie sont appelés **Preset Drum Kits**.

Vous trouverez les caractéristiques des kits de batterie d'usine, les assignations de motifs aux pads et d'autres infos dans la "Kits de batterie préprogrammés" (p. 84). Parcourez cette liste pour choisir un kit.

Utiliser les motifs pour écouter les sons d'un kit

Les motifs préprogrammés constituent un moyen pratique d'écouter les sons d'un kit de batterie.

Sélectionnez les instruments du kit puis écoutez-les dans des motifs pour vérifier l'effet qu'ils produisent lorsqu'ils sont combinés (grosse caisse et caisse claire ou caisse claire et tom, par exemple).

No.	Nom	Utilisation
1	DrumPreview1	Vérifier les sons de grosse caisse, caisse claire et charleston.
2	DrumPreview2	Vérifier les sons de grosse caisse, caisse claire et cymbale ride.
3	DrumFill 1	Vérifier les sons de tom et de cymbale crash.
4	DrumFill 2	Vérifier les sons de tom et de cymbale crash.

* Vous pouvez utiliser les curseurs de groupe pour changer la balance et couper des sons dont vous n'avez pas besoin.

Rétablir les réglages par défaut de kits de batterie modifiés

Rétablir tous les réglages d'usine

Vous pouvez rétablir les réglages d'usine du TD-12 (**Factory Reset**).



Toutes les données et réglages sauvegardés dans le TD-12 sont perdus après cette opération. Si vous y tenez, sauvegardez-les sur un appareil MIDI externe avant d'initialiser les réglages.

(Bulk Dump; [SETUP] - [F1 (MIDI)] - [F5 (BULK)]; p. 75)

1. Appuyez sur [SETUP]–[F5 (F RESET)].

Le bouton [SETUP] s'allume et la page "FACTORY RESET" apparaît.

2. Appuyez sur [F5 (RESET)].

L'écran affiche une demande de confirmation.

* Pour annuler l'opération, appuyez sur [F1 (CANCEL)].

3. Pour initialiser les réglages, appuyez sur [F5 (EXECUTE)].

Une fois l'initialisation terminée, la page "DRUM KIT" apparaît.

Rétablissement des réglages d'usine d'un seul kit

Pour rétablir les réglages d'usine d'un kit de batterie dont vous avez modifié les sons et/ou les réglages d'effets, utilisez la fonction Copy (p. 70).

1. Maintenez [SHIFT] enfoncé et appuyez sur [SETUP].

Le bouton [SETUP] s'allume et la page "COPY" apparaît.

2. Appuyez sur [F1 (KIT)].

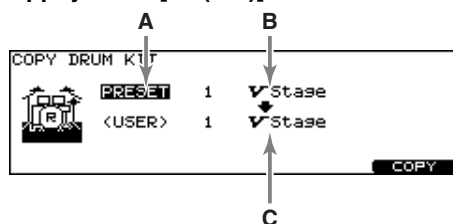

A: type de source (PRESET ou USER)

B: source

C: destination

3. Utilisez les boutons [+/-] ou la molette [VALUE] pour sélectionner "PRESET" comme type de source pour la copie.
4. Utilisez les boutons [CURSOR], [+/-] ou la molette [VALUE] pour sélectionner la source et la destination de la copie.
5. Appuyez sur [F5 (COPY)].
L'écran affiche une demande de confirmation.
* Pour annuler l'opération, appuyez sur [F1 (CANCEL)].
6. Appuyez sur [F5 (EXECUTE)] pour effectuer l'opération.

Lancer des motifs ("patterns") en frappant sur des pads (fonction Pad Pattern)

Vous pouvez préparer un motif à l'avance puis frapper un pad pour le lancer (appuyez sur [INST]-[F4 (CONTROL)]-[F1 (PATTERN)]; p. 37).

Certains kits de batterie d'usine font appel à cette fonction.

- * *Quand vous reproduisez des motifs issus d'enregistrements avec kits de batterie ou de morceaux de démonstration, les motifs assignés aux pads ne sont pas reproduits même si la fonction Pad Pattern est activée pour le kit de batterie sélectionné.*
- * *Il est impossible d'enregistrer votre jeu avec la fonction Pad Pattern sur séquenceur.*
- * *Avec Pad Pattern, la reproduction du motif ne commence que quand vous frappez le pad avec assez de force. Si vous frappez plus doucement sur le pad, vous n'entendez que le son assigné au pad et non le motif.*

Arrêter la reproduction du motif

Appuyez sur [STOP].

Couper la fonction Pad Pattern

Vous pouvez couper la fonction Pad Pattern pour tout le kit sans devoir changer les réglages individuels de chaque pad. Réglez PadPtn Master Sw (appuyez sur [KIT]-[F2 (FUNC)]-[F4 (PAD PTN)]; p. 32) sur "ALL PADS OFF".

Frapper un pad pour changer de kit de batterie (fonction Pad Switch)

Vous pouvez changer de kit de batterie et de motif en frappant les pads branchés aux prises AUX 1 et AUX 2 (appuyez sur [SETUP]-[F3 (CONTROL)]-[F1 (PAD SW)]; p. 76).

Activer le cross stick

1. Appuyez sur [KIT].
2. Appuyez sur [F5 (XSTICK)].
Chaque pression sur le bouton active et coupe alternativement le son cross stick.
* Choisissez un instrument de la liste d'instruments (p. 88) dont le nom a l'extension "*X".

Jouer avec des motifs

Choisir un motif

1. Appuyez sur [PATTERN].
Le bouton [PATTERN] s'allume et la page "PATTERN" apparaît.
2. Utilisez [+/-] ou [VALUE] pour sélectionner un motif.
3. Appuyez sur [PLAY].
[PLAY] s'allume et la reproduction du motif commence.

Couper une partie

1. Appuyez sur [PATTERN]-[F2 (PART)]-[F5 (MUTE)].
La page "PART MUTE" apparaît.
2. Appuyez sur [F1]-[F5] pour activer/couper chaque partie.

Chapitre 1. Réglages de kit [KIT]

Un “kit de batterie (Drum Kit)” est un ensemble de réglages comprenant l’assignation des sons aux différents pads, le type de charleston, les réglages d’effets etc.

Kit de batterie 50

Kit de batterie 1

Paramètres des pads

KICK Head 1 Rim 1	SNARE Head 2 Rim 2	TOM1 Head 3 Rim 3	TOM2 Head 4 Rim 4
TOM3 Head 5 Rim 5	HI-HAT Head 6 Rim 6	CRASH1 Head 7 Rim 7	CRASH2 Head 8 Rim 8
RIDE Head 9 Rim 9	EDGE Head 10 Rim 10	AUX1 Head 11 Rim 11	AUX2 Head 12 Rim 12

Paramètres d'instrument
Instrument, V-EDIT/EDIT

Paramètres Mixer
Volume, Pan, Minimum Volume

Paramètres d'effet
Compressor, Equalizer
Ambience/niveau d'envoi au multi-effet

Paramètres divers
Réglages Pad Pattern
Réglages de la fonction Pitch Control, réglages MIDI

Paramètres Ambience
ON/OFF, Room Type, Wall Type, etc.

Paramètres multi-effet
ON/OFF, Type, niveau de l'effet etc.

Paramètres globaux du kit de batterie
Volume, nom du kit de batterie, réglages MIDI etc.

Sélection d'un kit de batterie

1. Appuyez sur [KIT].

Le bouton [KIT] s’allume et la page “DRUM KIT” apparaît.



2. Utilisez les boutons [+/-] ou la molette [VALUE] pour choisir un kit de batterie.

IDÉE

Vous pouvez programmer les pads pour effectuer des sélections (p. 76).

MEMO

Le numéro du kit de batterie sélectionné est toujours indiqué par l’affichage à diodes à gauche de l’écran.

Page “DRUM KIT”

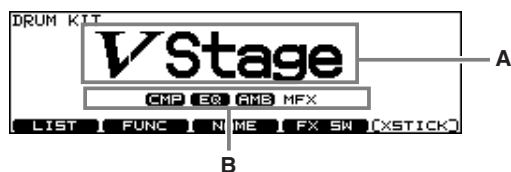

A: Nom du kit de batterie

B: Effets globaux du kit: activés ou coupés (p. 40)

MEMO

Une pression sur le bouton [KIT] vous ramène toujours à la page “DRUM KIT”, quel que soit le mode d’édition du TD-12.

Sélection d'un kit de batterie dans la liste [F1 (LIST)]

Vous pouvez sélectionner un kit de batterie en affichant la liste des kits disponibles.



1. Appuyez sur [KIT]–[F1 (LIST)].
La page “DRUM KIT LIST” apparaît.
2. Utilisez [VALUE], [+/-] ou [CURSOR] pour choisir un kit de batterie.

Boutons de fonction

[F1 (< PAGE)]

Ce bouton vous fait passer à la page précédente de la liste.

[F2 (PAGE >)]

La page suivante de la liste s'affiche.

3. Appuyez sur [EXIT] (ou [KIT]) pour revenir à la page “DRUM KIT”.

Paramètres du kit [F2 (FUNC)]

1. Appuyez sur [KIT]–[F2 (FUNC)].
2. Appuyez sur [F1]~[F4] et [CURSOR (haut/bas)] pour sélectionner un paramètre.
3. Utilisez [+/-] ou [VALUE] pour effectuer les réglages.

Régler le volume [F1 (VOLUME)]

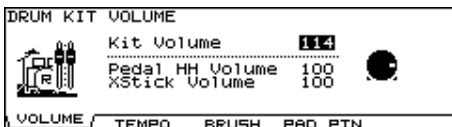

Paramètre	Réglage	Description
Kit Volume	0~127	Volume global du kit de batterie.
Pedal HH Volume	0~127	Volume de la fermeture du charleston par la pédale
XStick Volume	0~127	Volume du son “cross stick”.

Assigner un tempo à chaque kit [F2 (TEMPO)]

Chaque kit peut avoir son propre réglage de tempo.

Si vous réglez le paramètre Kit Tempo d'un kit sur “ON”, le tempo que vous choisissez ici sera automatiquement d'application.

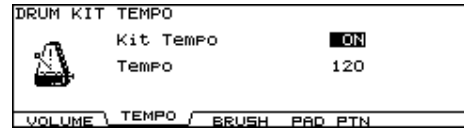

Paramètre	Réglage	Description
Kit Tempo	OFF, ON	OFF: pas de définition du tempo ON: définition du tempo
Tempo	20~260	tempo choisi

MEMO

Si vous sélectionnez un kit dont le paramètre Kit Tempo est sur “ON”, le tempo en cours est affiché dans le coin supérieur droit de l'écran.



Vérifier le tempo avant de donner le décompte

Configurez d'abord les kits de batterie pour chaque morceau et réglez les tempos à l'avance.

Si vous activez (“ON”) l'indicateur Tempo (p. 62), vous pouvez vérifier le tempo chaque fois que vous changez de kit de batterie. Vous pouvez aussi vérifier le tempo avec le métronome.

Jouer avec des balais [F3 (BRUSH)]

Pour chaque kit, vous pouvez choisir entre des baguettes ou des balais.



Paramètre	Réglage	Description
Brush Switch	OFF, ON	OFF: pour utiliser des baguettes ON: pour utiliser des balais

* Choisissez un instrument de la liste d'instruments (p. 88) dont le nom a l'extension "*BRUSH".

MEMO

Lorsque Brush Switch est sur "ON", une icône de balais apparaît à la page "DRUM KIT".



Couper la fonction Pad Pattern [F4 (PAD PTN)]

Vous pouvez activer/couper la fonction Pad Pattern pour chaque kit de batterie.



Paramètre	Réglage et description
PadPtn Master Sw	ALL PADS OFF: Fonction Pad Pattern coupée ON: Fonction Pad Pattern activée

Nommer un kit de batterie [F3 (NAME)]

Le nom d'un kit peut contenir 12 caractères.



1. Appuyez sur [KIT]-[F3 (NAME)].

La page "DRUM KIT NAME" apparaît.

2. Appuyez sur [CURSOR (gauche/droite)] pour amener le curseur sur le caractère à changer.

3. Utilisez [VALUE], [+/-] ou [CURSOR (up/down)] pour changer le caractère.

Boutons de fonction

[F1 (INSERT)]: Un espace vide est inséré à la position du curseur et les caractères suivants sont déplacés d'un cran vers la droite.

[F2 (DELETE)]: Le caractère situé à la position du curseur est effacé et les caractères suivants sont déplacés d'un cran vers la gauche.

[F3 (SPACE)]: Remplace le caractère situé à la position du curseur par un espace vide.

[F4 (CHAR)]: Le caractère situé à la position du curseur alterne entre majuscules et minuscules ou entre chiffres et symboles.

Commutateurs d'effets [F4 (FX SW)]

Ces commutateurs permettent d'activer et de couper tous les effets individuels au sein d'un kit de batterie.

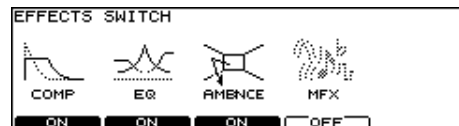

Voyez **Commutateurs d'effets [KIT]-[F4 (FX SW)]** (p. 40).

Jeu cross stick [F5 (XSTICK)]

Chaque kit vous permet d'activer ou non le jeu "cross stick" en appuyant sur [F5 (XSTICK)] à la page "DRUM KIT".



Vous pouvez aussi utiliser les pads (p. 76).

- Son cross-stick produit



- Son cross-stick non produit



* Choisissez un instrument de la liste d'instruments (p. 88) dont le nom a l'extension "*X".

Chapitre 2. Paramètres des instruments [INST]

Voici comment sélectionner et éditer des sons comme celui de la caisse claire et la grosse caisse.

Choisir un pad à éditer

Il y a deux façons principales de choisir le son à éditer.

Sélection en frappant sur un pad

1. Appuyez sur [INST].

Le bouton [INST] s'allume et la page "INST" apparaît.



2. Frappez un pad.

La page contenant les paramètres du pad en question apparaît.

Pour sélectionner le son rim du pad, frappez le bord.

Sélection avec les boutons

1. Appuyez sur [INST].

Le bouton [INST] s'allume et la page "INST" apparaît.

2. Appuyez sur [SHIFT] ou [CURSOR (gauche/droite)] pour sélectionner un numéro d'entrée de capteur.

Le numéro d'entrée de capteur est affiché dans la partie supérieure de l'écran.

3. Appuyez sur [RIM] pour sélectionner la peau ou le bord.

Peau: [RIM] est éteint.

Bord: [RIM] est allumé.



MEMO

Lors de la réception d'un numéro de note MIDI (p. 38) correspondant à un pad, le pad est sélectionné et affiché à l'écran.

Verrouiller le pad édité (TRIG LOCK) [SHIFT] + [RIM]

Lorsque vous éditez un instrument, vous pouvez éviter de changer de page d'écran en frappant par inadvertance sur un autre pad.

1. Sélectionnez le pad à verrouiller.

La page contenant les paramètres du pad apparaît.

2. Maintenez [SHIFT] enfoncé et appuyez sur [RIM] pour que le témoin clignote.

Le pad choisi est alors verrouillé et il est impossible d'en choisir d'autres.

3. Maintenez [SHIFT] enfoncé et appuyez sur [RIM] pour que le témoin cesse de clignoter.

* Vous pouvez changer le pad à verrouiller en utilisant les boutons même si [RIM] clignote.

Assigner un instrument à un pad

Tous les sons du TD-12 sont appelés "instruments" (INST).



1. Appuyez sur [INST].

Le bouton [INST] s'allume et la page "INST" apparaît.

"Group": type d'instrument (Inst Group)

"Inst": nom de l'instrument (Inst Name)

2. Frappez un pad.

La page contenant les paramètres du pad en question apparaît.

3. Appuyez sur [CURSOR (haut/bas)] pour amener le curseur sur "Group" ou "Inst".

4. Utilisez [+/-] ou [VALUE] pour choisir le groupe d'instruments/l'instrument.

5. Appuyez sur [EXIT] pour revenir à la page "DRUM KIT".

MEMO

Le bouton [F5 (H & R)] permet de choisir entre un réglage simultané ou individuel du son de la peau et du bord. Si vous optez pour un réglage simultané de la peau et du bord, le numéro d'instrument du bord a une unité en plus que celui de la peau.

Sélection d'un instrument dans la liste [F1 (LIST)]

Cette liste donne accès à tous les instruments disponibles.

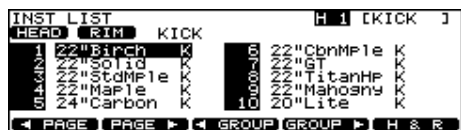

1. Appuyez sur [INST]–[F1 (LIST)].

La page "INST LIST" apparaît.

2. Frappez un pad.

La page contenant les paramètres du pad en question apparaît.

3. Utilisez [VALUE], [+/-] ou [CURSOR] pour choisir l'instrument à assigner.

Boutons de fonction

[F1 (< PAGE)]

Ce bouton vous fait passer à la page précédente de la liste.

[F2 (PAGE >)]

La page suivante de la liste s'affiche.

[F3 (< GROUP)], [F4 (GROUP >)]

Sélection du groupe d'instruments.

[F5 (H & R)]

Alterne entre un réglage simultané ou individuel du son de la peau et du bord.

4. Appuyez sur [EXIT] pour revenir à la page "INST".

Affichage sous le nom de l'instrument



POSI: Instrument indiqué par un "*P*" (p. 91)

Vous pouvez activer/couper l'effet en appuyant sur [F4 (CONTROL)] - [F3 (MIDI)] "Position Ctrl".

Cette fonction n'est disponible que pour certaines entrées (p. 44)

INTRVL: Instrument indiqué par un "*I*" (p. 91)

XSTK: Instrument indiqué par un "*X*" (p. 91)

* Ces indications n'apparaissent que lorsque [F5 (H & R)] est coupé.

Editer les sons de batterie [F2 (EDIT)]

Les méthodes d'édition varient en fonction du type d'instrument.

Editer un kit de batterie acoustique (V-EDIT)

L'édition V-EDIT permet de sélectionner un type de peau, la profondeur de fût, la sourdine etc. Veuillez voir les tableaux à la page suivante.

Lorsque V-EDIT peut être utilisé

V-EDIT est disponible pour les groupes d'instruments "KICK", "SNARE", "TOM", "HI-HAT", "CRASH", "SPLASH", "CHINA" ou "RIDE".

L'icône suivante apparaît pour désigner les instruments compatibles V-EDIT.



Editer d'autres instruments

Les autres instruments ne permettent de modifier que les paramètres "Pitch" (hauteur) et "Decay Time" (temps de chute).

Procédure d'édition

1. Appuyez sur [INST]–[F2 (EDIT)].

La page "INST EDIT" apparaît.

2. Frappez un pad.

La page contenant les paramètres du pad en question apparaît.

3. Appuyez sur [F1]–[F3] et sur [CURSOR (haut/bas)] pour sélectionner un paramètre.

4. Utilisez [+/-] ou [VALUE] pour régler la valeur du paramètre.

5. Lorsque vous avez terminé, appuyez sur [EXIT] pour revenir à la page "INST".

KICK

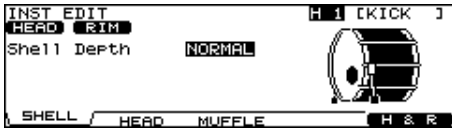

Paramètre	Réglage
[F1 (SHELL)]	
Shell Depth	NORMAL, DEEP1-2
[F2 (HEAD)]	
Head Type	CLEAR, COATED, PINSTRIPE
Head Tuning	-480~+480
[F3 (MUFFLE)]	
Muffling	OFF, TAPE1-2, BLANKET, WEIGHT
Snare Buzz	OFF, ON

SNARE

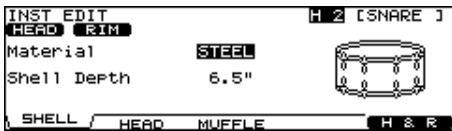

Paramètre	Réglage
[F1 (SHELL)]	
Material	WOOD, STEEL, BRASS
Shell Depth	1.0"~20.0"
[F2 (HEAD)]	
Head Type	CLEAR, COATED, PINSTRIPE
Head Tuning	-480~+480
[F3 (MUFFLE)]	
Muffling	OFF, TAPE1-2, DOUGHNUTS1-2
Strainer Adj.	OFF, LOOSE, MEDIUM, TIGHT

TOM

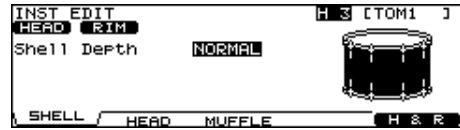

Paramètre	Réglage
[F1 (SHELL)]	
Shell Depth	NORMAL, DEEP1-2
[F2 (HEAD)]	
Head Type	CLEAR, COATED, PINSTRIPE
Head Tuning	-480~+480
[F3 (MUFFLE)]	
Muffling	OFF, TAPE1-2, FELT1-2
Snare Buzz	OFF, ON

* PINSTRIPE est une marque déposée de Remo Inc., U.S.A..

HI-HAT

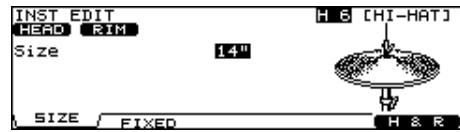

Paramètre	Réglage
[F1 (SIZE)]	
Size	1"~40"
[F2 (FIXED)]	
Fixed Hi-Hat	NORMAL, FIXED1-4

NORMAL: L'ouverture entre la cymbale inférieure et la cymbale supérieure est déterminée par la pédale.

FIXED: L'ouverture est fixe.

CRASH/SPLASH/CHINA/RIDE

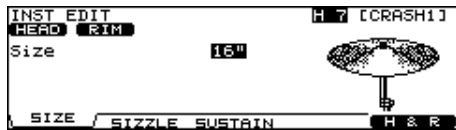

Paramètre	Réglage
[F1 (SIZE)]	
Size	1"~40"
[F2 (SIZZLE)]	
Sizzle Type	OFF, RIVET
[F3 (SUSTAIN)]	
Sustain	-31~+31

Autres instruments

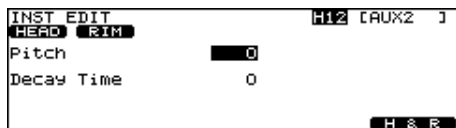

Paramètre	Réglage
Pitch	-480~+480
Decay Time	-31~+31

MEMO

Vous pouvez éditer les sons ("instruments") de la peau et du bord simultanément. Le bouton [F5 (H & R)] permet de choisir entre un réglage simultané ou individuel du son de la peau et du bord.

* Lorsque les instruments assignés à la peau et au bord ne font pas partie du même groupe d'instruments, vous êtes obligé de faire un réglage individuel même si [F5 (H & R)] est activé (ON).

NOTE

Pour certains instruments, il peut arriver qu'au-delà d'un certain seuil, les changements de valeur deviennent sans effet.

- KICK/SNARE/TOM: "Head Tuning"
- CRASH/SPLASH/CHINA/RIDE: "Sustain"
- Autres instruments: "Pitch" et "Decay"

NOTE

Certains instruments ont des paramètres qui ne peuvent pas être édités.

- SNARE: "Material" et "Strainer Adj".

Utiliser la compression et l'égalisation [F3 (COMP/EQ)]

Compresseur (COMP)

Un compresseur détermine l'enveloppe (changements de volume dans le temps) et modifie le caractère du son en fonction de la dynamique du jeu.

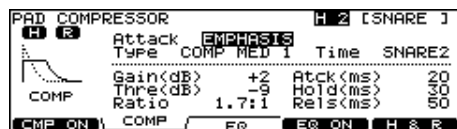

Egaliseur (EQ)

Vous disposez d'égaliseurs à trois bandes (aigu, médium et grave) pour parfaire le son.

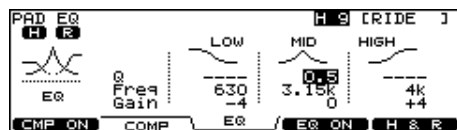

Voyez "Utiliser la compression et l'égalisation [INST]-[F3 (COMP/EQ)]" (p. 40).

Utiliser les pads/la pédale comme contrôleurs [F4 (CONTROL)]

1. Appuyez sur [INST]–[F3 (CONTROL)].
2. Frappez un pad.
La page contenant les paramètres du pad en question apparaît.
Vous pouvez faire votre choix avec [SHIFT] et [CURSOR (gauche/droite)].
3. Appuyez sur [F1]~[F5] et [CURSOR (haut/bas)] pour sélectionner un paramètre.
4. Réglez sa valeur avec [+/-] ou [VALUE].
5. Lorsque vous avez terminé, appuyez sur [EXIT] pour revenir à la page “INST”.

Paramètre	Réglage	Description
[F1 (PATTERN)]		
PadPtn Master Sw	ALL OFF, ON	Voyez “Lancer un motif en frappant un pad (Pad Pattern) [F1 (PATTERN)]” (p. 37).
PadPtn	OFF, P 1~150, U 151~250	
PadPtn Velocity	OFF, ON	
Tap Ptn Mute Grp	OFF, 1~8	
[F2 (PDLBEND)]		
Pedal Bend Range	-24~0~+24	Voyez “Changer la hauteur avec la pédale du charleston [F2 (PDLBEND)]” (p. 38).
[F3 (MIDI)]		
Tx Channel	CH1~CH16, GLOBAL	Voyez “Réglages MIDI pour chaque pad [F3 (MIDI)]” (p. 38).
Note No.	0 (C -)~127 (G9), OFF	
Gate Time	0.1~8.0 (s)	
Position Ctrl Sw	OFF, ON	
[F4 (HH MIDI)]		
Note No.	0 (C -)~127 (G9), OFF	Voyez “Numéros de note MIDI transmis par le charleston (Hi-Hat) [F4 (HH MIDI)]” (p. 38).
Gate	0.1~8.0 (s)	
[F5 (BR MIDI)]		
Brush Note No.	0 (C -)~127 (G9), OFF	Voyez “Numéro de note MIDI transmis par Brush (balais)/Cross Stick [F5 (BR MIDI)]” (p. 38).
XStickNote No.	0 (C -)~127 (G9), OFF	

Lancer un motif en frappant un pad (Pad Pattern) [F1 (PATTERN)]

Cette fonction lance la reproduction d’un motif dès que vous frappez un pad. C’est un moyen très pratique d’exploiter les motifs sur scène.

Si vous avez assigné différents motifs à plusieurs pads, vous pouvez frapper un pad durant la reproduction du premier motif pour remplacer ce motif par un autre.

* Quand vous reproduisez des motifs issus d’enregistrements avec kits de batterie ou de morceaux de démonstration, les motifs assignés aux pads ne sont pas reproduits même si la fonction Pad Pattern est activée pour le kit de batterie sélectionné.

* Il est impossible d’enregistrer votre jeu avec la fonction Pad Pattern sur séquenceur.

PadPtn Master Sw: ALL OFF, ON

Vous pouvez activer/couper la fonction Pad Pattern pour chaque kit de batterie.

ALL OFF: La fonction Pad Pattern est coupée.

ON: La fonction Pad Pattern est activée.

PadPtn: OFF, P 1~150, U 151~250

Sélection du motif assigné au pad.

* Si tous les pads sont sur “OFF”, l’icône  apparaît.

PadPtn Velocity: OFF, ON

OFF: Le motif est reproduit avec une dynamique prédéterminée, quelle que soit la force avec laquelle vous frappez sur le pad.

ON: Le motif est reproduit avec une dynamique variant en fonction de la force avec laquelle vous frappez sur le pad.

Tap Ptn Mute Grp: OFF, 1~8

En mode de reproduction Tap (p. 61), si vous programmez le lancement d’un motif avant la fin de l’autre, ce paramètre permet soit d’arrêter le motif précédent au profit du nouveau, soit de superposer les deux.

Motifs ayant le même numéro

Le premier motif s’interrompt et le motif suivant prend la relève.

Motifs ayant différents numéros

Le premier motif continue jusqu’au bout et le motif suivant se superpose à lui.

Sons joués avec Pad Pattern

Avec Pad Pattern, la reproduction du motif ne commence que quand vous frappez le pad avec assez de force.

Si vous frappez plus doucement sur le pad, vous n’entendez que le son assigné au pad et non le motif.

Changer la hauteur avec la pédale du charleston [F2 (PDLBEND)]

Ce paramètre vous permet d'utiliser la pédale du charleston comme "Pitch Bend" pour changer la hauteur des sons assignés à n'importe quelle peau ou bord. La plage de changement de hauteur est spécifiée en demi-tons.

Pedal Bend Range: -24~0~+24

* La fonction Pitch Control utilise la même commande de contrôle que la fonction d'ouverture/fermeture du charleston (réglage d'usine: "FOOT (4)"). Pour en savoir plus, voyez p. 73.

Réglages MIDI pour chaque pad [F3 (MIDI)]

Tx Channel: CH1-CH16, GLOBAL

Canal de transmission MIDI de chaque pad

GLOBAL: La transmission se fait sur le même canal que celui de la partie de batterie (p. 72).

Note No.: 0 (C -)~127 (G 9), OFF

OFF: Les messages de note ne sont pas transmis.

Gate Time: 0.1~8.0 (s)

Voyez l'encadré.

Position Ctrl: OFF, ON

Ce paramètre peut être réglé pour les entrées de capteur SNARE (Head, Rim), TOM (Rim), RIDE (Bow) et AUX (Rim).

Il active ou coupe le changement du son en fonction de la position de la frappe ou de la nuance du rim shot.

SNARE (Head): Position de la frappe

SNARE (Rim): Nuance du rim shot

TOM (Rim): Nuance du rim shot

RIDE (Bow): Position de la frappe

AUX (Rim): Nuance du rim shot

Numéros de note MIDI transmis par le charleston (Hi-Hat) [F4 (HH MIDI)]

* Le paramètre HH Note# Border est nécessaire pour transmettre les changements entre charleston ouvert et fermé. Pour en savoir plus, voyez p. 74.

Open (Bow): Frappe sur le corps d'un charleston ouvert

Closed (Bow): Frappe sur le corps d'un charleston fermé

Open (Edge): Frappe sur le bord d'un charleston ouvert

Closed (Edge): Frappe sur le bord d'un charleston fermé

Pedal: Pédale de charleston (enfoncée)

Note No.: 0 (C -)~127 (G 9), OFF

OFF: Les messages de note ne sont pas transmis.

Gate: 0.1~8.0 (s)

Voyez l'encadré.

Numéro de note MIDI transmis par Brush (balais)/Cross Stick [F5 (BR MIDI)]

Brush Note No.: 0 (C -)~127 (G 9), OFF

OFF: Les messages de note ne sont pas transmis.

XStick Note No.: 0 (C -)~127 (G 9), OFF

OFF: Les messages de note ne sont pas transmis.

Lorsque plusieurs pads ont le même numéro de note

Lorsqu'un numéro de note est assigné à plusieurs pads, l'instrument assigné au pad ayant le numéro d'entrée de capteur (TRIGGER INPUT) le plus bas résonne. Lorsque la peau (head) et le bord (rim) ont le même numéro de note, vous entendez l'instrument assigné à la peau.

Un astérisque (*) apparaît à droite du numéro de note des entrées TRIGGER INPUT qui restent inaudibles.

Exemple:

Le numéro de note "38 (D 2)" est assigné à la peau (head) et au bord (rim) de l'entrée TRIGGER INPUT 2 (SNARE) ainsi qu'à la peau de l'entrée TRIGGER INPUT 3 (TOM 1). A la réception du numéro de note "38", l'instrument assigné à la peau de l'entrée TRIGGER INPUT 2 (SNARE) résonne.

Gate Time

Les modules de percussion ne produisent normalement du son qu'en réponse à des messages de note enclenchée (Note On) et ignorent les messages de fin de note (Note Off). Cependant, certains modules ou échantillonneurs reçoivent les messages Note Off et y réagissent en coupant le son.

Si, par exemple, vous déclenchez une boucle sur un échantillonneur, le paramètre Gate Time est très important. Par défaut (réglages usine), le paramètre Gate Time est réglé au minimum.

Chapitre 3. Mixage

Paramètres [MIXER]

Cette section permet de régler le volume, le panoramique, etc.

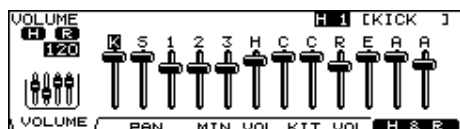

1. Appuyez sur [MIXER].
[MIXER] s'allume.
2. Utilisez les boutons [F1]~[F4] ou [CURSOR (haut/bas)] pour sélectionner le paramètre.
3. Utilisez les boutons [CURSOR (gauche/droite)] ou [RIM] pour choisir l'instrument à régler.
Vous pouvez aussi choisir l'instrument en frappant sur un pad.
4. Utilisez [+/-], [VALUE] ou [CURSOR (haut/bas)] pour effectuer le réglage.

Paramètre	Réglage	Description
[F1 (VOLUME)]		
Volume	0~127	Volume de chaque entrée de capteur.
[F2 (PAN)]		
Pan	L15~CTR~R15	Position stéréo de chaque entrée de capteur.
[F3 (MIN VOL)]		
Minimum Volume	0~10	Volume minimum de chaque entrée de capteur. (Cela permet de rétrécir la plage dynamique).
[F4 (KIT VOL)]		
Kit Volume	0~127	Volume global du kit de batterie.
Pedal HH Volume	0~127	Volume de la fermeture du charleston par la pédale.
XStick Volume	0~127	Volume du son "cross stick".

* Le bouton [F5 (H & R)] aux pages de réglage [F1 (VOLUME)], [F2 (PAN)] ou [F3 (MIN VOL)] permet de choisir entre un réglage simultané ou individuel du son de la peau et du bord.

5. Appuyez sur [EXIT] pour revenir à la page "DRUM KIT".

Edition avec les curseurs (MIX EDIT)

Vous pouvez utiliser les curseurs GROUP FADERS pour effectuer vos réglages.



1. Appuyez simultanément sur [INST] et sur [MIXER].
[MIXER] clignote.
Vous pouvez changer la fonction des curseurs en maintenant [SHIFT] enfoncé et en appuyant sur [MIXER].
Quand le témoin inférieur est allumé, vous pouvez régler le volume de AUX 1 et AUX 2.
2. Appuyez sur [F1]~[F3] pour sélectionner un paramètre.
3. Actionnez le curseur correspondant à l'entrée TRIGGER INPUT que vous voulez régler.

* Vous pouvez aussi vous servir de [+/-], [VALUE] ou [CURSOR (haut/bas)].

Paramètre	Réglage	Description
[F1 (VOLUME)]		
Volume	0~127	Volume de chaque entrée de capteur.
[F2 (AMB SND)]		
AMB SEND LEVEL	0~127	Niveau d'envoi à l'effet Ambiance de chaque entrée de capteur.
[F3 (MFX SND)]		
MFX SEND LEVEL	0~127	Niveau d'envoi aux multi-effets de chaque entrée de capteur.

* Ces réglages sont toujours identiques pour les sons Head et Rim.

4. Appuyez sur [EXIT] ou [FADER] pour revenir à la page "DRUM KIT".

* Après une pression sur [EXIT] ou [FADER], les positions des curseurs [GROUP FADERS] peuvent ne pas refléter le volume des signaux qui leur sont assignés. Actionnez les curseurs avant d'effectuer vos réglages.

Chapitre 4. Réglages d'effets

Commutateurs d'effets [KIT]–[F4 (FX SW)]

Ces commutateurs permettent d'activer et de couper tous les effets individuels au sein d'un kit de batterie.

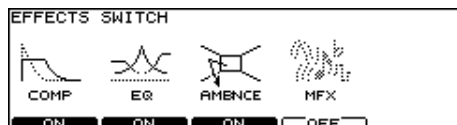

1. Appuyez sur [KIT]–[F4 (FX SW)].

Le bouton [KIT] s'allume et la page "EFFECTS SWITCH" apparaît.

2. Appuyez sur [F1]–[F4] pour activer ou couper les effets suivants.

[F1]: Pad Compressor (*1)

[F2]: Pad Equalizer (*1)

[F3]: Ambience

[F4]: Multi-effets

3. Appuyez sur [EXIT] pour revenir à la page "DRUM KIT".

* L'état activé/coupé des effets est indiqué à la page "DRUM KIT".

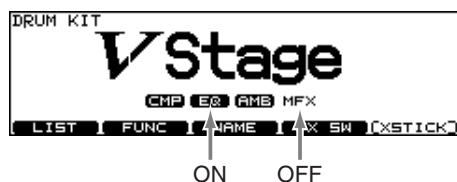

* 1: Tous les compresseurs et égaliseurs de pad sont activés et coupés simultanément.

Utiliser la compression et l'égalisation [INST]–[F3 (COMP/EQ)]

Chaque son assigné à une entrée de capteur peut bénéficier d'un compresseur et d'un égaliseur individuel.

1. Appuyez sur [INST]–[F3 (COMP/EQ)].

[INST] s'allume.

2. Frappez le pad à régler.

3. Appuyez sur [F2], [F3] ou [CURSOR] pour sélectionner un paramètre.

Boutons de fonction

[F2 (COMP)]

Affiche les paramètres du compresseur du pad.

[F3 (EQ)]

Affiche les paramètres de l'égaliseur du pad.

4. Utilisez [+/-] ou [VALUE] pour régler la valeur du paramètre.

5. Appuyez sur [F1] et/ou [F4] pour activer le compresseur et/ou l'égaliseur de chaque entrée.

[F1]: Active/coupe le compresseur de pad.

[F4]: Active/coupe l'égaliseur de pad.

[CMP ON] , [EQ ON]

COMP/EQ est sur ON, EFFECTS SWITCH est sur ON.
L'effet est appliqué.

[CMP ON] , [EQ OFF]

COMP/EQ est sur ON, EFFECTS SWITCH est sur OFF.
L'effet n'est pas appliqué.

[CMP OFF] , [EQ OFF]

COMP/EQ est sur OFF
L'effet n'est pas appliqué.

* Le bouton [F5 (H & R)] permet de choisir entre un réglage simultané ou individuel du son de la peau et du bord.



Il peut y avoir de la distorsion avec certains réglages.

Compresseur (COMP)

Un compresseur détermine l'enveloppe (changements de volume dans le temps) et modifie le caractère du son en fonction de la dynamique du jeu.

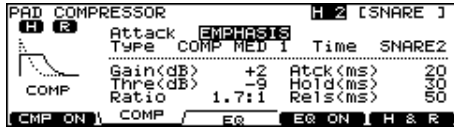

Paramètre	Réglage	Description
Attack	EMPHASIS, CRUSH	EMPHASIS Souligne l'attaque du son. CRUSH Ecrase l'attaque.
Type	COMP SOFT 1~2, COMP MED 1~3, COMP HARD 1~2, LIMITER 1~2, EXPANDER 1~3	Modifie les valeurs Thre (seuil) et Ratio (taux).
Time	KICK 1~3, SNARE1~3, TOM 1~3, CYM 1~2, OTHER1~3	Modifie les valeurs Atck (attaque), Hold (maintien) et Rels (relâchement).
Gain	-15~+20 (dB)	Niveau de sortie du compresseur

Pour affiner le réglage, ajustez les paramètres repris ci-dessous.

Paramètre	Réglage	Description
Thre (Threshold)	-30~0 (dB)	Détermine le niveau seuil auquel la compression commence.
Ratio	0.5:1~50:1	Taux de compression
Atck (Attack)	0~255 (ms)	Détermine le délai entre le moment où le volume atteint le niveau seuil et le déclenchement du compresseur.
Hold	2~9999 (ms)	Durée du maintien de la compression.
Rels (Release)	2~9999 (ms)	Détermine le délai entre le moment où le volume descend sous le niveau seuil et la coupure du compresseur.

A propos des paramètres THRESHOLD et RATIO

Comme le montre le schéma ci-dessous, ces paramètres déterminent la manière dont s'exerce la compression du niveau.

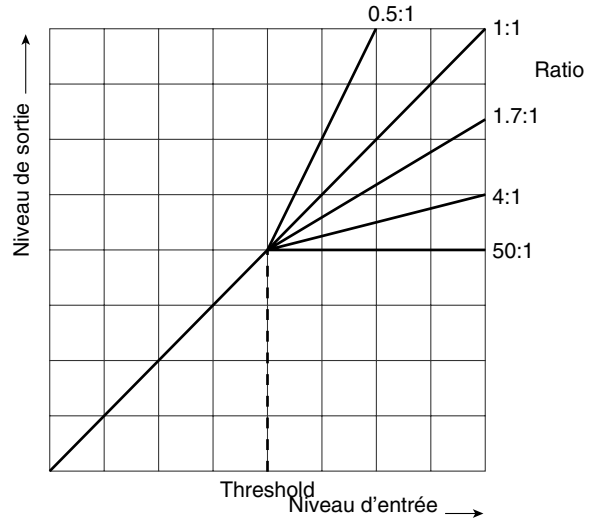

Egaliseur (EQ)

Vous disposez d'égaliseurs à trois bandes (aigu, médium et grave) pour parfaire le son.

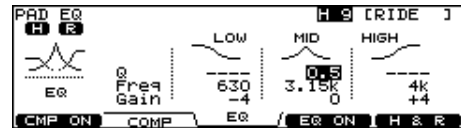

Paramètre	Réglage	Description
Q	0.5~8.0 (uniquement pour MID)	Largeur de la bande de fréquences. Une valeur Q plus élevée rétrécit la bande.
Freq (Frequency)	20~1k (LOW), 20~8k (MID), 1k~8k (HIGH)	Endroit où l'accentuation/atténuation a lieu.
Gain	-15~+15 (dB)	Taux d'accentuation/atténuation.

Effet [AMBIENCE]

Vous pouvez déterminer le type d'environnement dans lequel vous jouez et modifier le son en conséquence.



1. Appuyez sur [AMBIENCE].
[AMBIENCE] s'allume.
2. Appuyez sur [F2]~[F4] ou [CURSOR] pour sélectionner un paramètre.
3. Utilisez [+/-] ou [VALUE] pour régler la valeur du paramètre.
4. Appuyez sur [F1] pour activer l'effet Ambience.

Paramètre	Réglage	Description
[F2 (TYPE)]		
Room Type	BEACH, LIVING ROOM, BATH ROOM, STUDIO, GARAGE, LOCKER ROOM, THEATER, CAVE, GYMNASIUM, DOME STADIUM	Type d'environnement ("Ambience").
Level	0~127	Niveau Ambience total
[F3 (ROOM)]		
Room Size	TINY, SMALL, MEDIUM, LARGE, HUGE	5 tailles disponibles
Wall Type	WOOD, PLASTER, GLASS	Matière des murs
Mic Position	LOW, HIGH	Position du micro d'ambience
Room Shape	0~100	Taille de la salle
[F4 (AMB SND)]		
Send Level	0~127	Niveau d'envoi à l'effet Ambience de chaque instrument.

* Le bouton [F5 (H & R)] à la page de réglage [F4 (AMB SND)] permet de choisir entre un réglage simultané ou individuel du son de la peau et du bord.

Multi-effets [SHIFT] + [AMBIENCE]

Le processeur multi-effets permet de personnaliser encore plus votre son et propose en outre diverses configurations de son.

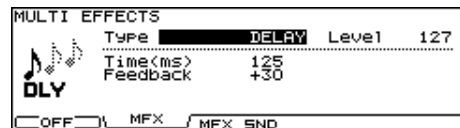

1. Maintenez [SHIFT] enfoncé et appuyez sur [AMBIENCE].
[AMBIENCE] s'allume.
2. Appuyez sur [F2], [F3] ou [CURSOR] pour sélectionner un paramètre.
3. Utilisez [+/-] ou [VALUE] pour régler la valeur du paramètre.
4. Appuyez sur [F1] pour activer le multi-effet.

Paramètre	Réglage	Description
[F2 (MFX)]		
Type	DELAY, PANNING DELAY, FLANGER, PHASER, CHORUS	Type de multi-effet
Level	0~127	Niveau total de l'effet.
[F3 (MFX SND)]		
Send Level	0~127	Niveau d'envoi à l'effet de chaque instrument.

* Le bouton [F5 (H & R)] à la page de réglage [F3 (MFX SND)] permet de choisir entre un réglage simultané ou individuel du son de la peau et du bord.

Paramètres des multi-effets

DELAY

Ajoute un signal retardé (Delay).

Paramètre	Réglage	Description
Time	0~1600 (ms)	Retard du signal delay.
Feedback	-98~98 (%)	Détermine le niveau du signal delay réinjecté dans l'effet (valeur négative: inverse la phase).

PANNING DELAY

Delay avec des échos à gauche et à droite

Paramètre	Réglage	Description
TimeL	0~1600 (ms)	Retard du signal delay.
TimeR		
Level L	0~127	Niveau du signal delay.
Level R		
Feedback	-98~98 (%)	Détermine le niveau du signal delay réinjecté dans l'effet (valeur négative: inverse la phase).

FLANGER

Cet effet produit une résonance métallique qui monte et qui descend comme un avion à réaction décollant ou atterrissant.

Paramètre	Réglage	Description
Delay	0~15.0 (ms)	Retard du flanger
LFO Rate	1~128	Vitesse de modulation
Depth	0~127	Intensité de la modulation
Feedback	-98~98 (%)	Détermine le niveau du signal flanger réinjecté dans l'effet (valeur négative: inverse la phase).
Phase	0~180	Diffusion du son

PHASER

Un phaser ajoute un son déphasé par rapport au son original et produit une modulation ondulante.

Paramètre	Réglage	Description
Freq	100~8000 (Hz)	Détermine la fréquence à laquelle le son est modulé.
LFO Rate	1~128	Vitesse de modulation
Depth	0~127	Intensité de la modulation
Resonance	0~127	Volume du feedback (réinjection)

CHORUS

L'effet chorus rend le son plus riche et plus spacieux.

Paramètre	Réglage	Description
Delay	8.0~30.0 (ms)	Retard du chorus
LFO Rate	1~128	Vitesse de modulation
Depth	0~127	Intensité de la modulation
Phase	0~180	Diffusion du son

Chapitre 5. Paramètres de capteurs [TRIGGER]

Sélection du type de pad [F1 (BANK)]

Pour que le TD-12 reçoive correctement les signaux envoyés par les pads, sélectionnez le **type de capteur** (le type de pad utilisé) pour chaque entrée de capteur.

Type de capteur (Trigger Type)

Un **type de capteur** est un groupe de paramètres de capteur dont les réglages sont optimisés pour un pad particulier. Des indications telles que "KD85", "PD85" ou "VH11" etc. correspondent à des groupes de paramètres. Lorsque vous sélectionnez un type de capteur pour un pad, les paramètres sont réglés au mieux pour ce pad, ce qui évite tout problème de réglage durant le jeu. Si le résultat obtenu ne vous satisfait pas entièrement alors que vous avez sélectionné le bon type de capteur, affinez le réglage des divers paramètres pour le pad utilisé.

Banque de capteurs

Les **banques de capteurs** vous permettent de sauvegarder des séries de 15 réglages de capteur. Le grand numéro affiché à gauche de l'écran est le numéro de banque de capteurs (Trigger Bank). Amenez-y le curseur pour sélectionner une banque de capteurs.

1. Appuyez sur [TRIGGER]–[F1 (BANK)].

Le bouton [TRIGGER] s'allume et la page "TRIGGER BANK" apparaît.

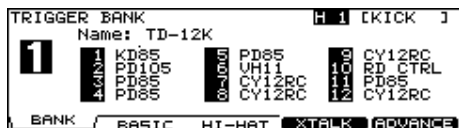

2. Utilisez [CURSOR (gauche)] pour amener le curseur sur le numéro de banque de capteurs.

3. Utilisez les boutons [+/-] ou [VALUE] pour sélectionner une banque de capteurs.

4. Appuyez sur [CURSOR (droite)] pour amener le curseur sur un type de capteur.

5. Frappez le pad à régler.

Le curseur se déplace sur le type de capteur du pad frappé.

Vous pouvez aussi effectuer la sélection avec les boutons [CURSOR] ou [TRIG SELECT].

6. Utilisez les boutons [+/-] ou la molette [VALUE] pour sélectionner le type de capteur.

Type de capteur	Modèle utilisé
PD125	PD-125
PD120	PD-120
PD105	PD-105
PD100	PD-100
PD80R	PD-85, PD-80R, PD-80
PD9	PD-9
PD8	PD-8
PD7	PD-7
PD6	PD-6
KD120	KD-120
KD80	KD-85, KD-80
KD8	KD-8
KD7	KD-7
CY15R	CY-15R
CY12RC	CY-12R/C
CY14C	CY-14C
CY8	CY-8
CY6	CY-6
CY12H	CY-12H
VH12	VH-12
VH11	VH-11
PAD1	Pour pad autre que Roland
PAD2	
RT7K	RT-7K
RT5S	RT-5S
RT3T	RT-3T

* Une fois le type de capteur sélectionné, les paramètres de capteur sont automatiquement optimisés pour le pad en question (à l'exception des paramètres d'annulation de diaphonie). Réglez ce paramètre en fonction des besoins.

* Lorsque le paramètre 3Way Trigger (capteur à 3 voies, p. 52) est activé "RD CTRL" apparaît comme type de capteur pour l'entrée TRIGGER INPUT 10 EDGE. Il est impossible de le changer.

Correspondances entre les entrées de capteur/pads et les méthodes de jeu

Entrée de capteur	Pad maillé bi-capteur	Position de frappe	Nuance du rim shot
KICK	–	–	–
SNARE	o	o	o
TOM 1-3	o	–	o
HI-HAT	–	–	–
CRASH 1, 2	–	–	–
RIDE	–	o	–
EDGE	–	–	–
AUX 1, 2	o	–	o

- * Les sons de frottement de balais (Brush Sweep) et cross stick ne sont disponibles que sur la caisse claire (SNARE).
- * Chaque méthode de jeu peut être utilisée avec les instruments qui lui correspondent (p. 91).

Régler la sensibilité des pads [F2 (BASIC)]

Si vous utilisez des pads d'autres fabricants, réglez les paramètres suivants.

MEMO

L'indicateur de dynamique à droite de l'écran affiche la force des seize dernières frappes en commençant par la plus récente.

1. Appuyez sur [TRIGGER]–[F2 (BASIC)].

Le bouton [TRIGGER] s'allume et la page "TRIGGER BASIC" apparaît.



2. Utilisez [CURSOR (haut/bas)] pour sélectionner un paramètre.

3. Frappez le pad à régler.

La page contenant les paramètres du pad en question apparaît.

Vous pouvez aussi effectuer la sélection avec [TRIG SELECT].

4. Utilisez [+/-] ou [VALUE] pour régler la valeur du paramètre.

5. Une fois le réglage terminé, appuyez sur [EXIT] pour revenir à la page "DRUM KIT".

Paramètre	Réglage	Description
Trig Type	Voyez p. 44.	
Sensitivity	1~32	Sensibilité du pad
Threshold	0~31	Niveau minimum du pad
Curve	LINEAR, EXP1, EXP2, LOG1, LOG2, SPLINE, LOUD1, LOUD2	Influence de la dynamique du jeu sur le volume

Sensibilité du pad

Vous pouvez régler la sensibilité des pads en fonction de votre propre style de jeu.

Cela vous permet de contrôler le volume en fonction de la force exercée sur les pads.

Sensitivity: 1~32

Une sensibilité accrue produit des volumes plus élevés pour des frappes douces.

Une sensibilité réduite du pad produit des volumes moins élevés même lorsque vous jouez fort.

Niveau minimum du pad (Threshold)

Avec ce paramètre, le capteur ne transmet que les signaux dépassant un certain niveau (puissance de frappe). Cela permet d'éviter qu'un pad ne résonne à cause des vibrations causées par d'autres pads.

Dans l'exemple suivant, vous entendrez le son B mais pas le son A ni le son C.

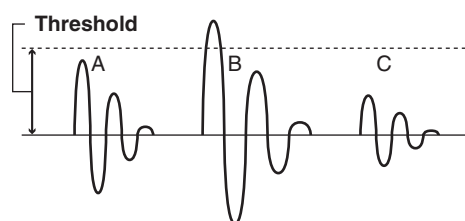

Threshold: 0~31

Avec une valeur élevée, vous n'entendez rien si vous frappez légèrement le pad. Augmentez progressivement la valeur "Threshold" tout en frappant sur le pad. Effectuez ensuite le réglage qui vous convient. Répétez les essais et arrêtez-vous lorsque vous avez trouvé le bon réglage.

Influence de la dynamique du jeu sur le volume (Velocity Curve)

Ce paramètre vous permet de déterminer la relation entre la force de frappe (Velocity) et les changements de volume. Réglez cette courbe de sorte à obtenir une réponse aussi naturelle que possible.

Curve: LINEAR

Il s'agit du réglage standard. Cette "courbe" produit la correspondance la plus naturelle entre la force de frappe et les changements de volume.

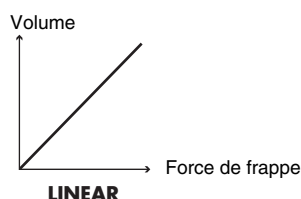

Curve: EXP1, EXP2

Par comparaison avec la courbe LINEAR, plus la force de frappe est importante, plus le changement de volume est marqué.

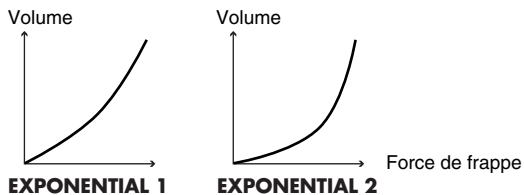

Curve: LOG1, LOG2

Par comparaison avec la courbe LINEAR, plus la frappe est douce, plus le changement de volume est marqué.

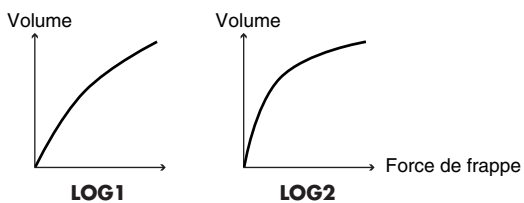

Curve: SPLINE

Des changements extrêmes se produisent en fonction de la force de frappe.

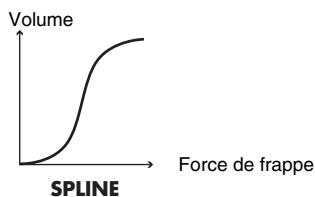

Curve: LOUD1, LOUD2

La réponse à la force de frappe est minime; il est donc plus facile de garder un volume élevé. Si vous utilisez des capteurs de batterie, ces réglages permettent de maintenir des niveaux stables.

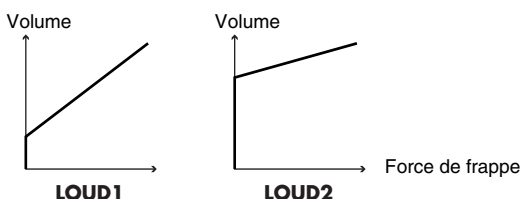

Réglage du charleston [F3 (HI-HAT)]

1. Appuyez sur [TRIGGER]–[F3 (HI-HAT)].

Le bouton [TRIGGER] s'allume et la page "TRIGGER HIHAT" apparaît.



2. Utilisez [CURSOR (haut/bas)] pour sélectionner un paramètre.

3. Utilisez [+/-] ou [VALUE] pour régler la valeur du paramètre.

4. Une fois le réglage terminé, appuyez sur [EXIT] pour revenir à la page "DRUM KIT".

Paramètre	Réglage	Description
Hi-Hat Ctrl Type	VH12, VH11/FD	Type de charleston VH12: VH-12 VH11/FD: VH-11, FD-8
Quand HH Ctrl Type est réglé sur "VH12"		
Offset	-100~+100	Ouverture du charleston. Plus la valeur est élevée, plus l'ouverture est importante. Après le réglage automatique (p. 48), vous pouvez affiner le réglage jusqu'à ce que vous obteniez le résultat voulu.
Foot Splash Sens	-10~+10	Facilité d'action de la pédale pour jouer un splash.
Noise Cancel	1~3	Force nécessaire pour annuler le bruit de corps et de bord lorsque vous actionnez la pédale. Plus la valeur est élevée, plus il est difficile d'exclure le bruit indésirable.
Quand HH Ctrl Type est réglé sur "VH11/FD"		
Foot Splash Sens	-10~+10	Facilité d'action de la pédale pour jouer un splash.
CC Max	90, 127	Plage maximale des valeurs des commandes de contrôle (CC) transmises en enfonçant complètement la pédale.
CC Resolution	NORMAL, HIGH	Résolution des données transmises par la pédale de charleston. (*1)

*1: Lorsque vous pilotez la hauteur avec la pédale de charleston (p. 38), les changements de hauteur sont réguliers si vous choisissez "High".

Brancher le VH-11 et régler le TD-12

Brancher le charleston (Hi-Hat)

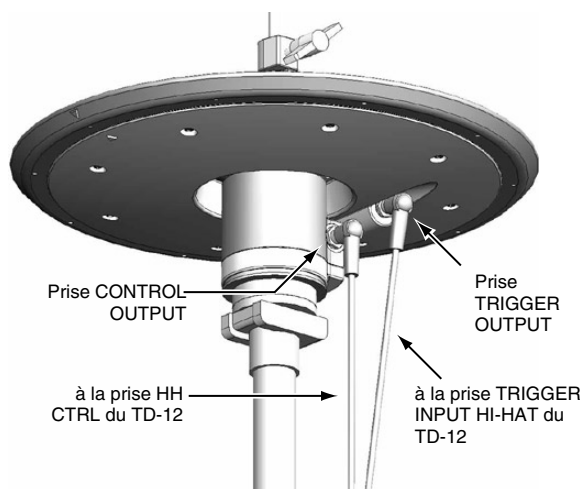

Effectuer les réglages du charleston

1. Vérifiez que le VH-11 et le TD-12 sont branchés correctement.
2. Après avoir vérifié que le charleston ne touche pas du tout le capteur de mouvement, mettez le TD-12 sous tension.
 - * Il est impossible de régler le décalage correctement si le charleston touche le capteur de mouvement lors de la mise sous tension.
3. Desserrez le papillon du tilter et laissez le charleston reposer naturellement sur le capteur de mouvement.
4. Appuyez sur [TRIGGER]-[F1 (BANK)].
Le bouton [TRIGGER] s'allume et la page "TRIGGER BANK" apparaît.
5. Appuyez sur [CURSOR] pour amener le curseur sur le type de capteur pour l'entrée TRIGGER INPUT 6.
6. Utilisez [+/-] ou [VALUE] pour choisir "VH11".

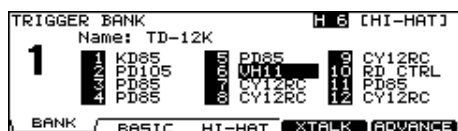

7. Appuyez sur [F3 (HI-HAT)].

La page "TRIGGER HI-HAT" apparaît.

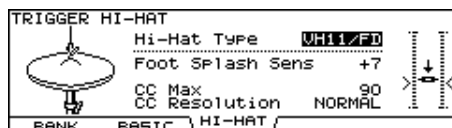

8. Vérifiez les réglages du TD-12.

Paramètre	Réglage
Hi-Hat Type	VH11/FD
CC Max	90
CC Resolution	NORMAL

9. Tout en gardant un œil sur l'indicateur affiché du côté droit de l'écran du TD-12, réglez le décalage avec la vis de réglage du décalage VH du VH-11.

Réglez le décalage de sorte à afficher un symbole noir sur l'indicateur.

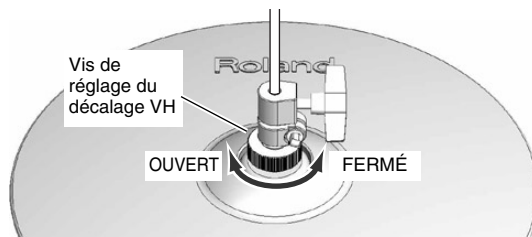
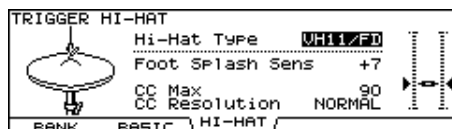

Vis de réglage du décalage VH

Si le son de charleston fermé est difficile à obtenir, tournez la vis de réglage du décalage VH en direction "CLOSE". Si le son de charleston ouvert est difficile à obtenir, tournez la vis de réglage du décalage en direction "OPEN".



Si le son est coupé quand vous frappez fort sur le charleston, tournez la vis de réglage du décalage VH en direction "OPEN".

10. Si nécessaire, effectuez d'autres réglages (p. 46).

Brancher le VH-12 et régler le TD-12

Brancher le charleston (Hi-Hat)

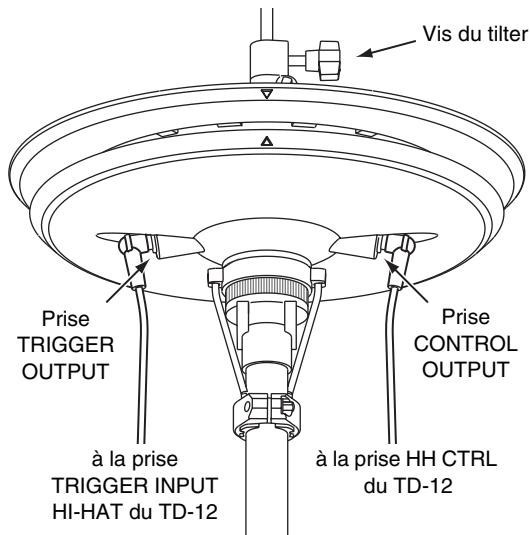

Régler le décalage (Offset)

1. Appuyez sur [TRIGGER]–[F1 (BANK)].

Le bouton [TRIGGER] s’allume et la page “TRIGGER BANK” apparaît.

2. Appuyez sur [CURSOR] pour amener le curseur sur le type de capteur pour l’entrée TRIGGER INPUT 6.

3. Utilisez [+/-] ou [VALUE] pour choisir “VH12”.

4. Appuyez sur [F3 (HI-HAT)].

La page “TRIGGER HI-HAT” apparaît.

5. Réglez le paramètre Hi-Hat Type sur “VH12”.

6. Appuyez sur [F5 (OFFSET)].

La page “VH OFFSET ADJUSTMENT” apparaît.

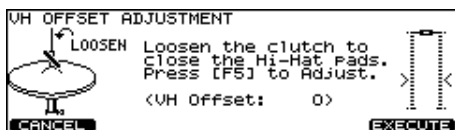

7. Desserrez la vis du tilter de la cymbale supérieure et laissez-la reposer sur la cymbale inférieure.

* Ne touchez PAS les cymbales ou la pédale du charleston.

8. Appuyez sur [F5 (EXECUTE)].

[TRIGGER] clignote et le paramètre “VH Offset” est automatiquement réglé.

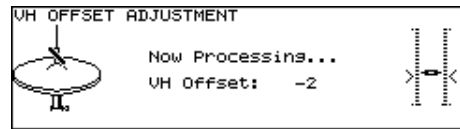

Quand le réglage est terminé, le bouton [TRIGGER] cesse de clignoter et reste allumé; la page suivante apparaît.

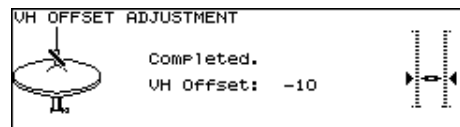

9. Si nécessaire, effectuez d’autres réglages (p. 46).

IDÉE

Quand Hi-Hat Type est réglé sur “VH12”, vous pouvez aussi effectuer cette opération en maintenant [KIT] enfoncé et en appuyant sur [TRIGGER] (p. 20).

Brancher et régler la pédale de commande de charleston (série FD)

Effectuer les réglages du charleston

1. Appuyez sur [TRIGGER]–[F3 (HI-HAT)].

Le bouton [TRIGGER] s’allume et la page “TRIGGER HI-HAT” apparaît.

2. Réglez le paramètre Hi-Hat Type sur “VH11/FD”.

3. Si nécessaire, effectuez d’autres réglages (p. 46).

Éliminer la diaphonie entre les pads [F4 (XTALK)]

Lorsque deux pads sont montés sur le même stand, le fait de frapper l'un d'eux risque aussi de déclencher l'autre. (Ce phénomène est appelé **diaphonie**). Pour éliminer ce problème, réglez le paramètre Xtalk Cancel (annulation de diaphonie) pour le pad résonnant intempestivement.



Dans certains cas, vous pouvez éviter la diaphonie entre deux pads en les espaçant davantage.

1. Appuyez sur [TRIGGER] - [F1 (BANK)] - [F4 (XTALK)].
2. Utilisez les boutons [F1]~[F3] pour sélectionner un paramètre.
3. Frappez le pad à régler.
Le curseur se déplace sur le numéro d'entrée correspondant au pad frappé. Vous pouvez aussi effectuer la sélection avec les boutons [CURSOR] ou [TRIG SELECT].
4. Utilisez [+/-] ou [VALUE] pour régler la valeur du paramètre.
5. Une fois le réglage terminé, appuyez sur [EXIT] pour revenir à la page "DRUM KIT".

[F1 (XTALK)]: XTALK CANCEL

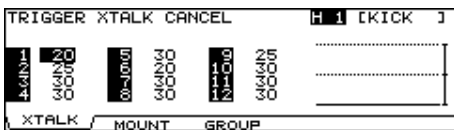

[F2 (MOUNT)]: MOUNT TYPE

Déterminez le type de fixation du pad.

PAD:Fixation de pad

CYMBAL:Fixation de cymbale



[F3 (GROUP)]: XTALK GROUP

L'annulation de la diaphonie concerne les pads réglés sur le même numéro.



Exemple de diaphonie: vous frappez le pad de caisse claire et le tom 1 sonne aussi.

Assignez la caisse claire et le tom 1 au même groupe XTALK GROUP. Augmentez la valeur "XTALK CANCEL" pour le pad du tom 1. Le tom 1 sera ainsi moins sensible aux autres pads. Avec un réglage "OFF", la diaphonie n'est pas annulée.



* Si la valeur est trop élevée, vous risquez d'avoir un problème quand vous frappez simultanément deux pads: celui sur lequel vous avez tapé moins fort risque d'être inaudible. Soyez donc prudent et réglez ce paramètre sur la valeur minimum nécessaire pour éviter la diaphonie.

Paramètres avancés de capteur ([F5 (ADVANCE)]).

Une fois le type de capteur (Trigger Type) sélectionné, les paramètres avancés de capteur (Trigger Advanced) sont automatiquement optimisés pour chaque pad (p. 44) et ne nécessitent aucun réglage sauf si vous rencontrez les problèmes évoqués dans les descriptions de ces paramètres.

1. Appuyez sur [TRIGGER]~[F1 (BANK)]~[F5 (ADVANCE)].
2. Appuyez sur [F1]~[F3] et sur [CURSOR (haut/bas)] pour sélectionner un paramètre.
3. Frappez le pad à régler.
La page contenant les paramètres du pad frappé apparaît. Vous pouvez aussi effectuer la sélection avec [TRIG SELECT].
4. Utilisez [+/-] ou [VALUE] pour régler la valeur du paramètre.
5. Une fois le réglage terminé, appuyez sur [EXIT] pour revenir à la page "DRUM KIT".

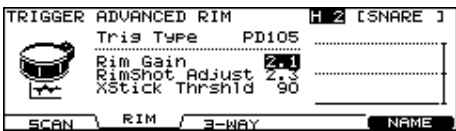
Paramètre	Réglage	Description
[F1 (SCAN)]		
Trigger Type	voyez p. 44.	
Scan Time	0~4.0 (ms)	Temps de détection du signal de capteur
Retrig Cancel	1~16	Détection de l'atténuation du signal de capteur
Mask Time	0~64 (ms)	Empêcher le double déclenchement (p. 50)

Paramètre	Réglage	Description
[F2 (RIM)]		
		
Trig Type	voyez p. 44.	
Rim Gain	0~3.2	Réponse dynamique du bord (rim ou edge) (p. 51)
RimShot Adjust	0~8.0	Sensibilité du rim shot (p. 51)
XStick Thrshld	0~127	Réponse du cross stick (p. 51)
[F3 (3-WAY)]		
		
3Way Trigger (Ride & Edge)	OFF, ON	Détection du jeu sur le corps, le dôme et le bord (p. 52)
[F5 (NAME)] Nom de la banque de capteurs (p. 52)		

Temps de détection du signal de capteur (Scan Time)

Comme le temps nécessaire à la forme d'onde du signal du capteur pour atteindre son niveau maximum peut varier légèrement en fonction des caractéristiques des pads ou des micros pour batterie acoustique, des frappes de force identiques peuvent produire des volumes différents. Dans ce cas, vous pouvez régler le paramètre "Scan Time" pour que votre jeu soit détecté avec plus de précision.

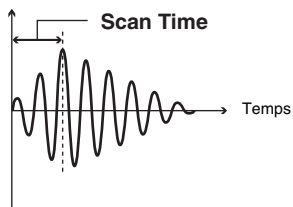

Scan Time: 0~4.0 (ms)

Frappez le pad avec une force constante et augmentez progressivement la valeur Scan Time à partir de 0ms jusqu'à ce que le volume se stabilise au niveau le plus élevé. Avec ce réglage, essayez ensuite des frappes douces et des frappes fortes et assurez-vous que le volume change en conséquence.

* Plus la valeur est élevée, plus il faut du temps avant que le son ne soit produit. Choisissez donc la valeur la plus basse possible.

Détection de l'atténuation du signal de capteur (Retrig Cancel)

Remarque importante si vous utilisez des capteurs pour batterie acoustique: Ces micros produisent parfois des formes d'onde modifiées qui peuvent générer des sons intempestifs au point A de l'illustration suivante (**Retrigger**).

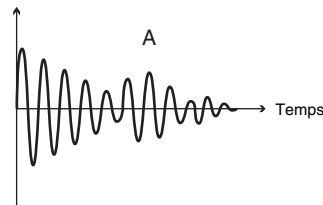

Ce phénomène se produit surtout dans la chute de la forme d'onde. La fonction Retrig Cancel détecte ce genre de distorsion et empêche tout redéclenchement (retrigger).

Retrig Cancel: 1~16

En frappant de façon répétée sur le pad, augmentez la valeur "Retrig Cancel" jusqu'à ce qu'il n'y ait plus de redéclenchement.

* Si vous choisissez une valeur trop élevée pour empêcher le redéclenchement, il risque d'y avoir des pertes de sons lorsque vous jouez rapidement (roulements etc.). Choisissez la valeur la plus basse possible tout en veillant à empêcher le redéclenchement.

MEMO

Vous pouvez aussi éliminer ce problème de redéclenchement en définissant un temps de masquage (Mask Time). Mask Time empêche la détection de signaux de redéclenchement s'ils se produisent dans un laps de temps donné après le dernier signal de déclenchement. Retrigger Cancel détecte l'atténuation du signal de déclenchement et déclenche le son après avoir reconnu les signaux déclenchés par frappe sur la peau et éliminé les faux déclenchements.

Empêcher le double déclenchement (Mask Time)

Lorsque vous jouez de la grosse caisse, le maillet peut rebondir et frapper la peau une seconde fois (avec les batteries acoustiques, le maillet reste parfois contre la peau); cela provoque un double déclenchement (et produit deux sons au lieu d'un). Le paramètre Mask Time (temps de masquage) vous permet d'éviter ce problème. Lorsque vous frappez un pad, tous les déclenchements successifs se produisant au cours du laps de temps défini par "Mask Time" (0~64 ms) sont ignorés.

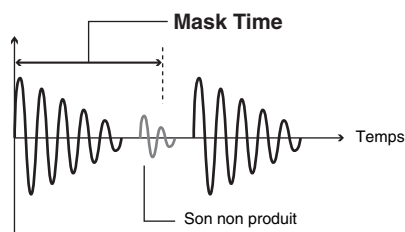

Mask Time: 0~64 (ms)

Réglez la valeur "Mask Time" tout en frappant sur le pad. Si vous utilisez la pédale de grosse caisse, essayez de faire rebondir le maillet pour qu'il frappe très rapidement une seconde fois la peau puis augmentez la valeur "Mask Time" jusqu'à ce que le rebond ne génère plus de son.

* Cependant, si vous choisissez une valeur élevée, il sera difficile de jouer très rapidement. Optez donc pour une valeur aussi basse que possible.

MEMO

Si vous entendez plusieurs sons lorsque vous frappez une fois la peau, faites appel à la fonction Retrig Cancel.

Réponse dynamique du bord (Rim Gain)

Lorsque vous utilisez un pad PD-125/120/105/85/80R, PD-9/8/7, CY, un charleston VH-12/11 ou un capteur pour batterie acoustique RT-5S, vous pouvez régler le rapport entre la force avec laquelle vous jouez sur le bord (Rim pour une peau et Edge pour une cymbale) et le volume qui en résulte.

Rim Gain: 0~3.2

Une valeur élevée permet au bord (Rim/Edge) de produire des volumes élevés pour des frappes douces. Une valeur faible produit des volumes moins élevés même lorsque vous jouez fort.

Sensibilité du rim shot (Rim Shot Adjust)

Si vous utilisez un pad PD-125/120/105/85/80R ou un capteur acoustique RT-5S, vous pouvez régler la sensibilité du bord (rim) à la frappe.

RimShot Adjust: 0~8.0

Il peut arriver que vous entendiez un son rim lorsque vous frappez la peau avec force. Vous pouvez améliorer la situation en diminuant la valeur "RimShot Adjust".

* Si, par contre, la valeur est trop basse, vous risquez d'avoir des difficultés à produire un rim shot.

Seuil du cross stick (XStick Thrshld)

Avec un pad PD-125/120/105/85/80R ou un capteur RT-5S, vous pouvez déterminer le point de transition entre les sons cross stick et rim shot.

XStick Thrshld: 0~127

Plus cette valeur est élevée, plus il sera facile de produire des sons cross stick. Avec une valeur "0", un jeu cross stick produit un son de rim shot ouvert.

* Si vous choisissez une valeur excessivement élevée, vous risquez d'entendre un cross stick lorsque vous jouez un rim shot ouvert.

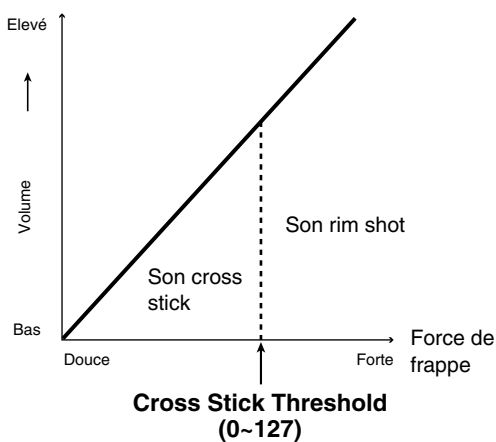

Tri-capteur: corps, dôme et bord (3Way Trigger)

Si vous utilisez la CY-15R ou la CY-12R/C pour la cymbale RIDE, vous bénéficiez de trois capteurs (corps, dôme et bord).

3Way Trigger: OFF, ON

Effectuez les connexions comme illustré ci-dessous et activez le paramètre 3Way Trigger (ON).

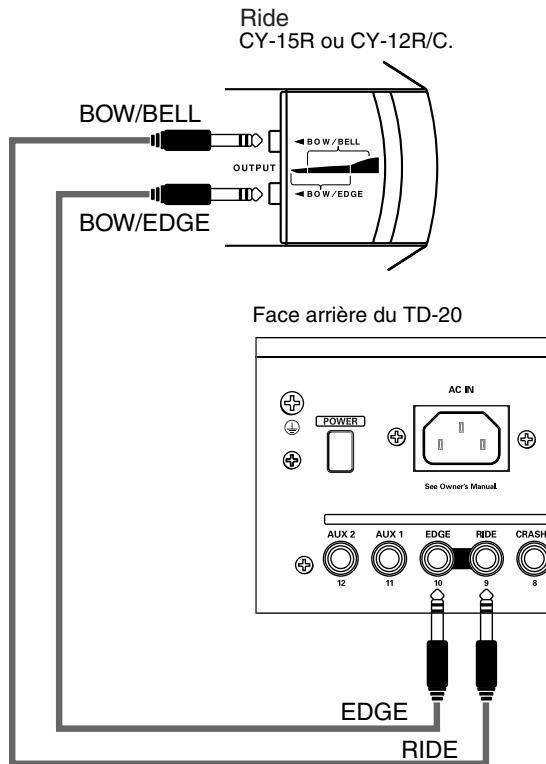

Correspondances entre la technique de jeu et l'entrée de capteur

Technique	TD-12 TRIGGER INPUT
Frappe sur le corps	9 RIDE Head
Frappe sur le dôme	9 RIDE Rim
Frappe sur le bord	10 EDGE Rim

* Le son "Head" de l'entrée TRIGGER INPUT 10 EDGE n'est pas disponible.

* Lorsque le paramètre 3Way Trigger (capteur à 3 voies) est sur "ON", "RD CTRL" apparaît comme type de capteur pour l'entrée TRIGGER INPUT 10 EDGE. Il est impossible de le changer.

Assigner un nom à une banque de capteurs [F5 (Name)]

Vous pouvez assigner un nom comptant jusqu'à 12 caractères aux banques de capteurs.



1. A la page "TRIGGER BANK", sélectionnez la banque de capteur à nommer.
2. [F5 (ADVANCE)]-[F5 (NAME)].
La page "TRIGGER BANK NAME" apparaît.
3. Appuyez sur [CURSOR (gauche/droite)] pour amener le curseur sur le caractère à changer.
4. Utilisez [VALUE], [+/-] ou [CURSOR (haut/bas)] pour changer le caractère.

Boutons de fonction

[F1 (INSERT)]

Insère un espace à l'emplacement du curseur.

[F2 (DELETE)]

Efface le caractère à l'emplacement du curseur.

[F3 (SPACE)]

Remplace le caractère situé à la position du curseur par un espace vide.

[F4 (CHAR)]

Le caractère situé à la position du curseur alterne entre majuscules et minuscules ou entre chiffres et symboles.

5. Lorsque vous avez terminé, appuyez sur [EXIT].

Chapitre 6. Séquenceur (Reproduction)

Le séquenceur du TD-12 compte six parties. La partie de batterie (Drums) sert à enregistrer puis reproduire ce qui est joué sur les pads. A celle-ci s'ajoutent les parties de la mélodie (Melody), de la basse (Bass), des accompagnements 1 et 2 (Backing 1 et 2) ainsi que de la percussion.

L'ensemble de ces six parties est appelé motif ou **Pattern**.

Motifs préprogrammés (Preset P1~150)

Il n'est pas possible de modifier les réglages des motifs préprogrammés (Preset). Vous pouvez les utiliser pour vos exercices ou pour un concert.

Motifs utilisateur (User U151~250)

Utilisez ces mémoires de motifs comme vous le voulez. Vous pouvez enregistrer directement ce que vous jouez sur les pads ou sur un clavier MIDI externe en temps réel (p. 64). Les réglages des motifs utilisateur sont sauvegardés automatiquement.

Utiliser les motifs préprogrammés (Preset)

Vous pouvez vérifier divers réglages des motifs préprogrammés mais vous ne pouvez pas les changer. Il est impossible d'enregistrer un motif préprogrammé.

* Comme il est impossible d'enregistrer des données dans un motif préprogrammé, l'avertissement suivant apparaît si vous appuyez sur [REC].



Si vous souhaitez modifier un motif préprogrammé ou l'utiliser comme base pour un motif personnel, copiez-le dans une mémoire utilisateur (p. 67).

Droits d'auteur des motifs préprogrammés

Les sons, les phrases et les motifs contenus dans ce produit sont des enregistrements protégés par un copyright. Par la présente, Roland donne aux acquéreurs de ce produit la permission d'utiliser les enregistrements contenus dans ce produit pour la création et l'enregistrement d'œuvres musicales originales à condition que les enregistrements contenus dans ce produit ne soient pas échantillonnés, téléchargés ou réenregistrés de toute manière que ce soit, en tout ou en partie, pour quelque fin que ce soit; la transmission de ces enregistrements, notamment, en tout ou en partie, via l'internet ou tout autre moyen numérique ou analogique de transmission et/ou la fabrication à des fins commerciales ou autres de séries d'échantillons, phrases ou motifs sur CD-ROM ou autres supports sont interdites. Les enregistrements contenus dans ce produit sont des œuvres originales de Roland Corporation. Roland n'est pas responsable de l'utilisation faite des enregistrements contenus dans ce produit et rejette toute responsabilité pour une éventuelle infraction des droits d'auteur d'un parti tiers découlant de l'utilisation des sons, phrases et motifs de ce produit.

Opérations élémentaires

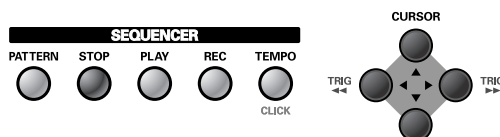

[PATTERN]:

Sélection des motifs. Ce bouton affiche la page principale du séquenceur.

[STOP]

Arrête la reproduction du motif. Si vous actionnez ce bouton quand le motif est à l'arrêt, vous retournez au début du motif.

[PLAY]

Lance la reproduction du motif.

[REC]

Passer en mode d'attente d'enregistrement.

[TEMPO]

Règle le tempo (p. 55).

[CURSOR (haut)]

Si vous actionnez ce bouton quand le motif est à l'arrêt, vous retournez au début du motif.

[CURSOR (gauche)]

Si vous actionnez ce bouton quand le motif est à l'arrêt, vous retournez à la mesure précédente dans le motif.

[CURSOR (droite)]

Si vous actionnez ce bouton quand le motif est à l'arrêt, vous passez à la mesure suivante dans le motif.

[CURSOR (bas)]

Si vous actionnez ce bouton quand le motif est à l'arrêt, vous passez à la fin du motif.

* Vous ne pouvez pas utiliser les boutons [CURSOR] durant la reproduction du motif.

Sélectionner un motif [PATTERN]



1. Appuyez sur [PATTERN].

Le bouton [PATTERN] s'allume et la page "PATTERN" apparaît.

2. Utilisez [+/-] ou [VALUE] pour sélectionner un motif.

* Si vous appuyez sur [F5 (NEW)], le motif vide ayant le numéro le plus bas est sélectionné.

Page "PATTERN"

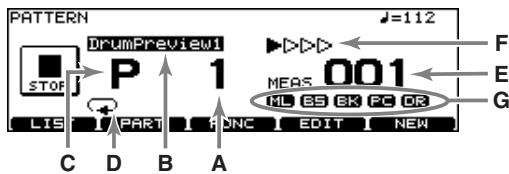

- A:** Numéro de motif
Numéro du motif sélectionné.
- B:** Nom de motif
Nom du motif sélectionné.
- C:** Type de motif
"P" désigne un motif preset (préprogrammé) et "U" un motif utilisateur. Si vous choisissez un motif vide, un astérisque (*) apparaît.
- D:** Type de reproduction de motif (p. 61)
- E:** Numéro de mesure
La reproduction commence à partir de la mesure indiquée ici lorsque vous appuyez sur [PLAY].
- F:** Métrique
- G:** Etat coupé/audible des parties (p. 60)

IDÉE

Lorsque les réglages sont terminés, appuyez sur [PATTERN] pour afficher cette page. Cela évite d'écraser les données par inadvertance durant le jeu.

Sélection d'un motif dans une liste [F1 (LIST)]

Cette page affiche une liste de motifs et vous permet d'en sélectionner un.

Cette liste contient le numéro du motif, son nom, sa métrique, le nombre de mesures, le type de reproduction et son tempo.

No.	Name	Beat	Len	Type	♩=
1	DrumPreview1	4/4	4	LOOP	112
2	DrumPreview2	4/4	4	LOOP	112
1	DrumFill 1	4/4	2	LOOP	112
2	DrumFill 2	4/4	2	LOOP	112
?	Wanna Ride?	4/4	29	LOOP	130

1. Appuyez sur [PATTERN]-[F1 (LIST)].

La page "PATTERN LIST" apparaît.

2. Utilisez [VALUE], [+/-] ou [CURSOR (haut/bas)] pour sélectionner un motif.

Boutons de fonction

[F1 (▲ PAGE)]

Ce bouton vous fait passer à la page précédente de la liste.

[F2 (PAGE ▼)]

La page suivante de la liste s'affiche.

[F5 (NEW)]

Le motif vide ayant le numéro le plus bas est sélectionné.

3. Appuyez sur [EXIT] pour revenir à la page "PATTERN".

Reproduction d'un motif [PLAY]

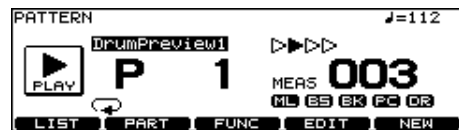

1. Sélectionnez le motif voulu.

2. Appuyez sur [PLAY].

[PLAY] s'allume et la reproduction du motif commence.

3. Appuyez sur le bouton [STOP] pour arrêter la reproduction du motif.

[PLAY] s'éteint et vous retournez au début de la mesure en cours de reproduction à ce moment-là.

4. Appuyez de nouveau sur [STOP] pour retourner au début du motif.

Réglage du tempo

1. Appuyez sur [TEMPO].

Le bouton [TEMPO] s'allume et la page "TEMPO" apparaît.



2. Utilisez [+/-] ou [VALUE] pour choisir le tempo.

3. Appuyez sur [EXIT] pour revenir à la page "DRUM KIT".

Régler le tempo en le battant (Tap Tempo)

Vous pouvez régler le tempo en frappant un pad ou le bouton [PREVIEW] plusieurs fois à intervalle d'une noire selon le tempo voulu.

1. Appuyez sur [TEMPO].

Le bouton [TEMPO] s'allume et la page "TEMPO" apparaît.

2. Appuyez sur [F3 (TAP)].

La page "TAP TEMPO" apparaît.

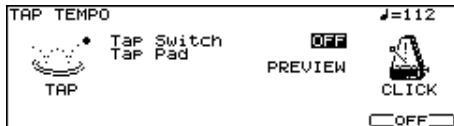

3. Utilisez la touche [CURSOR (haut)] pour amener le curseur sur "Tap Switch".

4. Utilisez [+/-] ou [VALUE] pour régler ce paramètre sur "ON".

5. Appuyez sur [CURSOR (bas)] pour amener le curseur sur "Tap Pad".

6. Utilisez les boutons [+/-] ou la molette [VALUE] pour sélectionner le pad (ou le bouton [PREVIEW]) sur lequel vous voulez taper le tempo.

7. Appuyez sur [KIT] pour revenir à la page "DRUM KIT".

Quand Tap Switch est sur "ON", le tempo est affiché dans le coin supérieur droit de l'écran.

Synchronisation avec un appareil MIDI externe

Cette section décrit les réglages permettant de synchroniser un séquenceur MIDI externe avec le séquenceur du TD-12. L'appareil en charge de la reproduction est appelé appareil "maître" et celui qui se synchronise sur la reproduction est "l'esclave".

1. Appuyez sur [TEMPO].

Le bouton [TEMPO] s'allume et la page "TEMPO" apparaît.

2. Appuyez sur [F2 (SYNC)].

La page "TEMPO SYNC" apparaît.



3. Utilisez [+/-] ou [VALUE] pour effectuer les réglages.

4. Appuyez sur [KIT] pour revenir à la page "DRUM KIT".

Paramètre	Réglage	Description
Sync Mode	INTERNAL, EXTERNAL, AUTO, REMOTE	Voyez ci-dessous.

INTERNAL:

Le tempo du TD-12 sera utilisé pour la reproduction et l'enregistrement. A la sortie d'usine, ce réglage est en vigueur.

EXTERNAL:

Le séquenceur du TD-12 suit le tempo (horloge MIDI) de l'appareil externe.

AUTO:

Ce paramètre pratique combine les caractéristiques des paramètres INTERNAL et EXTERNAL. Si aucun signal de synchronisation n'est reçu, le tempo du TD-12 sert pour la reproduction et l'enregistrement. Lorsqu'un signal de synchronisation est envoyé par un appareil externe, le TD-12 se synchronise sur ce signal.

REMOTE:

Le TD-12 obéit aux messages start/pause/stop reçus d'un appareil externe mais la reproduction se fait selon son propre tempo.

Synchronisation sur l'horloge d'un séquenceur externe

Dans ce cas, le TD-12 est asservi au séquenceur externe.

1. Reliez la prise MIDI IN du TD-12 à la prise MIDI OUT du séquenceur externe avec un câble MIDI.
2. Réglez Sync Mode sur "EXTERNAL".

3. Lancez la reproduction sur le séquenceur externe.

La reproduction synchronisée démarre.

Paramètres des parties [F2 (PART)]

Page "PATTERN PART" (pour motif utilisateur uniquement)



Paramètres de la partie d'accompagnement [F1 (BACKING)]

Voici comment sélectionner l'instrument utilisé pour les parties d'accompagnement, de mélodie et de basse (et non pour les parties de batterie et de percussion).

1. Appuyez sur [PATTERN]-[F2 (PART)].

La page "PATTERN PART" apparaît.

2. Appuyez sur [F1 (BACKING)].

La page "MELODY (BASS, BACKING1, BACKING2) PART" apparaît.



3. Appuyez sur [F1]-[F4] pour sélectionner la partie à régler.

[F1]: Mélodie

[F2]: Basse

[F3]: Accompagnement 1

[F4]: Accompagnement 2

4. Utilisez [CURSOR (haut/bas)] pour sélectionner un paramètre.

5. Utilisez [+/-] ou [VALUE] pour effectuer les réglages.

Paramètre	Réglage	Description
Inst	Voyez Instruments d'accompagnement (p. 94).	Instrument choisi pour la partie

Paramètre	Réglage	Description
Key Shift	-24~0~+24	Décale la hauteur globale par demi-tons.
Bend Range	0~+24	Changement de hauteur maximum avec le pitch bend (en demi-tons).

Numéros d'instrument/Noms d'instrument

Vous pouvez changer le son en changeant le numéro d'instrument. Un numéro d'instrument propose plusieurs variations portant chacune un nom différent.

Les numéros d'instrument correspondent aux numéros de programme (1~128).

Variations

Les variations proposent des sons légèrement différents pour un même numéro d'instrument. Le nombre de variations change selon le numéro d'instrument.

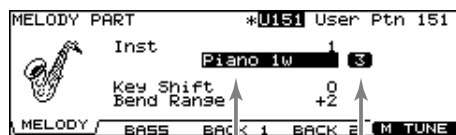

Nom d'instrument

Nombre de variations

Accord global

Vous pouvez régler l'accord global pour les parties Melody, Bass, Backing 1 et Backing 2.

1. Appuyez sur [PATTERN]-[F2 (PART)]-[F2 (BACKING)]-[F5 (M TUNE)].

La page "MASTER TUNE" apparaît.

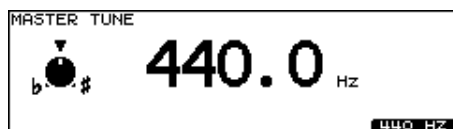

2. Utilisez les boutons [+/-] ou la molette [VALUE] pour effectuer les réglages.

Master Tune: 415.3~466.2Hz

* Pour ramener l'accord sur 440.0Hz, appuyez sur [F5 (440Hz)].

Paramètres de la partie de percussion [F2 (PERC)]

Choisir un set de percussion

Un groupe de différents instruments de percussion est appelé un **set de percussion**. Vous disposez de 8 sets de percussion contenant un instrument par numéro de note (128). Vous pouvez donc utiliser plusieurs instruments simultanément. Vous pouvez les éditer et utiliser les effets des instruments d'accompagnement.

1. Appuyez sur [PATTERN]–[F2 (PART)].

La page "PATTERN PART" apparaît.

2. Appuyez sur [F2 (PERC)].

La page "PERCUSSION PART" apparaît.



3. Utilisez [+/-] ou [VALUE] pour sélectionner le set de percussion.

Sets de percussion

Le TD-12 dispose de huit sets de percussion.

Vous pouvez choisir le set de percussion utilisé pour chaque motif avec le paramètre Percussion Part du motif (appuyez sur [PATTERN]–[F2 (PART)]–[F2 (PERC)]).

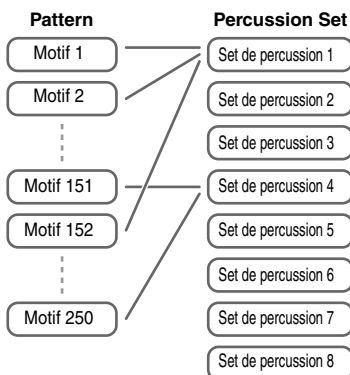

Si vous changez les réglages d'instruments d'un set, les instruments changent aussi dans les motifs utilisant ce set.

* Les motifs préprogrammés utilisent les sets de percussion 1~5. Si vous changez les réglages du set de percussion, nous vous recommandons de copier le set de percussion en question dans le set 6 ou dans un autre set et de changer les réglages dans la copie.

Paramètres du set de percussion

1. A la page "PERCUSSION PART", appuyez sur [F5 (EDIT)].

La page "PERCUSSION SET EDIT" apparaît.



2. Effectuez les réglages pour le set de percussion.

3. Lorsque vous avez terminé, appuyez sur [EXIT] pour revenir à la page "PERCUSSION PART".

Choisir un instrument de percussion

Choisissez un instrument pour chaque numéro de note.

1. Appuyez sur [CURSOR (haut/bas)] pour sélectionner un numéro de note.

2. Utilisez [VALUE] ou [+/-] pour choisir l'instrument à assigner.

MEMO

Vous pouvez écouter le son de l'instrument en appuyant sur [PREVIEW].

Sélection d'un instrument de percussion dans la liste [F1 (LIST)]

Cette liste donne accès à tous les instruments disponibles.

1. Appuyez sur [CURSOR (haut/bas)] pour sélectionner un numéro de note.

2. Appuyez sur [F1 (LIST)].

La page "PERCUSSION SET INST LIST" apparaît.



3. Utilisez [VALUE], [+/-] ou [CURSOR] pour choisir l'instrument à assigner.

Boutons de fonction

[F1 (< PAGE)]

La page précédente de la liste s'affiche.

[F2 (PAGE >)]

La page suivante de la liste s'affiche.

[F5 (OFF)]

Sélectionne l'instrument #561 (OFF).

4. Appuyez sur [EXIT] pour revenir à la page “PERCUSSION SET EDIT”.

Paramètres des différents instruments de percussion [F2 (EDIT)]

Vous pouvez régler le volume, la position stéréo, la hauteur, la chute etc. de chaque instrument de percussion.

1. Appuyez sur [F2 (EDIT)].

La page “PERCUSSION SET EDIT” apparaît.

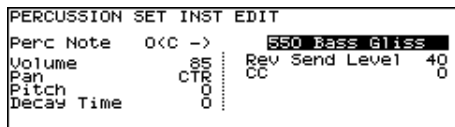

2. Appuyez sur [CURSOR] pour sélectionner un paramètre.
3. Utilisez [+/-] ou [VALUE] pour effectuer les réglages.

Paramètre	Réglage	Description
Perc Note	0 (C -)~127 (G 9)	Numéro de note à régler
(Inst)	Voyez Liste des instruments de batterie (p. 88).	Instruments
Volume	0~127	–
Pan	L15~CTR~R15	Position stéréo
Pitch	–480~+480	–
Decay Time	–31~+31	–
Rev Send Level	0~127	Intensité de la réverbération
CC	0~127	Voyez ci-dessous.

CC:Détermine la façon dont sonne un instrument qui change de son comme une caisse claire (selon la position de la frappe) ou le charleston (en fonction de la pédale).

4. Appuyez sur [EXIT] pour revenir à la page “PERCUSSION SET EDIT”.

Nommer un set de percussion [F3 (NAME)]

Vous pouvez assigner un nom comptant jusqu’à 12 caractères aux sets de percussion.



1. Appuyez sur [F3 (NAME)].

La page “PERCUSSION SET NAME” apparaît.

2. Appuyez sur [CURSOR (gauche/droite)] pour amener le curseur sur le caractère à changer.
3. Utilisez [VALUE], [+/-] ou [CURSOR (haut/bas)] pour changer le caractère.

Boutons de fonction

[F1 (INSERT)]

Insère un espace à l’emplacement du curseur.

[F2 (DELETE)]

Efface le caractère à l’emplacement du curseur.

[F3 (SPACE)]

Remplace le caractère situé à la position du curseur par un espace vide.

[F4 (CHAR)]

Le caractère situé à la position du curseur alterne entre majuscules et minuscules ou entre chiffres et symboles.

4. Appuyez sur [EXIT] pour revenir à la page “PERCUSSION SET EDIT”.

Réglages Volume/Pan pour chaque partie [F3 (MIXER)]

- * La partie de batterie ne peut pas être réglée ici. Utilisez les paramètres MIXER (p. 39).
- * Pour savoir comment régler la position stéréo et le volume de chaque instrument de percussion, voyez p. 57.

1. Appuyez sur [PATTERN]–[F2 (PART)].

La page “PATTERN PART” apparaît.

2. Appuyez sur [F3 (MIXER)].

La page “PART VOLUME”, “PART PAN” ou “PART REVERB SEND LEVEL” apparaît.

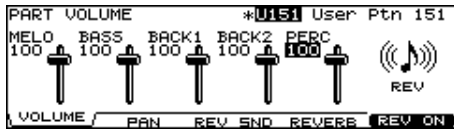

3. Appuyez sur [F1]~[F3] pour sélectionner un paramètre.
4. Appuyez sur [CURSOR (gauche/droite)] pour sélectionner une partie.
5. Utilisez [+/-], [VALUE] ou [CURSOR (haut/bas)] pour choisir la valeur.

Paramètre	Réglage
[F1 (VOLUME)]	
PART VOLUME	0–127
[F2 (PAN)]	
PART PAN	L15–CTR–R15
[F3 (REV SND)]	
PART REVERB SEND LEVEL	0–127

Réglages de réverbération pour les parties d’accompagnement [F3 (MIXER)]–[F4 (REVERB)]

Vous pouvez déterminer l’intensité de la réverbération et du chorus pour chaque partie.

1. Appuyez sur [PATTERN]–[F2 (PART)].

La page “PATTERN PART” apparaît.

2. Appuyez sur [F3 (MIXER)]–[F4 (REVERB)].

La page “REVERB” apparaît.



3. Appuyez sur [CURSOR] pour sélectionner un paramètre.
4. Utilisez [+/-] ou [VALUE] pour effectuer les réglages.
5. Appuyez sur [F5 (REV SW)] pour activer (ON) et couper (OFF) le métronome.

Paramètre	Réglage	Description
REVERB		
Type	ROOM1, ROOM2, STAGE1, STAGE2, HALL1, HALL2, DELAY, PAN-DELAY	Type de réverbération
Time	0~127	Durée de la réverb./temps de retard

Couper une partie [F5 (MUTE)]

Vous pouvez couper certaines parties d'un motif.

1. Appuyez sur [PATTERN]–[F2 (PART)].

La page "PATTERN PART" apparaît.

2. Appuyez sur [F5 (MUTE)].

La page "PART MUTE" apparaît.



3. Appuyez sur [F1]–[F5] pour activer/couper chaque partie.

[F1]: Mélodie

[F2]: Partie de basse

[F3]: Accompagnement 1 + Accompagnement 2

[F4]: Percussion

[F5]: Batterie

4. Appuyez sur [PATTERN] pour revenir à la page "PATTERN".

* Vous pouvez voir les parties coupées à la page "PATTERN".

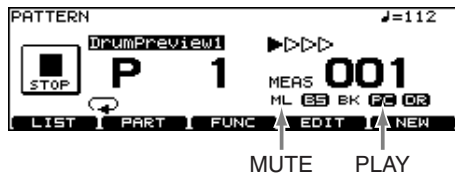

Paramètres de motif [F3 (FUNC)]

Vous pouvez régler divers paramètres pour les motifs utilisateur.

Métrique/Nombre de mesures/Tempo [F1 (SETUP)]

1. Appuyez sur [PATTERN].

La page "PATTERN PART" apparaît.

2. Appuyez sur [F3 (FUNC)]–[F1 (SETUP)].

La page "PATTERN SETUP" apparaît.



3. Appuyez sur [CURSOR] pour sélectionner un paramètre.

4. Utilisez [+/-] ou [VALUE] pour effectuer les réglages.

Paramètre	Réglage	Description
Pattern Length	1~999	Nombre de mesures
Time Signature	Numérateur: 1~15 Dénominateur: 2, 4, 8, 16	Métrique
Tempo	20~260	–

NOTE

Réglez la métrique avant l'enregistrement. Il est impossible de choisir 1/8 et 1/16~3/16.

Sélection d'un type de reproduction [F2 (TYPE)]

1. Appuyez sur [PATTERN].
La page "PATTERN PART" apparaît.
2. Appuyez sur [F3 (FUNC)]-[F2 (TYPE)].
La page "PATTERN TYPE" apparaît.



3. Utilisez [CURSOR (haut/bas)] pour sélectionner un paramètre.
4. Utilisez [+/-] ou [VALUE] pour effectuer les réglages.

Paramètre	Réglage	Description
Play Type	LOOP, ONESHOT, TAP, VLINK	Voyez ci-dessous.
Tap Reset Time	OFF, 0.2~4.0	
Quick Play	OFF, ON	

Types de reproduction LOOP, ONESHOT, TAP et VLINK

LOOP (↺):

Lorsque le motif a été reproduit jusqu'à la fin, la reproduction recommence à partir du début. Elle se poursuit jusqu'à ce que vous appuyiez sur [STOP].

Le mode Loop (boucle) est pratique pour les exercices ou la scène.

ONESHOT (→):

La reproduction s'arrête à la fin du motif.

Ce mode vient à point pour l'assignation de motifs aux pads (Pad Pattern, p. 37). Chaque fois que vous frappez le pad auquel le motif est assigné, la reproduction commence au début du motif.

Fonction supplémentaire pour les modes LOOP et ONESHOT

Quick Play: OFF, ON

Quick Play lance la reproduction du motif à partir de la première note (premier événement) même si, lors de l'enregistrement du motif, vous avez laissé une pause au début. Cela peut notamment arriver lorsque vous jouez et enregistrez librement, sans suivre le tempo.

TAP (⏏):

En mode Pad Pattern (p. 37), la reproduction se fait successivement, chaque fois que vous frappez le pad. (Vous pouvez appuyer sur [PLAY] au lieu de frapper un pad). Si, par exemple, vous choisissez "TAP" pour un motif qui contient une mélodie et assignez ce motif à un pad, vous pouvez jouer successivement les notes de la mélodie en répétant les frappes sur le pad. Vous pouvez définir un intervalle de temps "Tap Reset Time" au-delà duquel le motif retourne automatiquement au début si vous n'avez pas refrappé le pad. Vous pouvez aussi jouer de la basse avec la grosse caisse.

* Lorsque vous enregistrez en temps réel (p. 64) des motifs destinés à la reproduction en mode TAP, réglez la quantification (Quantize) (p. 66) avant l'enregistrement.

VLINK (⏏):

"TAP" spécial pour la fonction V-LINK (p. 78).

Vous pouvez changer les images chaque fois que vous frappez le pad (ou appuyez sur [PLAY]).

NOTE

TAP et VLINK ne peuvent pas être sélectionnés sur un motif vide.

Fonction supplémentaire pour les modes TAP et VLINK

Tap Reset Time: OFF, 0.2~4.0 (sec.)

Vous pouvez définir un intervalle de temps au-delà duquel le motif retourne automatiquement au début si vous n'avez pas refrappé le pad. Cette fonction permet de définir cet intervalle de temps. Avec un réglage "OFF", cette fonction est coupée.

IDÉE

La force avec laquelle vous frappez sur le pad peut influencer la dynamique du motif (Pad Pattern Velocity). Voyez p. 37.

Vérifier la capacité résiduelle de la mémoire interne du TD-12 [F3 (MEMORY)]

Vous pouvez vérifier la capacité résiduelle de la mémoire interne du TD-12.

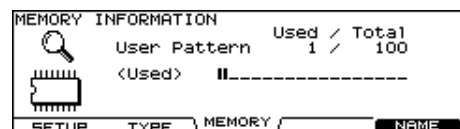

Nommer un motif ([F5 (NAME)])

Vous pouvez assigner un nom comptant jusqu'à 12 caractères aux motifs.



1. Appuyez sur [PATTERN]–[F3 (FUNC)]–[F5 (NAME)].

Le bouton [PATTERN] s'allume et la page "PATTERN NAME" apparaît.

2. Appuyez sur [CURSOR (gauche/droite)] pour amener le curseur sur le caractère à changer.
3. Utilisez [VALUE], [+/-] ou [CURSOR (haut/bas)] pour changer le caractère.

Boutons de fonction

[F1 (INSERT)]

Insère un espace à l'emplacement du curseur.

[F2 (DELETE)]

Efface le caractère à l'emplacement du curseur.

[F3 (SPACE)]

Remplace le caractère situé à la position du curseur par un espace vide.

[F4 (CHAR)]

Le caractère situé à la position du curseur alterne entre majuscules et minuscules ou entre chiffres et symboles.

Lancer et arrêter le métronome (Click On/Off)

1. Appuyez sur [TEMPO].

Le bouton [TEMPO] s'allume et la page "TEMPO" apparaît.

2. Appuyez sur [F5] pour activer (ON) et couper (OFF) le métronome.

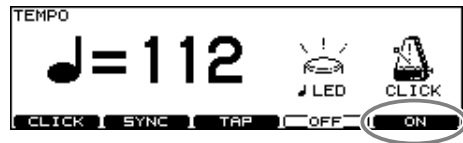

3. Appuyez sur [EXIT] pour revenir à la page "DRUM KIT".

MEMO

Vous pouvez aussi activer/couper le métronome en maintenant [SHIFT] enfoncé et en appuyant sur [TEMPO].

Utiliser un témoin comme indicateur de tempo

Vous pouvez utiliser le témoin du bouton [TEMPO] comme métronome.

1. Appuyez sur [TEMPO].

Le bouton [TEMPO] s'allume et la page "TEMPO" apparaît.

2. Appuyez sur [F4] pour que le témoin [TEMPO] clignote (ON) ou s'éteigne (OFF).

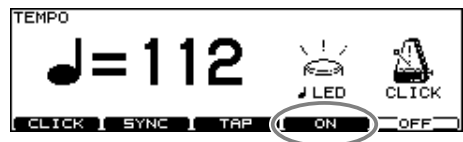

3. Appuyez sur [EXIT] pour revenir à la page "DRUM KIT".

Régler le métronome

1. Appuyez sur [TEMPO]–[F1 (CLICK)].

La page "CLICK SETTINGS" apparaît.

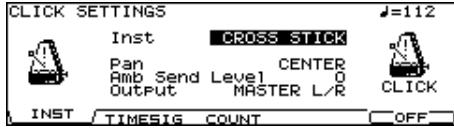

2. Appuyez sur [CURSOR] pour sélectionner un paramètre.

3. Utilisez [+/-] ou [VALUE] pour effectuer les réglages.

Paramètre	Réglage	Description
[F1 (INST)]		
Inst	Voyez à droite.	Son du métronome
Pan	L15~CENTER~R15	Position stéréo du métronome
Amb Send Level	0~127	Intensité de l'effet Ambiance pour le métronome Ambiance doit être activé (p. 42).
	Lorsque "—" est affiché, ce niveau est automatiquement réglé sur "0" pour empêcher le son du métronome de "fuir" et de contaminer les autres sons.	
Output	MASTER +PHONES, PHONES ONLY, DIRECT 5, DIRECT 6, DIRECT 5+6, DIRECT 7, DIRECT 8, DIRECT 7+8	Sortie assignée au métronome Vous pouvez aussi la sélectionner en appuyant sur [SETUP]–[F2 (OUTPUT)]–[F2 (OTHER)] (p. 76).
[F2 (TIMESIG)]		
Time Signature	Numérateur: 0~13/Dénominateur: 2, 4, 8, 16	Lorsque le numérateur est sur "0", aucun accent n'est ajouté au premier temps.
Interval	1/2 (blanche), 3/8 (noire pointée), 1/4 (noire), 1/8 (croche), 1/12 (triolet de croches), 1/16 (double croche)	
[F3 (COUNT)]		
Count In Play	OFF, 1 MEAS, 2 MEAS	Joue un décompte avant la reproduction.
Count In Rec	OFF, 1 MEAS, 2 MEAS	Joue un décompte avant l'enregistrement.
During Play	OFF, ON	Le métronome joue durant la reproduction de motif.
During Rec	OFF, ON	Le métronome joue durant l'enregistrement.

MEMO

Pour régler le volume du métronome, utilisez le curseur [GROUP FADERS]–[CLICK] (p. 26).

Sons de métronome

VOICE, CLICK, BEEP, METRONOME, CLAVES, WOOD BLOCK, STICKS, CROSS STICK, TRIANGLE, COWBELL, CONGA, TALKING DRUM, MARACAS, CABASA, CUICA, AGOGO, TAMBOURINE, SNAPS, 909 SNARE, 808 COWBELL

Chapitre 7. Séquenceur (enregistrement/édition)

Enregistrer un motif [REC]

Vous pouvez enregistrer directement ce que vous jouez sur les pads ou sur un clavier MIDI externe en temps réel.

Les données enregistrées correspondent exactement à votre jeu, y compris les mouvements de la pédale de charleston et la détection de position de frappe.

NOTE

Bien qu'il y ait 100 emplacements pour les motifs utilisateur, la mémoire disponible dépend du volume des données enregistrées dans le TD-12.



Vous pouvez vérifier la quantité de mémoire encore disponible en appuyant sur [PATTERN]-[F3 (FUNC)]-[F3 (MEMORY)].

MEMO

Les données de jeu incluant les données de la pédale de charleston et de la détection de position de frappe consomment beaucoup de mémoire utilisateur.

Enregistrement

La procédure est semblable à l'enregistrement avec les pads ou un clavier MIDI.

(1) Sélectionner un motif vide

1. Appuyez sur [PATTERN].

Le bouton [PATTERN] s'allume et la page "PATTERN" apparaît.

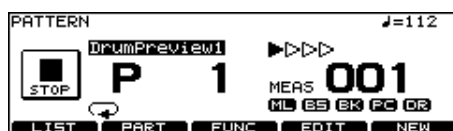

2. Appuyez sur [F5 (NEW)].

Un motif vide est automatiquement sélectionné.

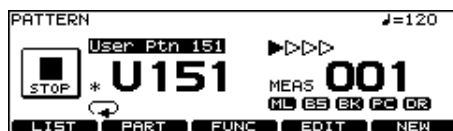

NOTE

Si tous les motifs ont été utilisés, aucun motif n'est sélectionné. Effacez un motif dont vous n'avez plus besoin (p. 69) avant l'enregistrement.

* Vous pouvez aussi effectuer la sélection avec les boutons [+/-] ou [VALUE].

(2) Choisir la métrique, le nombre de mesures et le tempo

1. A la page "PATTERN", appuyez sur [F3 (FUNC)]-[F1 (SETUP)].

La page "PATTERN SETUP" apparaît.

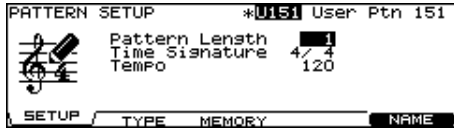

2. Appuyez sur [CURSOR] pour sélectionner un paramètre.
3. Utilisez [+/-] ou [VALUE] pour effectuer les réglages.

Paramètre	Réglage
Pattern Length	1~999
Time Signature	Numérateur: 1~15 Dénominateur: 2, 4, 8, 16
Tempo	20~260

NOTE

La métrique ne peut être réglée que pour un motif vide. Il est impossible de choisir 1/8 et 1/16~3/16.

MEMO

Si le mode d'enregistrement REC Mode (p. 66) est réglé sur "Replace", il est inutile de spécifier le nombre de mesures (Length) du motif. L'enregistrement se poursuit jusqu'à ce que vous appuyiez sur [STOP]; le nombre de mesures enregistrées est indiqué par le paramètre "LENGTH" (longueur).



Le métronome peut jouer un décompte avant l'enregistrement si vous appuyez sur [TEMPO]-[F1 (CLICK)]-[F3 (COUNT)] et si vous réglez le paramètre Count In Rec (p. 63).

Si vous enregistrez votre jeu sur les pads, ignorez les paragraphes (3) et (4) de cette section.

(3) Sélectionner un canal MIDI

Le canal de transmission de votre clavier doit correspondre au canal MIDI de la partie à enregistrer.

Chaque partie a son propre canal MIDI. A la sortie d'usine, les parties sont assignées aux canaux suivants:

Partie	Canal MIDI
Batterie	CH10
Percussion	CH11
Mélodie	CH1
Basse	CH2
Accompagnement (1)	CH3
Accompagnement (2)	CH4



Vous pouvez changer les canaux MIDI en appuyant sur [SETUP]-[F1 (MIDI)]-[F1 (MIDI CH)] (p. 72).

MEMO

Pour enregistrer la partie de percussion avec les pads, appuyez sur [SETUP]-[F1 (MIDI)]-[F2 (GLOBAL)] et réglez Local Control sur "ON (PERC)" (p. 73).

(4) Régler les paramètres des parties

Suivez la procédure décrite dans la section "Paramètres des parties [F2 (PART)]" (p. 56) pour régler les paramètres des parties.

(5) Sélectionner la méthode d'enregistrement

1. A la page "PATTERN", appuyez sur [REC].

[PLAY] clignote et [REC] s'allume.

La page "PATTERN REC STANDBY" apparaît et le métronome démarre.

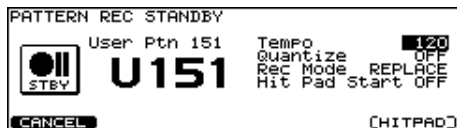

2. Utilisez [CURSOR (haut/bas)] pour sélectionner un paramètre.

3. Utilisez [+/-] ou [VALUE] pour effectuer les réglages.

Paramètre	Réglage	Description
Tempo	20~260	-
Quantize	croche~quadruple croche, OFF	Voyez ci-dessous.
Rec Mode	LOOP ALL, LOOP 1-2, REPLACE	Voyez ci-dessous.
Hit Pad Start	OFF, ON	Avec un réglage "ON", l'enregistrement démarre dès que vous frappez un pad en mode d'attente d'enregistrement (Rec Standby). [F5 (HITPAD)] active/coupe cette fonction. Cette fonction n'est disponible que quand Local Control (p. 73) est sur "ON (DRUM)".

Quantification (Quantize)

La quantification est une fonction qui corrige des erreurs de timing durant l'enregistrement. Choisissez la valeur de note avant l'enregistrement pour que tout ce que vous jouez soit automatiquement quantifié.

Cette valeur de note doit correspondre à la note la plus brève de la phrase. Avec un réglage "OFF", le motif est enregistré exactement comme vous le jouez.

* Si vous optez pour le type de reproduction Tap Playback pour écouter un motif que vous avez créé, assurez-vous d'abord que cette fonction n'est pas sur "OFF" puis quantifiez. Avec un réglage "OFF", la reproduction Tap Playback ne se fait pas correctement.

Rec Mode

LOOP ALL: Le motif est répété en boucle et vous pouvez enregistrer en continu.

LOOP 1, LOOP 2: Enregistrement en boucle sur une ou deux mesures.

REPLACE:

L'enregistrement se poursuit jusqu'à ce que vous appuyiez sur [STOP]. Les données enregistrées au préalable pour toutes les parties sont effacées.

(6) Enregistrement

1. Appuyez sur [PLAY] pour lancer l'enregistrement.

Le bouton [PLAY] cesse de clignoter et reste allumé; la page "PATTERN RECORDING" apparaît.

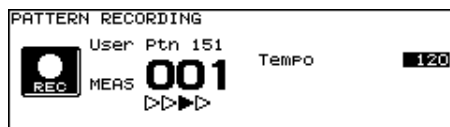

2. Jouez sur les pads ou le clavier MIDI ce que vous voulez enregistrer.

3. Appuyez sur [STOP] pour arrêter l'enregistrement.

[PLAY] et [REC] s'éteignent.



Vous pouvez attribuer un nom au motif enregistré (p. 62).

Vérifier les sons et les phrases durant l'enregistrement (Rehearsal)

La fonction Rehearsal suspend momentanément l'enregistrement et vous permet de vous exercer avant de reprendre rapidement l'enregistrement.

1. Lancez l'enregistrement (p. 64).

2. En cours d'enregistrement, appuyez sur [REC].

Le bouton [REC] clignote et la page "REHEARSAL" apparaît.

Les données provenant des pads ou du clavier ne peuvent pas être enregistrées.

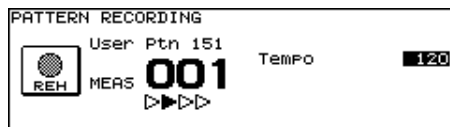

3. Appuyez sur [REC] pour reprendre l'enregistrement.

[REC] s'allume.

Editer un motif [F4 (EDIT)]

Vous pouvez éditer les motifs utilisateur.

Page "PATTERN EDIT" (motif préprogrammé)

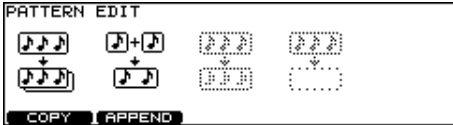

Page "PATTERN EDIT" (motif utilisateur)



Copier un motif [F1 (COPY)]

Copiez le motif tel quel dans un motif utilisateur.

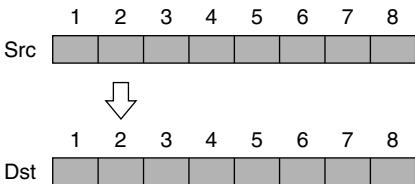

Vous pouvez copier quelques mesures d'un motif ou d'une partie. Dans ce cas, les réglages tels que le choix d'instrument et le volume des parties ne sont pas copiés.

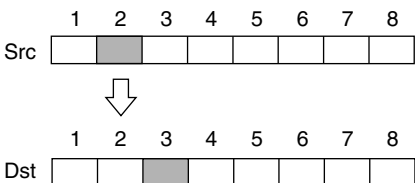

1. Appuyez sur [PATTERN]-[F4 (EDIT)].

La page "PATTERN EDIT" apparaît.

2. Appuyez sur [F1 (COPY)].

La page "COPY PATTERN" apparaît.

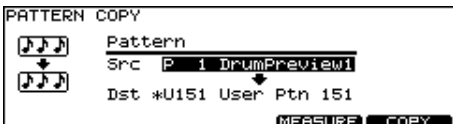

3. Pour copier quelques mesures d'une partie, appuyez sur [F4 (MEASURE)].

La page "COPY PATTERN MEASURE" apparaît.

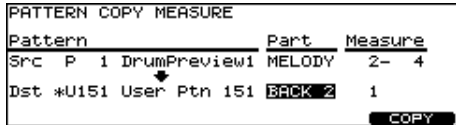

4. Appuyez sur [CURSOR] pour sélectionner un paramètre.

5. Utilisez [+/-] ou [VALUE] pour sélectionner le motif, la partie et les mesures.

	Motif	Partie	Mesures
Src	Motif source	Partie source	Mesures à copier (première-dernière mesure)
Dst	Motif de destination	Partie de destination	Première mesure de la destination

6. Appuyez sur [F5 (COPY)].

L'écran affiche une demande de confirmation.

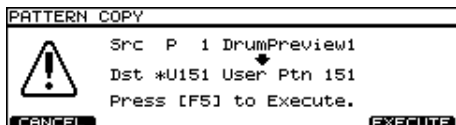

7. Appuyez sur [F5 (EXECUTE)].

* Pour annuler l'opération, appuyez sur [F1 (CANCEL)].

MEMO

- Si le nombre de mesures diffère dans les motifs source et de destination, le nombre de mesures du motif de destination risque d'augmenter ou de diminuer, selon le cas.
- Si vous choisissez "ALL" pour la partie source, vous ne pouvez choisir que "ALL" pour la partie de destination. De même, si vous choisissez un autre réglage que "ALL" pour la partie source, vous ne pouvez pas choisir "ALL" pour la partie de destination.
- Lorsque vous effectuez une copie entre des parties de batterie et des parties de percussion ou d'accompagnement, la copie se fait selon la correspondance établie préalablement entre les numéros de note et les pads. Seuls les numéros de note assignés aux pads sont copiés.

Pour en savoir plus sur les numéros de note et les entrées de capteur, voyez "Sets de percussion préprogrammés" (p. 92).

Relier deux motifs [F2 (APPEND)]

Vous pouvez relier deux motifs pour n'en constituer qu'un seul. Le motif désigné comme "Dst" est le premier et le motif "Src" le second. Le nouveau motif est créé sous "Dst".

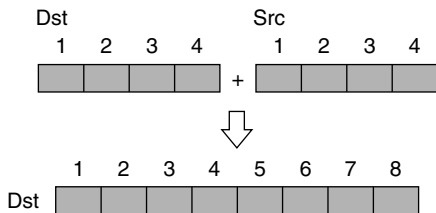

1. Appuyez sur [PATTERN]–[F4 (EDIT)].

La page "PATTERN EDIT" apparaît.

2. Appuyez sur [F2 (APPEND)].

La page "APPEND PATTERN" apparaît.

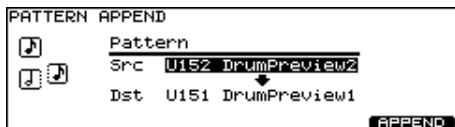

3. Utilisez la touche [CURSOR (haut)] pour amener le curseur sur "Src".

4. Utilisez [+/-] ou [VALUE] pour choisir le second motif.

5. Appuyez sur [CURSOR (bas)] pour amener le curseur sur "Dst".

6. Utilisez [+/-] ou [VALUE] pour choisir le premier motif.

7. Appuyez sur [F5 (APPEND)].

L'écran affiche une demande de confirmation.

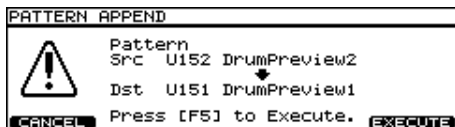

8. Appuyez sur [F5 (EXECUTE)].

* Pour annuler l'opération, appuyez sur [F1 (CANCEL)].

Effacer un motif [F3 (ERASE)]

Voici comment effacer un motif. Les données de jeu sont effacées mais les réglages de métrique, de nombres de mesures etc. sont conservés.

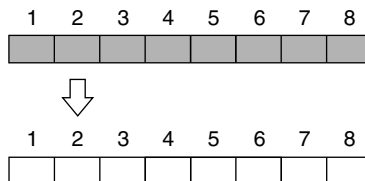

Vous pouvez effacer une section du motif par mesures. La section effacée est constituée de mesures vides.

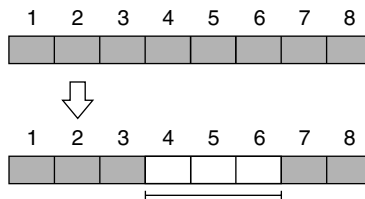

MEMO

Bien que les données soient effacées, la longueur du motif (nombre de mesures) reste inchangée.

1. Appuyez sur [PATTERN]–[F4 (EDIT)].

La page "PATTERN EDIT" apparaît.

2. Appuyez sur [F3 (ERASE)].

La page "ERASE PATTERN" apparaît.

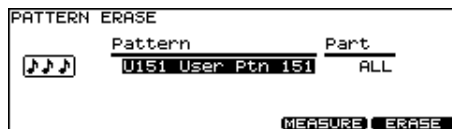

3. Pour effacer quelques mesures d'un motif ou une partie, appuyez sur [F4 (MEASURE)].

La page "ERASE PATTERN MEASURE" apparaît.

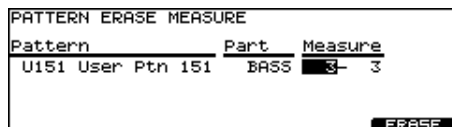

4. Appuyez sur [CURSOR (gauche/droite)] pour sélectionner un paramètre.

5. Utilisez [+/-] ou [VALUE] pour sélectionner le motif, la partie et les mesures.

Pattern	Part	Mesure
Motif à effacer	Partie à effacer	Mesures à effacer (première-dernière mesure)

6. Appuyez sur [F5 (ERASE)].

L'écran affiche une demande de confirmation.

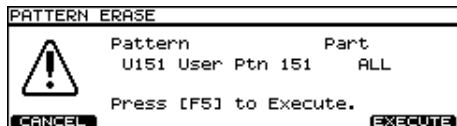

7. Appuyez sur [F5 (EXECUTE)].

* Pour annuler l'opération, appuyez sur [F1 (CANCEL)].

Supprimer un motif [F4 (DELETE)]

Cette fonction supprime les données de jeu, les réglages de métrique, de longueur, de parties et tous les autres réglages afin de créer un motif vide.

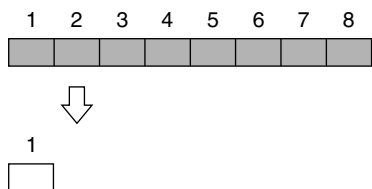

Vous pouvez supprimer des mesures inutiles du motif puis relier les sections restantes.

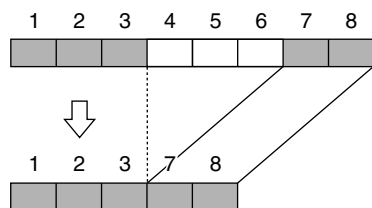

- Les données de jeu suivant la section supprimée sont avancées (et la partie est raccourcie).
- Si la suppression a porté sur toutes les parties, le motif lui-même est raccourci.
- Si vous supprimez toutes les mesures de toutes les parties, vous obtenez un motif vide. Les paramètres tels que métrique et longueur de motif retrouvent leur valeur par défaut.

1. Appuyez sur [PATTERN]–[F4 (EDIT)].

La page "PATTERN EDIT" apparaît.

2. Appuyez sur [F4 (DELETE)].

La page "DELETE PATTERN" apparaît.

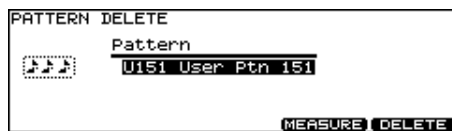

3. Pour supprimer quelques mesures d'un motif, appuyez sur [F4 (MEASURE)].

La page "DELETE PATTERN MEASURE" apparaît.

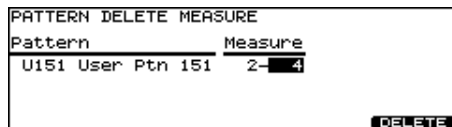

4. Appuyez sur [CURSOR (gauche/droite)] pour sélectionner un paramètre.

5. Utilisez [+/-] ou [VALUE] pour sélectionner le motif et les mesures.

Pattern	Measure
Motif à supprimer	Mesures à supprimer (première-dernière mesure)

6. Appuyez sur [F5 (DELETE)].

L'écran affiche une demande de confirmation.

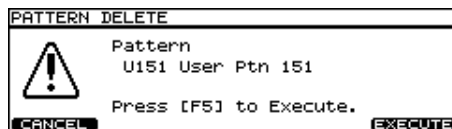

7. Appuyez sur [F5 (EXECUTE)].

* Pour annuler l'opération, appuyez sur [F1 (CANCEL)].

Chapitre 8. Fonction de copie [COPY]

Vous pouvez copier des batteries, des instruments etc. dans la destination de votre choix.

NOTE

La copie écrase les données se trouvant dans la destination. Soyez donc prudent lors de cette opération.

1. Appuyez sur [COPY].

Le bouton [COPY] s'allume et la page "COPY" apparaît.



2. Choisissez ce que vous voulez copier en appuyant sur [F1]~[F5].

- [F1 (KIT)]: Kit de batterie
- [F2 (INST)]: Instrument de batterie
- [F3 (PERC)]: Set de percussion
- [F4 (TRIG)]: Banque de capteurs
- [F5 (CHAIN)]: Chaîne de kits de batterie

3. Utilisez [CURSOR], [+/-] ou [VALUE] pour sélectionner la source et la destination de la copie.

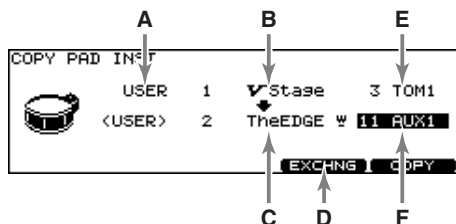

- A:** type de source (PRESET ou USER)
- B:** source
- C:** destination
- D:** bouton d'échange
(ce paramètre apparaît lorsque vous choisissez "USER" comme type de source).
- E:** pad source
(ce paramètre apparaît lorsque vous copiez un instrument de batterie).
- F:** pad de destination
(ce paramètre apparaît lorsque vous copiez un instrument de batterie).

4. Appuyez sur [F4] ou [F5].

[F4 (EXCHNG)]:

Le contenu de la source et celui de la destination sont échangés. (cette fonction est disponible lorsque vous choisissez "USER" comme type de source).

[F5 (COPY)]:

Les données de la destination sont remplacées par celles de la source.

L'écran affiche une demande de confirmation. (Exemple: copier un kit de batterie)

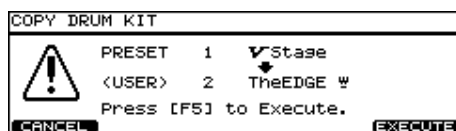

* Pour annuler l'opération, appuyez sur [F1 (EXIT)].

5. Appuyez sur [F5 (EXECUTE)] pour effectuer l'opération.

IDÉE

- "EXCHNG" est une fonction pratique pour changer l'ordre des données dans une séquence.
- Pour retrouver les réglages d'usine, sélectionnez "PRESET" comme type de source pour la copie.



Pour en savoir plus sur la copie de motifs, voyez p. 67.

Survol des réglages copiés

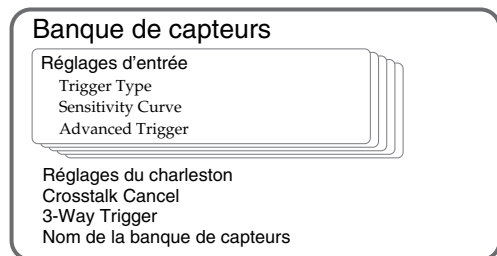
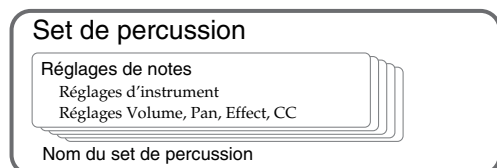
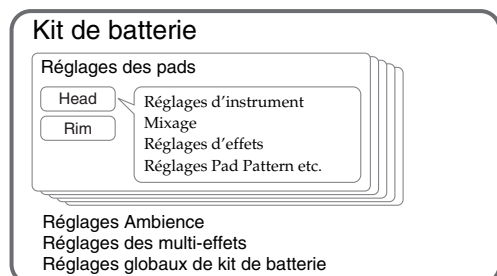

Instruments

Les réglages d'instrument comprennent les réglages pour la peau et le bord des pads.

Réglages copiés

- Réglages d'instrument
- Réglages V-EDIT / EDIT

* Les réglages d'effets et de mixage ne sont pas copiés.

Sets de percussion

Tous les réglages de set de percussion sont copiés.

Réglages copiés

Paramètres du set de percussion	Nom du set de percussion
Réglages de notes	Réglages d'instrument
	Réglages Volume, Pan, Effect, CC

Banque de capteurs (Trigger Bank)

Tous les réglages de banque de capteurs sont copiés.

Réglages copiés

Réglages de la banque de capteurs	Réglages du charleston
	Réglages Crosstalk Cancel
	Réglages 3-Way Trigger
	Trigger Bank Name
Réglages d'entrée	Trigger Type
	Réglages Sensitivity, Curve
	Réglages Advanced Trigger

Chaîne de kits de batterie

Tous les réglages de kit de batterie sont copiés.

Réglages copiés

- Nom de la chaîne de kits de batterie
- Réglages de kit de batterie

Kits de batterie

Tous les réglages de kit de batterie sont copiés.

Réglages copiés

Réglages de kit de batterie	Réglages globaux de kit de batterie	Volume, nom du kit de batterie, réglages MIDI etc.
	Réglages Ambience	On/Off, Performance Space, Wall Material, Effect Level, etc.
	Réglages multi-effets	On/Off, Effect Type, Effect Level, etc.
Réglages des pads	Réglages Instrument	Instrument, V-EDIT / EDIT, Volume, Pan et Other Mixer
	Réglages d'effets	Compresseur, égaliseur, niveau d'envoi à l'effet Ambience / au multi-effet
	Paramètres divers	Réglages Pad Pattern Function, Pitch Control Function, MIDI etc.

Chapitre 9. Réglages globaux de la TD-12 [SETUP]

Page "SETUP"



Paramètres MIDI et opérations [F1 (MIDI)]

Réglage du canal MIDI pour chaque partie [F1 (MIDI CH)]

Vous pouvez spécifier pour chaque partie le canal sur lequel le TD-12 reçoit et transmet des messages MIDI.

1. Appuyez sur [SETUP].

Le bouton [SETUP] s'allume et la page "SETUP" apparaît.

2. Appuyez sur [F1 (MIDI)]-[F1 (MIDI CH)].

La page "MIDI CHANNEL" apparaît.



3. Appuyez sur [CURSOR (haut/bas)] pour sélectionner une partie.

4. Appuyez sur [CURSOR (gauche/droite)] pour sélectionner un paramètre.

5. Utilisez [+/-] ou [VALUE] pour effectuer les réglages.

Paramètre	Réglage	Description
Tx/Rx	OFF, ON	Active (ON) ou coupe (OFF) la transmission et la réception de messages MIDI.
Channel	CH1~CH16	Canaux de transmission et de réception

* Vous pouvez superposer les parties de batterie et de percussion et les assigner au canal "CH10". Si un numéro de note assigné aux deux parties est reçu, seule la partie de batterie (à savoir l'instrument assigné au pad) sonne. Si, par contre un autre numéro de note est reçu, c'est la partie de percussion qui reproduit cette note.

* Il est impossible de superposer d'autres parties et canaux MIDI.

Réglages MIDI [F2 (GLOBAL)]

1. Appuyez sur [SETUP].

Le bouton [SETUP] s'allume et la page "SETUP" apparaît.

2. Appuyez sur [F1 (MIDI)]-[F2 (GLOBAL)].

La page "MIDI GLOBAL" apparaît.

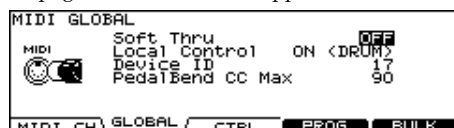

3. Utilisez [CURSOR (haut/bas)] pour sélectionner un paramètre.

4. Utilisez [+/-] ou [VALUE] pour effectuer les réglages.

Paramètre	Réglage
Soft Thru	OFF, ON
Local Control	OFF, ON (DRUM), ON (PERC)
Device ID	1~32
V-LINK MIDI Ch	CH1~CH16
V-LINK Device ID	1~32, 128

Soft Thru

Cette section explique comment utiliser le Roland SPD-20 (un contrôleur MIDI) avec les pads du TD-12 pour piloter les sons internes ainsi que ceux d'un module externe.

Lorsque Soft Thru est sur "ON", les messages arrivant à la prise MIDI IN sont également retransmis via la prise MIDI OUT/THRU.

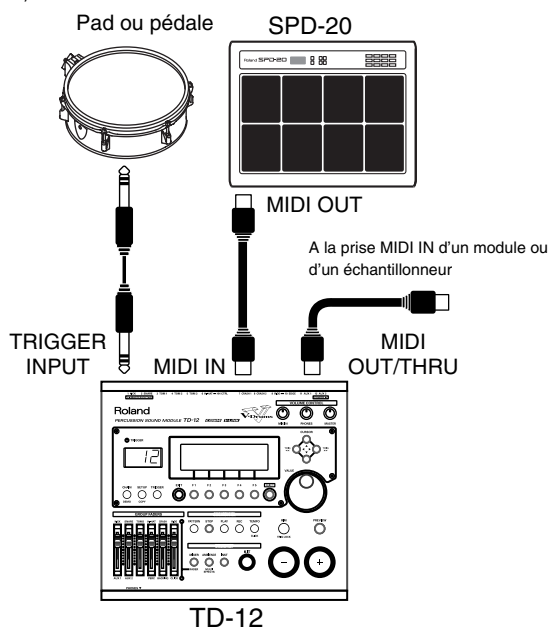

Local Control

Cette fonction est nécessaire pour piloter les sons d'un module externe et/ou enregistrer votre jeu sur un séquenceur MIDI externe SANS utiliser les sons internes du TD-12. Dans ce cas, coupez la fonction Local Control (OFF). Les signaux des pads sont directement envoyés à la prise MIDI OUT/THRU. Par défaut, la fonction Local Control du TD-12 est activée (ON).

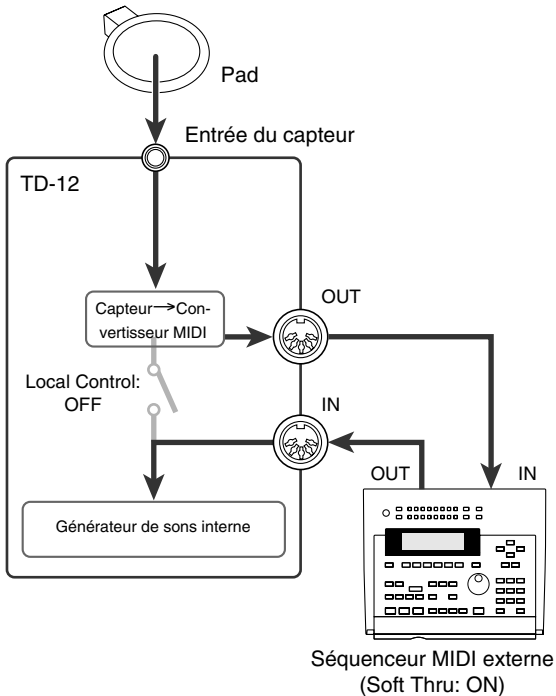

Si vous effectuez les connexions suivantes et enregistrez avec le paramètre Local Control sur "ON", les notes sont renvoyées au TD-12 et ne sont pas produites convenablement.

ON (DRUM):

Les données de jeu du pad sont envoyées à la partie de batterie. Il s'agit du réglage normal.

ON (PERC):

Les données de jeu du pad sont envoyées à la partie de percussion et la batterie n'est pas disponible. Sélectionnez ce réglage exclusivement pour enregistrer la percussion avec les pads.

NOTE

Lorsque Local Control est réglé sur "ON (PERC)", vous n'entendez pas de différence lorsque vous changez de kit de batterie puisque les kits ne peuvent pas être pilotés avec les pads.

Device ID

Le réglage décrit ci-dessous n'est nécessaire que pour transmettre des données distinctes à plusieurs TD-12 simultanément. Ne changez ce réglage dans aucun autre cas. (En usine, le numéro Device ID a été réglé sur "17").

* Si vous avez oublié le réglage Device ID utilisé lors d'un transfert de bloc de données MIDI (Bulk Dump), il est impossible de recharger ces données.

Exemple:

Imaginons que, pour le transfert de bloc de données (p. 75), le TD-12 ait le numéro Device ID "17". Le chargement de ces données dans le TD-12 ne peut pas se faire si le paramètre Device ID a un autre réglage que "17".

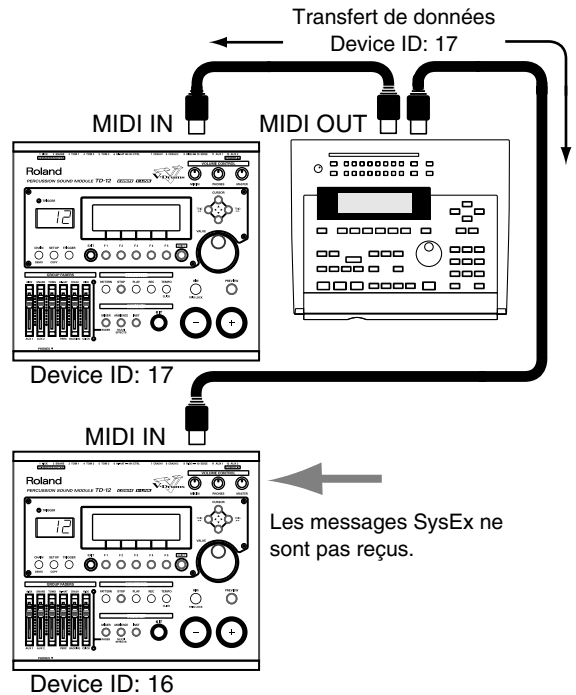

PedalBend CC Max

Ce paramètre détermine la plage de valeur de la commande de contrôle utilisée pour la fonction Pitch Control. Il est inutile de changer ce réglage si vous jouez ou enregistrez avec le TD-12 et les pads.

La fonction Pitch Control utilise la même commande de contrôle que la fonction d'ouverture/fermeture du charleston (réglage d'usine: "FOOT (4)"). Avec le réglage d'usine, Pitch Control utilise la plage de valeurs 0~90 pour changer la hauteur. Avec la valeur 90, la hauteur change jusqu'au maximum choisi avec le paramètre Pedal Bend Range. Réglez PedalBend CC Max sur 127 uniquement si vous voulez utiliser un appareil MIDI externe pour changer la hauteur sur la plage de valeurs 0~127.

* Il est inutile de changer les réglages d'usine pour enregistrer le jeu avec le TD-12 sur un appareil MIDI externe et le reproduire avec cet appareil MIDI.

* Avec un réglage "127", le changement de hauteur s'arrête à la hauteur fixée avec Pedal Bend Range, même si vous continuez à enfoncer la pédale du charleston.

Messages MIDI affinant l'expressivité [F3 (CTRL)]

1. Appuyez sur [SETUP].

Le bouton [SETUP] s'allume et la page "SETUP" apparaît.

2. Appuyez sur [F1 (MIDI)]-[F3 (CTRL)].

La page "MIDI CONTROL" apparaît.

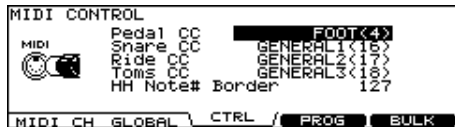

3. Utilisez [CURSOR (haut/bas)] pour sélectionner un paramètre.

4. Utilisez [+/-] ou [VALUE] pour effectuer les réglages.

Paramètre	Réglage	Description
Pedal CC	OFF, MODULATION(1), BREATH(2), FOOT(4), EXPRESSION(11), GENERAL1(16)-GENERAL4(19)	Commande de contrôle pour la transmission/réception de l'intensité à laquelle la pédale de charleston est actionnée.
Snare CC		Commande de contrôle pour la transmission/réception de la position de frappe de la caisse claire, de la cymbale ride et des toms 1~4.
Ride CC		
Toms CC		
HH Note# Border	0~127	Voyez ci-dessous.

* Lorsqu'un numéro de commande de contrôle est assigné à plusieurs paramètres, un astérisque (*) apparaît à droite du paramètre non disponible.

HH Note# Border (Hi-Hat Note Number Border)

Il ne faut changer ce réglage que lorsque vous pilotez un module externe.

Le numéro de note transmis lorsque vous frappez le charleston change en fonction de la pression exercée sur la pédale. Le paramètre HH Note# Border vous permet de déterminer la position de la pédale à laquelle le numéro de note passe du charleston ouvert au charleston fermé.

En vérifiant le numéro de note transmis par le TD-12 et la valeur de la commande de contrôle, effectuez le réglage pour

que le numéro de note change à la position voulue de la pédale.

Si, avec un charleston VH-11, vous voulez que ce numéro de note soit transmis alors que la pédale n'est pas tout à fait enfoncée, choisissez la valeur 80, par exemple.



Si vous changez le réglage Hi-Hat Note Number Border, la reproduction du charleston d'un motif enregistré avec le séquenceur interne risque d'être différente de l'enregistrement original.

Changer de kit de batterie via MIDI (Program Change) [F4 (PROG)]

Chaque kit de batterie ou set de percussion a son propre numéro de programme.

1. Appuyez sur [SETUP].

Le bouton [SETUP] s'allume et la page "SETUP" apparaît.

2. Appuyez sur [F1 (MIDI)]-[F4 (PROG)].

La page "MIDI PROGRAM CHANGE (DRUM KIT)" ou "MIDI PROGRAM CHANGE (PERC SET)" apparaît.



3. Appuyez sur [F3 (DRM KIT)], [F4 (PRC GRP)] et [CURSOR (haut/bas)] pour sélectionner le kit de batterie ou le set de percussion voulu.

[F3 (DRM KIT)]: Kit de batterie

[F4 (PRC GRP)]: Set de percussion

4. Utilisez [+/-] ou [VALUE] pour effectuer les réglages.

Les kits de batterie/sets de percussion changent à la réception d'un numéro de programme venant d'un appareil MIDI externe.

Lorsque vous changez le kit de batterie/set de percussion du TD-12, vous transmettez le numéro de programme correspondant au kit ou set choisi.

Activer/couper la réception/transmission de numéros de programme

A la page "MIDI PROGRAM CHANGE (DRUM KIT)" ou "MIDI PROGRAM CHANGE (PERC SET)", appuyez sur [F1] pour activer/couper la réception de numéros de programme et sur [F2] pour activer/couper la transmission.

Transfert de blocs de données vers un appareil MIDI (Bulk Dump) [F5 (BULK)]

Sauvegarder les données

Pour transférer des données, utilisez le séquenceur externe comme vous le feriez pour enregistrer des données musicales et effectuez les opérations suivantes sur le TD-12.

1. Reliez la prise MIDI OUT du TD-12 à la prise MIDI IN du séquenceur externe avec un câble MIDI.

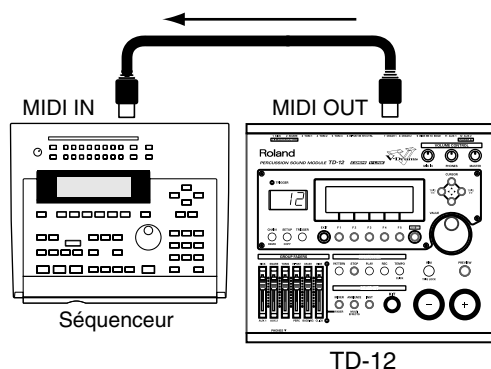

2. Appuyez sur [SETUP].

Le bouton [SETUP] s'allume et la page "SETUP" apparaît.

3. Appuyez sur [F1 (MIDI)]-[F5 (BULK)].

La page "MIDI BULK DUMP" apparaît.

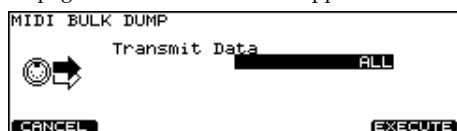

4. Utilisez [+/-], [VALUE] et [CURSOR (haut/bas)] pour sélectionner les données à transférer.

Données transférées	Description
ALL	Toutes les données: configuration (setup), kits de batterie, sets de percussion utilisateur, motifs utilisateur.
SETUP	Réglages de capteurs, pads et autres (configuration).

Données transférées	Description
ALL DRUM KITS	Toutes les données des kits de batterie 1~50.
1 DRUM KIT	Données du kit sélectionné uniquement.
ALL TRIG BANKS	Tous les réglages des banques de capteurs 1~4.
1 TRIG BANK	Réglages de la banque de capteurs sélectionnée.
ALL PERC GROUPS	Toutes les données des sets de percussion 1~8.
1 PERC GROUP	Données du set sélectionné uniquement.
ALL PATTERNS	Données des motifs utilisateur 151~250.

5. Lancez l'enregistrement sur le séquenceur externe.

6. Appuyez sur [F5 (EXECUTE)] pour transférer les données.

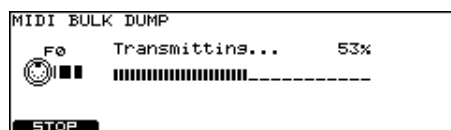

* Pour arrêter le transfert, appuyez sur [F5 (STOP)].

7. Une fois le transfert terminé, la page suivante apparaît.



NOTE

Le transfert de blocs de données (Bulk Dump) est un type de message SysEx (exclusif du système). Veillez donc à utiliser un séquenceur MIDI externe capable d'enregistrer des messages SysEx. Vérifiez en outre que la réception de messages SysEx est bien activée sur le séquenceur.

Charger des données dans le TD-12

NOTE

Cette opération efface toutes les données se trouvant dans le TD-12. N'oubliez pas de faire les copies de secours (backup) nécessaires.

1. Reliez la prise MIDI IN du TD-12 à la prise MIDI OUT du séquenceur externe avec un câble MIDI.

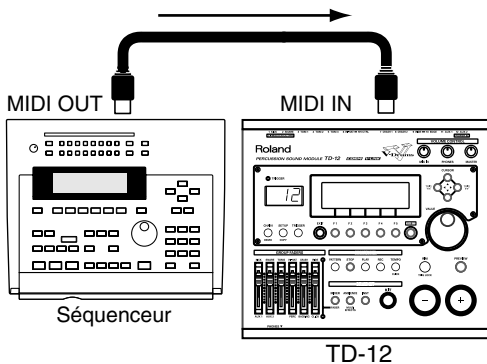

- Appuyez sur “PLAY” sur le séquenceur externe pour transmettre les données au TD-12.

Les données reçues sont mémorisées dans le TD-12.

Sélectionner les sorties [F2 (OUTPUT)]

Vous pouvez choisir ici la sortie assignée aux entrées TRIGGER INPUT, aux parties de séquenceur et aux signaux de l'entrée MIX IN.

Sortie assignée aux instruments de batterie

- Appuyez sur [SETUP].

Le bouton [SETUP] s'allume et la page “SETUP” apparaît.

- Appuyez sur [F2 (OUTPUT)]–[F1 (PAD)].

La page “OUTPUT ASSIGN (PAD)” apparaît.

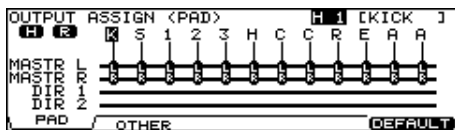

- Appuyez sur [CURSOR (gauche/droite)] pour sélectionner l'entrée de capteur (TRIGGER INPUT).

Vous pouvez aussi la sélectionner en frappant le pad.

- Utilisez [+/-] ou [VALUE] (haut/bas) pour sélectionner la sortie.

* Vous pouvez rétablir les réglages usine des sorties (MASTR L+R) en appuyant sur [F5 (DEFAULT)]–[F5 (EXECUTE)].

Sortie pour les parties séquenceur, le métronome, les signaux de l'entrée MIX IN [F2 (OTHER)]

- Appuyez sur [SETUP].

Le bouton [SETUP] s'allume et la page “SETUP” apparaît.

- Appuyez sur [F2 (OUTPUT)]–[F2 (OTHER)].

La page “OUTPUT ASSIGN (OTHER)” apparaît.



- Appuyez sur [CURSOR (gauche/droite)] pour sélectionner la source.

AMB: Ambiance

MFX: Multi-effets

BACK: Parties d'accompagnement du séquenceur

PERC: Partie de percussion du séquenceur

CLICK: Métronome

MIXIN: Signal arrivant à l'entrée MIX IN

- Utilisez [+/-] ou [VALUE] (haut/bas) pour sélectionner la sortie.

* Vous pouvez rétablir les réglages usine de toutes les sorties (MASTR L+R et PHONES) en appuyant sur [F5 (DEFAULT)]–[F5 (EXECUTE)].



“Schéma logique” (p. 100)

Régler les commutateurs au pied [F3 (CONTROL)]

Utiliser les pads comme commutateurs [F1 (PAD SW)]

Les pads branchés aux entrées TRIGGER INPUT 12 (AUX2) et/ou 11 (AUX1) peuvent servir à changer de kit de batterie et à lancer la reproduction de motifs.

- Branchez le(s) pad(s) aux entrées TRIGGER INPUT 12 (AUX2 4) et/ou 14 (11).

- Appuyez sur [SETUP].

Le bouton [SETUP] s'allume et la page “SETUP” apparaît.

- Appuyez sur [F3 (CONTROL)]–[F1 (PAD SW)].

La page “PAD SWITCH” apparaît.

- Utilisez [+/-] ou [VALUE] pour choisir la fonction.
- Si le curseur est sur "USER", servez-vous des boutons [CURSOR] pour l'amener sur "AUX1" ou "AUX2".
- Utilisez [+/-] ou [VALUE] pour sélectionner les fonctions assignées aux côtés Head et Rim des entrées AUX1 et AUX2.

Fonction	AUX1		AUX2	
	Peau	Bord	Peau	Bord
OFF	OFF		OFF	
KIT SELECT1	OFF		KIT# INC	KIT# DEC
KIT SELECT2	KIT# DEC		KIT# INC	
CHAIN SELECT1	OFF		CHAIN # INC	CHAIN # DEC
CHAIN SELECT2	CHAIN# DEC		CHAIN# INC	
PATTERN SELECT1	OFF		PTN# INC	PTN# DEC
PATTERN SELECT2	PTN# DEC		PTN# INC	
USER	A sélectionner dans le tableau ci-dessous.			

OFF	Le pad ne sert pas de commutateur
KIT# INC	Sélectionne le kit suivant
KIT# DEC	Sélectionne le kit précédent
CHAIN# INC	Sélectionne la chaîne de kits suivante
CHAIN# DEC	Sélectionne la chaîne de kits précédente
PTN# INC	Sélectionne le motif suivant
PTN# DEC	Sélectionne le motif précédent
XSTICK SW	Active/coupe le son cross-stick (p. 32).

IDÉE

- Si vous ne voulez pas entendre le son du pad servant de commutateur, appuyez sur [MIXER]–[F1 (VOLUME)] et réglez le niveau de l'entrée AUX2 et/ou AUX1 sur "0" (p. 39). Vous pouvez aussi appuyer sur [INST] et sélectionner "561 Off" pour AUX2 et/ou AUX1 (p. 33).
- Pour éviter de lancer la reproduction de motifs en frappant le pad, coupez Pad Pattern (OFF) (p. 37).
- Lorsque vous utilisez un commutateur au pied pour changer de kit au sein d'une chaîne (p. 80), FUNCTION doit être réglé sur "KIT SELECT 1" ou "KIT SELECT 2"; appuyez de plus sur [CHAIN] pour allumer son témoin. (Les réglages de chaîne de kits de batterie doivent être effectués au préalable).

Dynamique du bouton Preview [F2 (PREVIEW)]

Vous pouvez aussi utiliser le bouton [PREVIEW] pour écouter le son assigné à l'entrée sélectionnée. La procédure décrite ici vous permet de régler la dynamique (volume) du son produit d'une pression sur [PREVIEW].

1. Appuyez sur [SETUP].

Le bouton [SETUP] s'allume et la page "SETUP" apparaît.

2. Appuyez sur [F3 (CONTROL)]–[F2 (PREVIEW)].

La page "PREVIEW" apparaît.

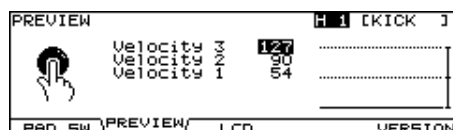

3. Appuyez sur [CURSOR (haut/bas)] pour sélectionner la dynamique (Velocity) à régler.

4. Utilisez [+/-] ou [VALUE] pour effectuer les réglages.

IDÉE

- Appuyez sur [PREVIEW] pour écouter les sons avec la dynamique (le volume) correspondant à la position du curseur.
- Si vous maintenez [KIT] enfoncé en appuyant sur [PREVIEW], vous pouvez passer par trois niveaux de dynamique différents réglés ici (p. 25).

Régler le contraste de l'écran [F3 (LCD)]

Le contraste de l'écran varie considérablement en fonction de l'emplacement du TD-12 et de l'éclairage de l'endroit. Réglez ce paramètre si le besoin s'en fait sentir.

1. Appuyez sur [SETUP].

Le bouton [SETUP] s'allume et la page "SETUP" apparaît.

2. Appuyez sur [F3 (CONTROL)]–[F3 (LCD)].

La page "LCD CONTRAST" apparaît.

3. Effectuez le réglage avec les boutons [+/-] ou la molette [VALUE].

* Vous pouvez aussi le régler en maintenant [KIT] enfoncé et en actionnant la molette [VALUE].

Vérifier la version système du TD-12 [F5 (VERSION)]

1. Appuyez sur [SETUP].

Le bouton [SETUP] s'allume et la page "SETUP" apparaît.

2. Appuyez sur [F3 (CONTROL)]-[F5 (VERSION)].

La page "VERSION INFORMATION" apparaît.

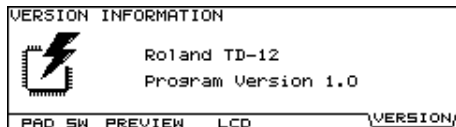

Synchroniser des images avec le jeu du TD-12 [F4 (V-LINK)]

Qu'est-ce que l'V-LINK?

V-LINK (**V-LINK**) est une fonction qui permet d'exploiter simultanément de la musique et des images. En branchant deux appareils compatibles V-LINK (ou plus) via MIDI, vous bénéficiez d'une vaste palette d'effets visuels liés aux éléments d'expression du jeu musical.

En combinant le TD-12 et le DV-7PR d'Edirol, vous pouvez déclencher les changements d'image (clips/palettes) sur le DV-7PR avec les pads du TD-12.

* Pour pouvoir exploiter les possibilités de la fonction V-LINK, procurez-vous un UM-1X/UM-1SX Edirol (en option) afin de relier le TD-12 avec le DV-7PR Edirol.

Exemples de connexion

* Avant de brancher ce produit à d'autres appareils, mettez-les tous hors tension. Le non-respect de cette précaution pourrait entraîner des dysfonctionnements et/ou l'endommagement de vos enceintes ou d'autres appareils.

Reliez la prise MIDI OUT du TD-12 à la prise REMOTE du

DV-7PR en passant par une interface UM-1X.

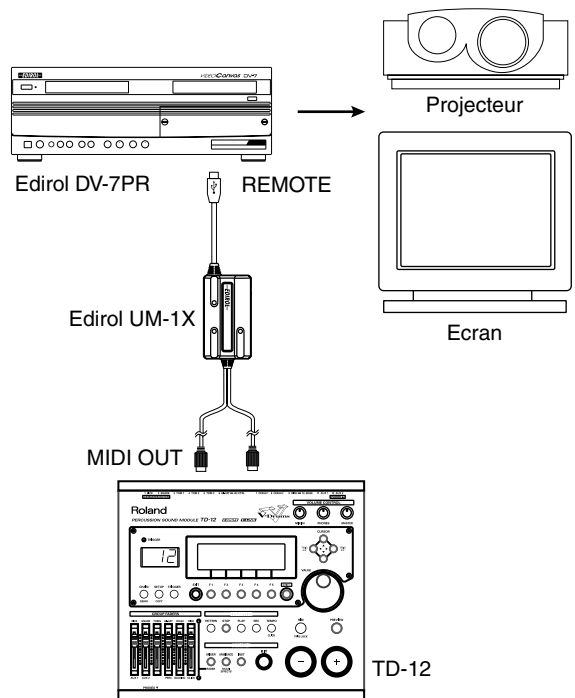

Pilotage V-LINK

Activer/couper la fonction V-LINK

1. Appuyez sur [SETUP]-[F4 (V-LINK)].

Le bouton [SETUP] s'allume et la page "V-LINK" apparaît.

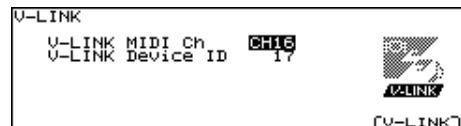

2. Appuyez sur [F5 (V-LINK)] pour activer (ON) et couper (OFF) la fonction V-LINK.

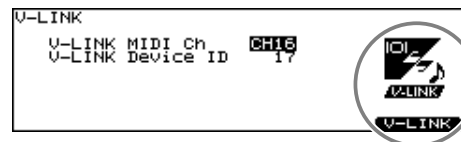

* Avant d'activer la fonction V-LINK, mettez le DV-7PR d'Edirol sous tension.

3. Appuyez sur [KIT] pour afficher la page "DRUM KIT".

Quand la fonction V-LINK est activée, l'icône V-LINK apparaît à la page "DRUM KIT".

* La fonction V-LINK est toujours désactivée (OFF) à la mise sous tension du TD-12.

V-LINK MIDI Ch (canal MIDI V-LINK)

Quand la fonction V-LINK est activée, les données de jeu enregistrées dans la partie d'accompagnement du séquenceur sont transmises sur ce canal.

* Par défaut (réglages d'usine), ce paramètre est réglé sur "CH16".

V-LINK Device ID

Réglez le paramètre Device ID (identité de l'appareil) pour qu'il ait le même numéro ID que le matériel vidéo piloté par le TD-12. Si ce numéro est réglé sur "128", vous pouvez piloter l'appareil vidéo quel que soit son numéro ID.

* A la sortie d'usine, ce paramètre est réglé sur "17".

Fonctions V-LINK pilotables

Lorsque vous lancez un motif en frappant un pad (Pad Pattern; p. 37), vous pouvez assigner les fonctions suivantes aux messages de note enregistrés dans les parties d'accompagnement du motif pour piloter le matériel vidéo compatible V-LINK.

* Les parties d'accompagnement sont les parties autres que les parties de batterie et de percussion du séquenceur interne.

* Réglez le type de reproduction (p. 61) du motif sur "V-LINK".

Fonction V-LINK		Messages MIDI transmis
Palette 1~20	Sélection d'une palette	Note enclenchée (*1)
Clip 1~28	Sélection d'un clip	Note enclenchée (*2)
Dissolve Time	Changer le temps de transition entre les clips	Note enclenchée (*2) (dynamique)

*1		*2	
Palette	No. de note	Clip	No. de note
Palette 1	37 (C#2)	Clip 1	36 (C2)
Palette 2	39 (D#2)	Clip 2	38 (D2)
Palette 3	42 (F#2)	Clip 3	40 (E2)
Palette 4	44 (G#2)	Clip 4	41 (F2)
Palette 5	46 (A#2)	Clip 5	43 (G2)
Palette 6	49 (C#3)	Clip 6	45 (A2)
Palette 7	51 (D#3)	Clip 7	47 (B2)
Palette 8	54 (F#3)	Clip 8	48 (C3)
Palette 9	56 (G#3)	Clip 9	50 (D3)
Palette 10	58 (A#3)	Clip 10	52 (E3)
Palette 11	61 (C#4)	Clip 11	53 (F3)
Palette 12	63 (D#4)	Clip 12	55 (G3)
Palette 13	66 (F#4)	Clip 13	57 (A3)
Palette 14	68 (G#4)	Clip 14	59 (B3)
Palette 15	70 (A#4)	Clip 15	60 (C4)
Palette 16	73 (C#5)	Clip 16	62 (D4)
Palette 17	75 (D#5)	Clip 17	64 (E4)

*1		*2	
Palette	No. de note	Clip	No. de note
Palette 18	78 (F#5)	Clip 18	65 (F4)
Palette 19	80 (G#5)	Clip 19	67 (G4)
Palette 20	82 (A#5)	Clip 20	69 (A4)
		Clip 21	71 (B4)
		Clip 22	72 (C5)
		Clip 23	74 (D5)
		Clip 24	76 (E5)
		Clip 25	77 (F5)
		Clip 26	79 (G5)
		Clip 27	81 (A5)
		Clip 28	83 (B5)



Le TD-12 n'est pas compatible avec le mode Dual Stream de l'Edirol DV-7PR.

Rétablir les réglages d'usine [F5 (F RESET)]

Vous pouvez rétablir les réglages d'usine du TD-12 (Factory Reset).



Toutes les données et réglages sauvegardés dans le TD-12 sont effacés. Utilisez la fonction Bulk Dump (p. 75) pour sauvegarder les données et réglages auxquels vous tenez sur un appareil MIDI externe.

1. Appuyez sur [SETUP]–[F5 (F RESET)].

Le bouton [SETUP] s'allume et la page "FACTORY RESET" apparaît.

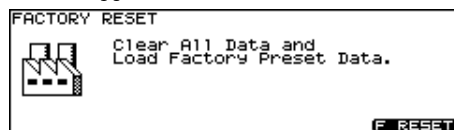

2. Appuyez sur [F5 (RESET)].

L'écran affiche une demande de confirmation.

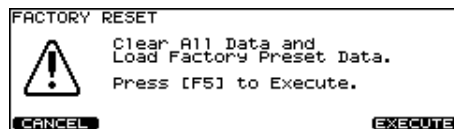

* Pour annuler l'opération, appuyez sur [F1 (CANCEL)].

3. Appuyez sur [F5 (EXECUTE)].

Une fois l'initialisation terminée, la page "DRUM KIT" apparaît.

* Après ce retour aux réglages d'usine, les curseurs [GROUP FADERS] sont réglés sur le volume maximum, quelle que soit leur position.

Chapitre 10. Chaîne de kits [CHAIN]

Une **chaîne de kits de batterie** vous permet de passer d'un kit à l'autre selon un ordre de votre choix, établi au préalable. Le TD-12 vous permet de créer et de sauvegarder jusqu'à 16 chaînes différentes comprenant 32 pas chacune.

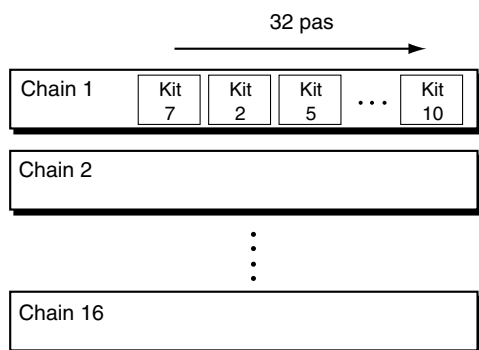

Créer une chaîne de kits de batterie

1. Appuyez sur [CHAIN] pour activer la fonction Drum Kit Chain.

Le bouton [CHAIN] s'allume et la page "DRUM KIT CHAIN" apparaît.



2. Appuyez sur [F1 (EDIT)].

La page "CHAIN EDIT" apparaît.

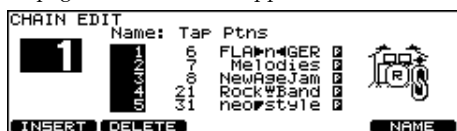

3. Utilisez [CURSOR (left)] pour amener le curseur sur le numéro de chaîne.

4. Utilisez [+/-] ou [VALUE] pour sélectionner le numéro de la chaîne.

5. Appuyez sur [CURSOR (droite)] pour amener le curseur sur le pas (l'ordre selon lequel les kits seront sélectionnés) dans la partie droite de l'écran.

6. Utilisez [CURSOR (haut/bas)] pour sélectionner le pas.

7. Utilisez les boutons [+/-] ou la molette [VALUE] pour choisir un kit de batterie.

8. Répétez les étapes 6 et 7 pour créer la chaîne de kits de batterie.

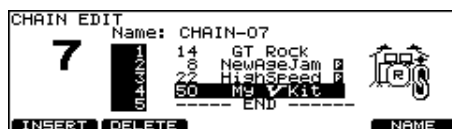

9. Appuyez sur [EXIT].

La page "DRUM KIT CHAIN" apparaît.

Boutons de fonction

[F1 (INSERT)]

Un pas avec le même kit est inséré à la position du curseur et les pas suivants reculent d'une place.

[F2 (DELETE)]

Le pas à la position du curseur est supprimé et les pas suivants avancent d'une place.

[F5 (NAME)]

Vous pouvez attribuer un nom à une chaîne de kits de batterie

Nommer un kit de batterie [F5 (NAME)]

Le nom d'une chaîne peut contenir jusqu'à 12 caractères.



1. Sélectionnez la chaîne de kits à nommer à la page "DRUM KIT CHAIN".
2. Appuyez sur [F1 (C EDIT)]-[F5 (NAME)]. La page "CHAIN NAME" apparaît.
3. Appuyez sur [CURSOR (gauche/droite)] pour amener le curseur sur le caractère à changer.
4. Utilisez [VALUE], [+/-] ou [CURSOR (haut/bas)] pour changer le caractère.

Boutons de fonction

[F1 (INSERT)]

Un espace vide est inséré à la position du curseur et les caractères suivants sont déplacés d'un cran vers la droite.

[F2 (DELETE)]

Le caractère situé à la position du curseur est effacé et les caractères suivants sont déplacés d'un cran vers la gauche.

[F3 (SPACE)]

Remplace le caractère situé à la position du curseur par un espace vide.

[F4 (CHAR)]

Le caractère situé à la position du curseur alterne entre majuscules et minuscules ou entre chiffres et symboles.

5. Lorsque vous avez terminé, appuyez deux fois sur [EXIT] pour revenir à la page "DRUM KIT CHAIN".

Jouer avec une chaîne de kits de batterie

1. Appuyez sur [CHAIN] pour activer la fonction Drum Kit Chain.

[CHAIN] s'allume.



2. Utilisez les boutons [CURSOR (haut/bas)] pour sélectionner un numéro de la chaîne.
3. Utilisez les boutons [+/-] ou la molette [VALUE] pour charger le kit de chaque pas de la chaîne.
4. Quand vous avez fini de jouer, appuyez sur [CHAIN] ou [EXIT] pour couper la fonction Drum Kit Chain.

[CHAIN] s'éteint.



La fonction Pad Switch vous permet d'utiliser les pads pour charger des chaînes de kits. Pour en savoir plus, voyez "Utiliser les pads comme commutateurs [F1 (PAD SW)]" (p. 76).

MEMO

Si les différences de volume entre les kits de batterie posent problème, appuyez sur [MIXER]-[F4 (KIT VOL)] et réglez le paramètre "Kit Volume" (volume global du kit).

Les chaînes de kits de batterie suivantes ont été préprogrammées en usine.

1. Tap Ptns
2. Loop Ptns
3. Acoustic
4. Electronic
5. Percussion
6. Ambience

Messages d'erreur et autres

Cette section fournit une liste des messages (d'erreur et autres) pouvant apparaître à l'écran du TD-12; elle explique la signification du message et comment y réagir.



Lorsque "ACCEPT" s'affiche au-dessus de [F5] comme illustré ici, une pression sur ce bouton ferme la fenêtre.



Messages d'erreur

Message	Signification	Action
Backup Battery Low!	La pile interne du TD-12 (une pile qui permet de conserver les données dans la mémoire utilisateur) est épuisée.	Contactez votre revendeur ou le centre de maintenance Roland le plus proche pour la remplacer.
Backup NG!	Les données contenues dans la mémoire du TD-12 peuvent être corrompues. La pile interne du TD-12 (une pile qui permet de conserver les données dans la mémoire utilisateur) est complètement vide; les données internes sont perdues.	Contactez votre revendeur ou le centre de maintenance Roland le plus proche pour la remplacer. Suivez les messages apparaissant à l'écran pour initialiser l'appareil (Factory Reset, p. 79); cela vous permet d'utiliser l'appareil temporairement.
MIDI Communication Error!	Il est possible que l'alimentation de l'appareil MIDI branché à la prise MIDI IN du TD-12 ait été coupée.	Vérifiez l'alimentation de l'appareil MIDI branché.
System Error!	Le système interne connaît un problème.	Contactez votre revendeur ou le centre de maintenance Roland le plus proche.
Measure Maximum!	Comme le nombre maximum de mesures pouvant être enregistrées dans un motif a été dépassé, il est impossible de poursuivre l'enregistrement ou l'édition impliquant l'ajout de mesures.	Effacez les mesures superflues du motif en cours d'enregistrement ou d'édition (p. 69).
Data Overload!	Le motif contient trop de données et ne peut donc pas être transmis correctement via MIDI OUT.	Éliminez une partie contenant trop de données.
Not Enough Memory!	L'enregistrement ou l'édition du motif ne peut pas être effectuée car la mémoire interne résiduelle est insuffisante.	Effacez des motifs dont vous n'avez plus besoin (p. 69).
BULK DUMP Checksum Error!	Un message SysEx (System Exclusive) a une valeur de somme de contrôle (Check Sum) incorrecte.	Corrigez la valeur Check Sum.
BULK DUMP Receive Address Error!	L'adresse de réception d'un message SysEx (System Exclusive) est incorrecte.	Corrigez l'adresse de réception.
BULK DUMP Receive Data Error!	Un message MIDI n'a pas été reçu correctement.	Si le même message d'erreur s'affiche à plusieurs reprises, le problème est dû aux messages MIDI transmis au TD-12.
BULK DUMP Receive Time Out!	Les messages SysEx reçus sont trop longs.	Raccourcissez les données.

Messages

Message	Signification	Action
BULK DUMP Receiving... Please Wait.	Réception de blocs de données en cours.	-
BULK DUMP Aborted!	Transfert de bloc de données interrompu.	-
Preset Pattern!	Il est impossible d'enregistrer/d'éditer un motif preset.	Copiez le motif dans un motif utilisateur.
Empty Pattern!	Ce motif ne contient pas de données; il ne peut pas être édité.	Choisissez un motif qui contient des données.
No Empty Pattern!	Il n'y a plus de motifs vides pour l'enregistrement.	Supprimez des motifs superflus (p. 69).
MIDI Offline!	Un câble MIDI est déconnecté (ou la communication avec l'appareil MIDI externe a été interrompue).	Assurez-vous que les câbles MIDI n'ont pas été débranchés ou abîmés.
MIDI Buffer Full!	Trop de messages MIDI sont arrivés simultanément et n'ont pas pu être traités correctement.	Vérifiez que l'appareil MIDI externe est correctement branché. Si le problème persiste, réduisez le volume des données MIDI transmises au TD-12.
Power On Too Long. Please Turn Off!	L'appareil est resté trop longtemps sous tension.	Coupez l'alimentation du TD-12 puis remettez-le sous tension.
Auto Shutdown Completed. Please Turn Off!		

Kits de batterie préprogrammés

No.	Nom du kit	Motif/pad	Description
1	V Stage		Kit V-Drums standard, idéal pour tester les possibilités d'édition.
2	TheEDGE		Kit Slash Metal créé avec égalisation, compression et Ambience.
3	Jazz		Son jazz combo. Vous pouvez simuler le son de la batte restant contre la peau de la grosse caisse.
4	Custom		Son serré et très brillant.
5	processing		Sons traités pour musique Dance et styles similaires.
6	FLA>n<GER *	Tap, 1Shot	Les accords sont déclenchés par une frappe sur le bord de la cymbale Crash 1. Le bord de la caisse claire et du tom proposent un motif unique avec effet flanger.
7	Melodies *	Tap	Les motifs Tap assignés à la grosse caisse, à la caisse claire, au charleston, aux cymbales crash et ride vous permettent de produire un jeu d'ensemble.
8	NewAgeJam *	Tap, 1Shot	Les accords sont déclenchés par une frappe sur le bord de la cymbale Crash 1; les phrases le sont par des frappes sur le bord des toms 1 et 2 et le dôme de la cymbale ride.
9	LatinDrms *	Loop	Motifs latinos joués sur le corps de la cymbale crash 1. Son rim shot de tom caractéristique.
10	Brushes		Kit idéal pour jeu de balais.
11	Fusion		Kit fusion serré.
12	Skanky		Son relâché, funky et naturellement live.
13	_ / Spark! _ /		Sons avec une large plage de dynamique et une attaque rapide.
14	GT Rock		Son rock des années 80 sec (pas d'effet Ambience).
15	UrbanPop		Son brillant et pétillant, idéal pour la musique basée largement sur synthétiseurs.
16	JazzSizzle		Kit jazz avec cymbales à clous.
17	BigRock		Kit hard rock avec un son épais de grosse caisse et une caisse claire dominante.
18	RotoKit		Kit avec roto-grosse caisse et roto-toms.
19	UNIVERSE		Kit faisant très largement appel à l'effet Ambience.
20	Cognito *	Loop	Kit avec un son serré pour tous les styles funk. Divers sons de percussion sont assignés au bord des toms.
21	Rock Band *	Loop, Tap	La basse est jouée par la grosse caisse, les riffs de guitare, les accords et les solos sur le bord et le corps de la cymbale crash ainsi que le bord des toms.
22	HighSpeed *	Loop	Kit conseillé pour styles musicaux rapides.
23	A.O.R *	Loop	Kit rock simple et sec.
24	ShortCut *	Loop	Kit de batterie et de basse avec sons à chute brève.
25	JazzGig *	Loop	Kit Big Band avec effet Ambience brillant.
26	TEK MIX *	Loop	Kit avec sons électroniques divers.
27	Groover *	Loop	Kit funk avec un charleston fixe sur la peau du tom 2 et un cow bell sur son bord.

No.	Nom du kit	Motif/pad	Description
28	DoubleBass *	Loop	Grosse caisse double jouée avec la pédale du charleston. Son de charleston fixe assigné au bord du charleston.
29	PopReggae *	Loop	Kit de batterie reggae avec les timbales assignées aux toms.
30	Booth *	Loop	Kit de studio. Motifs 7/4 assignés au corps des cymbales Crash 1 et 2.
31	neo style *	Tap, 1Shot	Sons d'effets. Un motif Tap d'accords est assigné au bord de la cymbale crash 1 et les motifs uniques (1shot) au bord des toms 1, 2 & 3.
32	Airtime		Kit à la sonorité épaisse avec de l'Ambience à revendre.
33	Zeppy		Simule un kit dans une salle de concert avec un léger retard venant des murs.
34	Drumline		Son de fanfare ou d'ensemble de tambours.
35	SlapBack		Kit avec delay multi-effet.
36	GatePumper		Cette batterie donne l'impression d'être dans une grande salle en bois.
37	Stadium		Kit avec une réverb de stade.
38	70s Record		Kit au son vintage des années 70.
39	90s Power		Son de boîte à rythmes des années 90.
40	BreakBeats		Son Lo-Fi.
41	TR-808		Kit de boîte à rythmes TR-808.
42	TR-909		Kit de boîte à rythmes TR-909.
43	Hexa<[]>drum		Son d'ancienne "batterie électrique".
44	Cosmosis		Combinaison de sons traités et électroniques.
45	OrchPerc *	Tap, 1Shot	Kit de percussion orchestral. Motifs de cordes Tap assignés au bord des toms 1, 2 & 3.
46	LatinToys *	Loop	Sons de percussion latino. Motif 6/4 joué sur le corps de la cymbale crash 1.
47	AfricanPerc*	Loop	Sons de percussion africains. Motif de xylophone sur le corps de la cymbale crash 1.
48	Tabla/Sitar*	Loop, Tap	Sons de percussion indiens. Sitar sur le corps de la cymbale crash 1 et le bord du tom 1.
49	SurVivor		Son sidéral avec une Ambience impressionnante.
50	My VKit		Sert de kit de destination lors de la copie. Tous les paramètres ont leur réglage par défaut. EQ, Comp, Ambience et les effets sont coupés (OFF).

Motifs assignés aux pads

Loop: Loop: La reproduction en boucle (Loop) commence lorsque vous frappez le pad auquel le motif est assigné et s'arrête quand vous frappez de nouveau sur le pad.

Tap: Tap: Les accords ou mélodies sont joué(e)s une fois à chaque frappe sur le pad auquel le motif est assigné.

1Shot: One-Shot: La reproduction unique du motif commence lorsque vous frappez le pad auquel le motif est assigné.

* Les kits dont le nom est pourvu de l'icône "PADPTN" () utilisent la fonction Pad Pattern (Loop, One-Shot, Tap).

* Pour arrêter un motif en boucle (Loop), reprenez le même pad ou appuyez sur le bouton [STOP] du TD-12.

* Pour couper tous les motifs assignés à un kit de batterie en une fois, réglez PadPtn Master SW sur OFF. Cette coupure des motifs se fait kit par kit.

Procédure: Appuyez sur [KIT]-[F2 (FUNC)]-[F4 (PAD PTN)] puis réglez PadPtn Master SW sur "ALL PADS OFF".

Liste des motifs préprogrammés

No.	Nom	Catégorie	T.S	Mes.	Tempo	Type
1	DrumPreview1	Drums	4/4	4	112	Loop
2	DrumPreview2	Drums	4/4	4	112	Loop
3	DrumFill 1	Drums	4/4	2	112	Loop
4	DrumFill 2	Drums	4/4	2	112	Loop
5	Wanna Ride?	Variety (Rock)	4/4	29	130	Loop
6	Early Flight	Variety (Pops)	4/4	20	90	Loop
7	Djembe'nBass	Variety (Fusion)	4/4	16	154	Loop
8	Walk Alone	Variety (Ballad)	4/4	22	110	Loop
9	2-Steppin'	Variety (Misc.)	4/4	16	130	Loop
10	12bar4/4Trip	Variety (Misc.)	4/4	12	160	Loop
11	Paris Nights	Variety (Pops)	4/4	8	116	Loop
12	Disco LIVES!	Variety (Funk/R&B)	4/4	8	135	Loop
13	Chillin'	Variety (Ballad)	4/4	4	120	Loop
14	Flitting	Variety (Misc.)	4/4	8	150	Loop
15	Salsa minor	Variety (Latin)	4/4	24	176	Loop
16	80's Rock	Rock	4/4	32	130	Loop
17	LittleDoggie	Rock	4/4	8	100	Loop
18	CrossOver110	Rock	4/4	16	110	Loop
19	Rockin'	Rock	4/4	16	110	Loop
20	Rockin' Hard	Rock	4/4	18	95	Loop
21	Shufflin'	Rock	4/4	26	140	Loop
22	Rockmay	Rock	4/4	8	100	Loop
23	Flee	Rock	4/4	4	120	Loop
24	ScaryHop	Rock	4/4	8	97	Loop
25	Grr-unge	Rock	4/4	4	111	Loop
26	Afterglow	Rock	4/4	4	112	Loop
27	Rain Dance	Pops	4/4	8	115	Loop
28	Party Time	Pops	4/4	8	102	Loop
29	Water Fall	Pops	4/4	4	80	Loop
30	Happy R&B	Pops	4/4	8	104	Loop
31	Holiday	Pops	4/4	8	111	Loop
32	Jammin'	Pops	4/4	8	113	Loop
33	Festival	Pops	6/4	4	164	Loop
34	Pop X	Pops	4/4	8	124	Loop
35	King Strut	Pops	4/4	4	84	Loop
36	Funky Strut	Funk/R&B	4/4	4	70	Loop
37	Blue Funk	Funk/R&B	4/4	8	105	Loop
38	The Chase	Funk/R&B	4/4	4	112	Loop
39	Space Funk	Funk/R&B	4/4	8	85	Loop
40	SmoothSchool	Funk/R&B	4/4	10	88	Loop
41	In the House	Funk/R&B	4/4	4	100	Loop
42	Brown Funk	Funk/R&B	4/4	18	130	Loop
43	Old Soul	Funk/R&B	4/4	8	114	Loop
44	Funk Hop	Funk/R&B	4/4	4	102	Loop
45	Night Groove	Funk/R&B	4/4	4	88	Loop
46	Smooth Sail	Funk/R&B	4/4	4	89	Loop
47	Thick Funk	Funk/R&B	4/4	12	102	Loop
48	7/4 Funk A	Funk/R&B	7/4	4	110	Loop
49	7/4 Funk B	Funk/R&B	7/4	4	110	Loop
50	NuFunkA 5/4	Funk/R&B	5/4	4	176	Loop

No.	Nom	Catégorie	T.S	Mes.	Tempo	Type
51	NuFunkB 4/4	Funk/R&B	4/4	4	176	Loop
52	Funk 5/4A	Funk/R&B	5/4	2	86	Loop
53	Funk 4/4B	Funk/R&B	4/4	4	86	Loop
54	Jupiter	Fusion	4/4	8	93	Loop
55	Mars	Fusion	4/4	4	70	Loop
56	Afro-Shuffle	Fusion	4/4	8	120	Loop
57	Night Bird	Fusion	4/4	20	78	Loop
58	Lite as Air	Fusion	4/4	16	85	Loop
59	Fun Times	Fusion	4/4	8	90	Loop
60	kool breeze	Fusion	4/4	8	105	Loop
61	LateNiteTalk	Fusion	4/4	16	95	Loop
62	Fast Track	Fusion	4/4	4	105	Loop
63	Bug Juice	Fusion	4/4	4	74	Loop
64	R&B Groove	Fusion	4/4	12	80	Loop
65	Smooth Grv	Fusion	4/4	19	73	Loop
66	Suspended	Fusion	4/4	18	95	Loop
67	Slow Fusion	Fusion	4/4	15	85	Loop
68	Jazz Swing	Jazz	4/4	48	208	Loop
69	Jazz Waltz	Jazz	3/4	40	110	Loop
70	Jazz Ballad	Jazz	4/4	36	110	Loop
71	6/8 Jazz	Jazz	6/8	26	101	Loop
72	Smooth Jazz	Jazz	4/4	20	183	Loop
73	Swing&Latin	Jazz	4/4	92	188	Loop
74	Aqua	Latin	4/4	26	105	Loop
75	LoungeLizard	Latin	4/4	8	110	Loop
76	Ocean	Latin	4/4	4	94	Loop
77	Salsa major	Latin	4/4	16	176	Loop
78	Latin 24	Latin	4/4	24	130	Loop
79	Afro Jazz	Latin	4/4	22	194	Loop
80	Latin Jazz	Latin	4/4	26	167	Loop
81	Songo	Latin	4/4	16	109	Loop
82	Blues Latin	Blues	4/4	12	55	Loop
83	Rockabilly	Blues	4/4	24	192	Loop
84	Sweet Reggae	Reggae	4/4	12	150	Loop
85	New Reggae	Reggae	4/4	4	116	Loop
86	Rastamon	Reggae	4/4	4	86	Loop
87	Ska-Daddle	Reggae	4/4	4	156	Loop
88	Fallout	Ballad	4/4	24	120	Loop
89	Just Chill	Ballad	4/4	8	92	Loop
90	6/8 Ballad	Ballad	6/8	21	50	Loop
91	Comin' Home	Country	4/4	8	123	Loop
92	Country Bld	Country	4/4	8	102	Loop
93	Kyoto Tale	Misc.	4/4	16	100	Loop
94	La Riviera!	Misc.	4/4	2	170	Loop
95	THINK FAST	Misc.	4/4	8	170	Loop
96	Barrel House	Misc.	4/4	8	121	Loop
97	R 3 D 3	Misc.	4/4	12	120	Loop
98	Dopeness	Misc.	4/4	4	160	Loop
99	Romantico	Misc.	4/4	4	133	Loop
100	N'Sanity 101	Misc.	4/4	16	170	Loop

No.	Nom	Catégorie	T.S	Mes.	Tempo	Type
101	Toxic Change	Misc.	4/4	4	130	Loop
102	Alien Attack	Misc.	4/4	4	104	Loop
103	Prowl	Misc.	4/4	4	80	Loop
104	Guttn'	Misc.	4/4	4	68	Loop
105	BigBandBass	Perc & Bass	4/4	32	145	Loop
106	Latin Bass	Perc & Bass	4/4	8	120	Loop
107	Shuffle Bass	Perc & Bass	4/4	12	125	Loop
108	Fusion Bass	Perc & Bass	4/4	16	110	Loop
109	ShuffleFnkBs	Perc & Bass	4/4	16	100	Loop
110	Soul Funk Bs	Perc & Bass	4/4	16	140	Loop
111	2BeatAfro Lp	for Pad Pattern	4/4	2	102	Loop
112	Djembe Beat	for Pad Pattern	4/4	4	94	Loop
113	Latin Lp 6/4	for Pad Pattern	6/4	2	170	Loop
114	African Xylo	for Pad Pattern	4/4	2	100	Loop
115	Sitar Drone	for Pad Pattern	4/4	1	90	Loop
116	Rock Rhythm	for Pad Pattern	4/4	2	112	Loop
117	Rock Bass	for Pad Pattern	4/4	3	112	Tap
118	RockGt Chrds	for Pad Pattern	4/4	16	112	Tap
119	RockGt Lead1	for Pad Pattern	4/4	41	112	Tap
120	RockGt Lead2	for Pad Pattern	4/4	25	112	Tap
121	RockGt Lead3	for Pad Pattern	4/4	31	112	Tap
122	Jam Fretless	for Pad Pattern	4/4	8	120	Tap
123	Jam SynVibe	for Pad Pattern	4/4	36	120	Tap
124	Jam Vibes	for Pad Pattern	4/4	18	120	Tap
125	Jam Sweep	for Pad Pattern	4/4	32	120	Tap
126	Jam D/E	for Pad Pattern	4/4	4	120	1Shot
127	Roll Snr Rim	for Pad Pattern	2/4	1	168	1Shot
128	Roll Tom1Rim	for Pad Pattern	2/4	1	168	1Shot
129	Roll Tom2Rim	for Pad Pattern	2/4	1	168	1Shot
130	Roll Tom3Rim	for Pad Pattern	2/4	1	168	1Shot
131	AsianRoad	for Pad Pattern	4/4	16	168	Tap
132	Tune Bass	for Pad Pattern	4/4	3	120	Tap
133	Tune Chord	for Pad Pattern	4/4	8	120	Tap
134	Tune Alp A1	for Pad Pattern	4/4	4	120	Tap
135	Tune Alp A2	for Pad Pattern	4/4	4	120	Tap
136	Tune Alp B1	for Pad Pattern	4/4	1	120	Tap
137	Tune Alp B2	for Pad Pattern	4/4	2	120	Tap
138	Tune Alp C1	for Pad Pattern	4/4	1	120	Tap
139	Tune Alp C2	for Pad Pattern	4/4	2	120	Tap
140	Tune Ending	for Pad Pattern	4/4	2	120	Tap
141	Tune Alp Gm6	for Pad Pattern	4/4	28	120	Tap
142	8 Chords	for Pad Pattern	4/4	16	168	Tap
143	Applause	for Pad Pattern	4/4	2	116	1Shot
144	Samba Tap	for Pad Pattern	4/4	1	120	Tap
145	Sitar Rag	for Pad Pattern	4/4	17	100	Tap
146	OrchString1	for Pad Pattern	4/4	8	128	Tap
147	OrchString2	for Pad Pattern	4/4	8	128	Tap
148	OrchString3	for Pad Pattern	4/4	8	128	Tap
149	7 Notes	for V-LINK	4/4	7	128	VLink
150	12 Notes	for V-LINK	4/4	12	128	VLink

T.S: Métrique

Len: Nombre de mesures (longueur du motif)

Type: Type de reproduction (voyez p. 61.)

Loop: Motif en boucle

Tap: Motif réactivé à chaque frappe

1Shot: Motif joué une seule fois

VLink: Motif V-LINK

Liste des instruments de batterie

No.	Nom	Remarque	No.	Nom	Remarque	No.	Nom	Remarque
KICK			KICK ELEC			SNARE BRUSH		
1	22" Birch	K	58	Cosmic	K	109	Brush1	S *BRUSH
2	22" Solid	K	59	Hi-Q	K	110	Brush1	SR
3	22" StdMple	K	60	Analog1	K	111	Brush2	S *BRUSH
4	22" Maple	K	61	Analog2	K	112	Brush2	SR
5	24" Carbon	K	62	Analog3	K	SNARE PROCESSED		
6	22" CbnMple	K	63	ClascElec1	K	113	Basis	S *X
7	22" GT	K	64	ClascElec2	K	114	Chunk	S *X
8	22" TitanHp	K	65	ClascElec3	K	115	ClapTailS	*X
9	22" Mahogany	K	66	ClascElec4	K	116	ClubDry	S *X
10	20" Lite	K	67	ClascElec5	K	117	Dump	S *X
11	22" RoseWd	K	68	ClascElec6	K	118	HopRim1	S *X
12	22" Oak	K	69	TR808 Kick		119	HopRim2	S *X
13	Recording1	K	70	TR909 Kick		120	HopRim3	S *X
14	Recording2	K	SNARE			121	LzrGate	S *X
15	Universal	K	71	RoundBdge	S *P *I	122	Pick	S *X
16	BigOpen	K	72	RoundBdge	SR *P *I *X	123	Planet	S *X
17	JazzCombo1	K	73	CoolyMple	S *P *I	124	RB	S *X
18	JazzCombo2	K	74	CoolyMple	SR *P *I *X	125	2Step	S *X
19	Cannon	K	75	70'sMetal	S *P *I	126	Lo-Fi	S *X
20	Roto	K	76	70'sMetal	SR *P *I *X	127	Round	XStik
21	Booth	K	77	WoodBrass	S *P *I	128	Cooly	XStik
22	Ballad	K	78	WoodBrass	SR *P *I *X	129	70's	XStik
23	Swing	K	79	13"Hole	S *P *I	130	WoodBr	XStik
24	Heavy	K	80	13"Hole	SR *P *I *X	131	13"	XStik
25	Can	K	81	Aluminum	S *P *I	132	Alumi	XStik
26	Fusion	K	82	Aluminum	SR *P *I *X	133	Titan	XStik
27	Latin	K	83	Titanium	S *P *I	134	Skanky	XStik
28	Meat	K	84	Titanium	SR *P *I *X	135	30's	XStik
29	Pillow	K	85	Skanky	S *P *I	136	Reggae	XStik
30	DryMed	K	86	Skanky	SR *P *I *X	137	Ballad	XStik
31	Dry	K	87	30'sMaple	S *P *I	138	Studio	XStik
32	Solid	K	88	30'sMaple	SR *P *I *X	139	Swing	XStik
33	Reso	K	89	BrassPico	S *P *I	140	Hard	XStik
34	Raw	K	90	BrassPico	SR *P *I *X	141	Maple	XStik
35	Vintage	K	91	Booth	S *I	SNARE ELEC		
36	OldMple	K	92	Booth	SR *I *X	142	ClascElec1	S
37	Hard	K	93	Studio	S *I	143	ClascElec2	S
38	BigLow	K	94	Studio	SR *I *X	144	ClascElec3	S
39	Hybrid	K	95	Ballad	S *I	145	ClascElec4	S
40	Gabba1	K	96	Ballad	SR *I *X	146	ClascElec5	S
41	Gabba2	K	97	Swing	S *P *I	147	TR808	Snare
42	Gabba3	K	98	Swing	SR *I *X	148	TR808	SnrRim
KICK PROCESSED			99	Street	S *P *I *X	149	TR909	Snare
43	Cartoon	K	100	Lite	S *P *I *X	150	TR909	SnrRim
44	Chicken	K	101	LA Fat	S *I *X			
45	Jive	K	102	Ring	S *I *X			
46	RB	K	103	Whack	S *I *X			
47	Layered	K	104	Impulse	S *I *X			
48	Lazy	K	105	Cruddy1	S *I *X			
49	HardLow	K	106	Cruddy2	S *I *X			
50	Alley	K	107	HotRod	S *I			
51	DaFloor	K	108	HotRod	SR *I *X			
52	Croak	K						
53	Plastic	K						
54	Trip	K						
55	Gokigen	K						
56	FX-Wah	K						
57	Lo-Fi	K						

Liste des instruments de batterie

No.	Nom	Remarque	No.	Nom	Remarque	No.	Nom	Remarque
TOM			207	8"Roto T1		TOM ELEC		
151	12" Birch T1		208	8"Roto T1R		269	ClscElec1 T1	
152	12" Birch T1R	*P	209	10"Roto T2		270	ClscElec1 T2	
153	13" Birch T2		210	10"Roto T2R		271	ClscElec1 T3	
154	13" Birch T2R	*P	211	12"Roto T3		272	ClscElec1 T4	
155	16" Birch T3		212	12"Roto T3R		273	ClscElec2 T1	
156	16" Birch T3R	*P	213	14"Roto T4		274	ClscElec2 T2	
157	18" Birch T4		214	14"Roto T4R		275	ClscElec2 T3	
158	18" Birch T4R	*P	215	16"Roto T5		276	ClscElec2 T4	
159	12"GT T1		216	16"Roto T6		277	ClscElec3 T1	
160	12"GT T1R	*P	217	18"Roto T7		278	ClscElec3 T2	
161	13"GT T2		218	18"Roto T8		279	ClscElec3 T3	
162	13"GT T2R	*P	219	18"RotoExLo1		280	ClscElec3 T4	
163	16"GT T3		220	18"RotoExLo2		281	ClscElec4 T1	
164	16"GT T3R	*P	221	Ballad T1		282	ClscElec4 T2	
165	18"GT T4		222	Ballad T2		283	ClscElec4 T3	
166	18"GT T4R	*P	223	Ballad T3		284	ClscElec4 T4	
167	10"Univ T1		224	Ballad T4		285	TR808 T1	
168	10"Univ T1R	*P	225	Swing T1		286	TR808 T2	
169	12"Univ T2		226	Swing T2		287	TR808 T3	
170	12"Univ T2R	*P	227	Swing T3		288	TR808 T4	
171	14"Univ T3		228	Swing T4		289	TR909 T1	
172	14"Univ T3R	*P	229	Pop1 T1		290	TR909 T2	
173	16"Univ T4		230	Pop1 T2		291	TR909 T3	
174	16"Univ T4R	*P	231	Pop1 T3		292	TR909 T4	
175	12"Clasc T1		232	Pop1 T4				
176	12"Clasc T1R	*P	233	Pop2 T1				
177	13"Clasc T2		234	Pop2 T2				
178	13"Clasc T2R	*P	235	Pop2 T3				
179	16"Clasc T3		236	Pop2 T4				
180	16"Clasc T3R	*P	237	Round T1				
181	18"Clasc T4		238	Round T2				
182	18"Clasc T4R	*P	239	Round T3				
183	12"Fiber T1		240	Round T4				
184	12"Fiber T1R	*P	241	80'sDry T1				
185	14"Fiber T2		242	80'sDry T2				
186	14"Fiber T2R	*P	243	80'sDry T3				
187	16"Fiber T3		244	80'sDry T4				
188	16"Fiber T3R	*P	245	90'sBig T1				
189	18"Fiber T4		246	90'sBig T2				
190	18"Fiber T4R	*P	247	90'sBig T3				
191	12"Maple T1		248	90'sBig T4				
192	12"Maple T1R	*P	249	90'sPower T1				
193	14"Maple T2		250	90'sPower T2				
194	14"Maple T2R	*P	251	90'sPower T3				
195	16"Maple T3		252	90'sPower T4				
196	16"Maple T3R	*P	253	OctaTom C Hi				
197	18"Maple T4		254	OctaTom B				
198	18"Maple T4R	*P	255	OctaTom A				
199	12"Oak T1		256	OctaTom G				
200	12"Oak T1R	*P	257	OctaTom F				
201	14"Oak T2		258	OctaTom E				
202	14"Oak T2R	*P	259	OctaTom D				
203	16"Oak T3		260	OctaTom C				
204	16"Oak T3R	*P	261	Mallet T1		311	16"DarK CrBw	
205	18"Oak T4		262	Mallet T2		312	16"DarK CrEg	*I
206	18"Oak T4R	*P	263	Mallet T3		313	16"Thin CrBw	
			264	Mallet T4		314	16"Thin CrEg	*I
			265	Brush T1		315	16"PaperCrBw	
			266	Brush T2		316	16"PaperCrEg	*I
			267	Brush T3		317	16"FsPwrCrBw	
			268	Brush T4		318	16"FsPwrCrEg	*I
						319	18"PowerCrBw	
						320	18"PowerCrEg	*I
						321	18"Med CrBw	
						322	18"Med CrEg	*I
						323	19"NY CrBw	
						324	19"NY CrEg	*I
						325	18"Fast CrBw	
						326	18"Fast CrEg	*I
						327	18"Fast CrBl	
						328	Brush Cr	
						329	Brush CrEg	*I
						330	Mallet Cr	*I

Liste des instruments de batterie

No.	Nom	Remarque	No.	Nom	Remarque	No.	Nom	Remarque
SPLASH			PERCUSSION			451	Timpani C	
331	6" Splash SpBw		384	Bongo Hi		452	Timpani G	
332	6" Splash SpEg		385	Bongo HiSlap		453	ConcertBD	
333	8" Thin SpBw		386	Bongo Lo		454	ConcertBD Mt	
334	8" Thin SpEg		387	Bongo LoSlap		455	HandCymbal	
335	8" Bell SpBw		388	Conga Hi		456	HandCymbalMt	
336	8" Bell SpEg		389	Conga HiMute		457	Triangle	
337	8" Open SpBw		390	Conga HiSlap		458	TriangleCls	
338	8" Open SpEg		391	Conga Lo		459	Triangle2	
339	10" Med SpBw		392	Conga LoMute		460	Triangle2Cls	
340	10" Med SpEg		393	Cajon Bass		461	Crotale	
CHINA			394	Cajon Mute		462	BellTree	
341	12" PgyBack		395	Cajon Slap		463	SleighBell	
342	12" PgyBackEg	*I	396	Cowbell Hi		464	TreeChimes	
343	16" Swish		397	Cowbell Lo		465	ThaiGong	
344	16" Swish Eg	*I	398	Cowbell Mute		466	TinyGong	
345	18" CB Low		399	CowbellMambo		467	Gong	
346	18" CB Low Eg	*I	400	Claves		468	OrchestraHit	
347	20" U-China	*I	401	SquareBlock		469	SnareRoll	
348	China PgyBack	*I	402	Block Hi		470	ConcertSnare	
349	Crash PgyBack	*I	403	Block Lo		471	SteelDrum	
RIDE			404	Maracas		472	Celesta	
350	18" PRideRd	*P	405	Caxixi		473	Glockenspiel	
351	18" PRideRdB1		406	Shaker		474	Kalimba	
352	18" PRideRdEg	*I	407	Tambourinel		475	Marimba	
353	18" Bop Rd	*P	408	Tambourine2		476	TubularBell	
354	18" Bop RdB1		409	Tambourine3		477	Vibraphone	
355	18" Bop RdEg	*I	410	Guiro Long		478	Xylophone	
356	20" HeavyRd	*P	411	Guiro Short		PERC ANALOG		
357	20" HeavyRdB1		412	Timbale Hi		479	CR78Cowbell	
358	20" HeavyRdEg	*I	413	Timbale HiRm		480	CR78Guiro	
359	20" Med Rd	*P	414	Timbale Lo		481	CR78Maracas	
360	20" Med RdB1		415	TimbalePaila		482	CR78MtlBeat	
361	20" Med RdEg	*I	416	Agogo Hi		483	CR78Tamb	
362	20" TurkeyRd	*P	417	Agogo Lo		484	TR808Clap	
363	20" TurkeyRdB1		418	Cabasa		485	TR808Claves	
364	20" TurkeyRdEg	*I	419	Cuica Hi		486	TR808Cowbell	
365	19" NY Rd	*P	420	Cuica Lo		487	TR808Maracas	
366	19" NY RdB1		421	Cuica Acc		488	TR808XStick	
367	19" NY RdEg	*I	422	Pandeiro		489	TR909Clap	
368	20" Lite Rd	*P	423	PandeiroMute		SFX		
369	20" Lite RdB1		424	PandeiroSlap		490	Hi-Q	
370	20" Lite RdEg	*I	425	Surdo Hi		491	Poa	
371	22" CleanRd	*P	426	Surdo HiMute		492	Pyon	
372	22" CleanRdB1		427	Surdo Lo		493	Picoon	
373	22" CleanRdEg	*I	428	Surdo LoMute		494	Byon	
374	18" FormuRd	*P	429	Whistle		495	Kyun	
375	18" FormuRdB1		430	WhistleShort		496	Psyun	
376	18" FormuRdEg	*I	431	VibraSlap		497	Boom	
377	20" Bell Rd	*P	432	Tabla Na		498	SuperLow	
378	20" Bell RdB1		433	Tabla Te		499	TimeWarp1	
379	20" Bell RdEg	*I	434	Tabla Ti		500	TimeWarp2	
380	Brush Rd		435	Tabla Tin		501	Transform1	
381	Brush RdEg		436	Tabla Tun		502	Transform2	
382	Mallet1 Rd	*I	437	Baya Ge		503	Transform3	
383	Mallet2 Rd	*I	438	Baya Gin		504	Tekno FX1	
			439	Baya Ka		505	Tekno FX2	
			440	Baya Slide		506	Tekno FX3	
			441	PotDrum		507	Ring FX	
			442	PotDrum Acc		508	Drop Out	
			443	PotDrum Mute		509	LaserGun	
			444	Djembe Tone		510	Spiral	
			445	Djembe Slap		511	Emergency	
			446	Djembe Bass		512	Wonderer	
			447	TalkingDr				
			448	TalkingDr Up				
			449	Castanet				
			450	WoodBlock				

No. Nom Remarque

OTHER

- 513 Click
- 514 Beep
- 515 Sticks
- 516 Sticks2
- 517 MetroBell
- 518 MetroClick
- 519 FingerSnaps
- 520 Clap
- 521 R8Slap
- 522 Motor
- 523 Engine
- 524 Glass
- 525 Burt
- 526 Boing1
- 527 Boing2
- 528 Bounce
- 529 VerbyHit
- 530 AfroStomp
- 531 Bomb!
- 532 TuningTom
- 533 ReverseCrash
- 534 ReverseChina
- 535 PhaseCrash
- 536 PhaseRide
- 537 Scratch1
- 538 Scratch2
- 539 Scratch3
- 540 Scratch4
- 541 TapeStop
- 542 TapeRewind
- 543 Voice OK
- 544 Voice Yeah
- 545 Vocoder1
- 546 Vocoder2
- 547 TeknoHit
- 548 PhillyHit
- 549 FunkHit
- 550 Bass Gliss
- 551 Guitar Gliss
- 552 GuitarScrtch
- 553 CutGt Down
- 554 CutGt Up
- 555 WahGt1 Down
- 556 WahGt1 Up
- 557 WahGt2 Down
- 558 WahGt2 Up
- 559 Sine 440Hz
- 560 For PadCheck
- 561 Off

Détail des remarques

***P (Position):**

Vous pouvez obtenir des variations du son selon l'endroit où vous frappez le pad. Pour les sons rim, les variations dépendent du degré d'ouverture du rim shot (de la distance de la frappe sur la peau par rapport au bord).

***I (Intervalle):**

Adapte l'attaque de la forme d'onde à la technique de jeu (roulements, frappes continues etc.).

***X (XStick):**

Quand la fonction Cross Stick est activée (ON), il est possible d'utiliser les techniques "Rim Shot" et "Cross Stick" sur le bord.

***BRUSH:**

Peut être utilisé pour la technique "Brush Sweep" (frottement de balais).

Caissees claires et toms

La dernière lettre de chaque nom d'instrument indique s'il s'agit du son de peau (head) ou de bord (rim).

Exemple:

- S: son de peau de la caisse claire (snare)
- SR: son de bord (rim) de la caisse claire (snare)
- T1: son de peau du tom 1
- T1R: son de bord (rim) du tom 1

Cymbales

La dernière lettre de chaque nom d'instrument indique s'il s'agit du son du corps (bow), du bord (edge) ou du dôme (bell).

Exemple:

- HH: corps du charleston (hihat)
- HHEg: bord du charleston (hihat)
- CrBw: corps de la cymbale crash
- CrEg: bord de la cymbale crash
- Rd: corps de la cymbale ride
- RdB1: dôme de la cymbale ride
- RdEg: bord de la cymbale ride

* Remerciements particuliers à Spectrasonics.

Copyright

Lorsque vous achetez un module de percussion TD-12 auprès d'un revendeur Roland autorisé, les sons qu'il contient vous sont cédés sous licence et non vendus par la Roland Corporation pour un usage commercial dans le cadre de productions de musique, de concerts publics, d'émissions etc.)

Vous pouvez utiliser tous ces sons pour des enregistrements commerciaux ou non commerciaux sans payer de droits de licence supplémentaires. Cependant, vous êtes tenu d'adhérer strictement aux règles suivantes pour tout enregistrement de musique utilisant des données du TD-12.

Toute reproduction ou copie des sons du TD-12, tels quels ou après reformatage, mixage, filtrage, traitement de synthèse ou autre, ou tout autre procédé d'édition, pour un usage dans un autre produit ou la revente est strictement interdite sans l'autorisation écrite et expresse de Roland. Tout acte de don, commerce, prêt, location, redistribution, redistribution ou revente des sons du TD-12 est expressément interdit.

En clair: Faites preuve de créativité dans l'utilisation des sons du TD-12 et réservez-les exclusivement à votre usage personnel. NE LES COPIEZ PAS.

Sets de percussion préprogrammés

Set de percussion

Kit de batterie

	1. Latin Toys	2. Indian Perc	3. African Perc	4. Salsa	5. SFX	6–8. User	Drum Kit 1–50 (Trigger Inputs)
Note No.							
C-1	0 Bass Gliss	Bass Gliss	Bass Gliss	Off	Off	Bass Gliss	–
	1 GuitarScrtch	GuitarScrtch	GuitarScrtch	Off	Off	GuitarScrtch	–
	2 WahGt1 Down	WahGt1 Down	WahGt1 Down	Off	Off	WahGt1 Down	–
	3 WahGt1 Up	WahGt1 Up	WahGt1 Up	Off	Off	WahGt1 Up	–
	4 WahGt2 Down	WahGt2 Down	WahGt2 Down	Off	Off	WahGt2 Down	–
	5 WahGt2 Up	WahGt2 Up	WahGt2 Up	Off	Off	WahGt2 Up	–
	6 CR78Guiro	CR78Guiro	CR78Guiro	Off	Off	CR78Guiro	–
	7 CR78Tamb	CR78Tamb	CR78Tamb	Off	Off	CR78Tamb	–
	8 TR808Clap	TR808Clap	TR808Clap	Off	Off	TR808Clap	–
	9 TR808Cowbell	TR808Cowbell	TR808Cowbell	Off	Off	TR808Cowbell	–
	10 TR808Maracas	TR808Maracas	TR808Maracas	Off	Off	TR808Maracas	–
	11 TR909Clap	TR909Clap	TR909Clap	Off	Off	TR909Clap	–
C0	12 Hi-Q	Hi-Q	Hi-Q	Off	Off	Hi-Q	–
	13 R8Slap	R8Slap	R8Slap	Off	Off	R8Slap	–
	14 Scratch2	Scratch2	Scratch2	Off	Off	Scratch2	–
	15 Scratch3	Scratch3	Scratch3	Off	Off	Scratch3	–
	16 Sticks	Sticks	Sticks	Off	Off	Sticks	–
	17 Click	Click	Click	Off	Off	Click	–
	18 MetroClick	MetroClick	MetroClick	Off	Off	MetroClick	–
	19 MetroBell	MetroBell	MetroBell	Off	Off	MetroBell	–
	20 Clap	Clap	Clap	Off	Off	Clap	–
	21 VibraSlap	VibraSlap	VibraSlap	Off	Off	VibraSlap	–
	22 SquareBlock	TriangleCls	Cabasa	Bongo Hi	Off	Off	(6) Closed HH Rim
	23 Off	Off	Off	Bongo HiSlap	Off	Off	(for BrushSweep) (p. 38)
C1	24 Beep	Beep	Beep	Bongo Lo	Hi-Q	Beep	–
	25 Crotale	ThaiGong	Kalimba	Bongo LoSlap	Poa	Off	(10) Ride-Edge
	26 SquareBlock	Triangle	Cabasa	Cabasa	Pyon	Off	(6) Open HH Rim
	27 Conga Lo	Baya Ge	Triangle2	Conga HiMute	Picoon	Off	(11) AUX1
	28 Conga LoMute	Baya Slide	Triangle2Cls	Conga HiSlap	Byon	Off	(11) AUX1 Rim
	29 Guiro Short	TinyGong	VibraSlap	Conga Lo	Kyun	Off	(12) AUX2
	30 Guiro Long	Gong	AfroStomp	Conga LoMute	Psyun	Off	(12) AUX2 Rim
	31 Cuica Hi	PotDrum	Block Hi	Cajon Bass	Boom	Sticks	–
	32 Cuica Lo	PotDrum Acc	Block Lo	Cajon Mute	SuperLow	Click	–
	33 Cowbell Hi	Tambourine2	Tambourine2	Cajon Slap	TimeWarp1	MetroClick	–
	34 Cowbell Lo	Tambourine3	Tambourine3	Cowbell Hi	TimeWarp2	MetroBell	–
	35 CowbellMambo	PotDrum	Djembe Bass	Cowbell Lo	Transform1	Off	(1) Kick Rim
C2	36 Cowbell Mute	Baya Ge	Djembe Bass	CowbellMambo	Transform2	Off	(1) Kick
	37 PandeiroSlap	Tabla Tin	Djembe Slap	CowbellMambo	Transform3	Off	(for X-Stick) (p. 38)
	38 PandeiroMute	Tabla Na	Djembe Tone	Pandeiro	Tekno FX1	Off	(2) Snare
	39 Conga LoMute	Baya Slide	PotDrum Acc	Surdo LoMute	Tekno FX2	18" Birch T4R	–
	40 PandeiroSlap	Tabla Tin	Djembe Slap	PandeiroSlap	Tekno FX3	Off	(2) Snare Rim
	41 Conga Lo	Baya Ge	PotDrum Mute	Surdo Lo	Ring FX	18" Birch T4	–
	42 Claves	TriangleCls	Caxixi	Maracas	Drop Out	Off	(6) Closed HH
	43 Conga Hi	Baya Gin	PotDrum	Surdo Hi	LaserGun	Off	(5) Tom3
	44 Claves	TriangleCls	Caxixi	Shaker	Spiral	Off	(6) Pedal HH
	45 Bongo Lo	Tabla Tun	TalkingDr	Timbale Lo	Emergency	Off	(4) Tom2
	46 Claves	Triangle	Caxixi	Shaker	Wonderer	Off	(6) Open HH
	47 Bongo LoSlap	FingerSnaps	TalkingDr Up	TimbalePaila	Click	Off	(4) Tom2 Rim
C3	48 Bongo Hi	Tabla Ti	TalkingDr	Timbale Hi	Beep	Off	(3) Tom1
	49 TriangleCls	Crotale	SleighBell	Guiro Short	Sticks	Off	(7) Crash1
	50 Bongo HiSlap	Tabla Te	TalkingDr Up	Timbale HiRm	Sticks2	Off	(3) Tom1 Rim
	51 SleighBell	ThaiGong	Kalimba	WhistleShort	MetroBell	Off	(9) Ride
	52 Agogo Lo	TreeChimes	Cowbell Lo	Cuica Lo	MetroClick	Off	(8) Crash2 Rim
	53 Cowbell Hi	ThaiGong	Kalimba	VibraSlap	FingerSnaps	Off	(9) Ride Rim
	54 Tambourine1	Tambourine1	Tambourine1	Agogo Hi	Clap	Tambourine1	–
	55 Triangle	TreeChimes	TreeChimes	Guiro Long	R8Slap	Off	(7) Crash1 Rim
	56 Cowbell Mute	Cowbell Mute	Cowbell Mute	Cabasa	Motor	Cowbell Mute	–
	57 Agogo Hi	Crotale	Cowbell Hi	Cuica Hi	Engine	Off	(8) Crash2
	58 Conga HiMute	Baya Ka	PotDrum Acc	Surdo HiMute	Glass	Off	(5) Tom3 Rim
	59 TreeChimes	ThaiGong	Kalimba	Whistle	Burt	Off	(10) Ride-Edge Rim

- Il est possible de sauvegarder 8 sets de percussion.
- Vous pouvez changer les instruments de chaque set de percussion.
Pour en savoir plus, voyez "Paramètres du set de percussion" (p. 57).

Sets de percussion préprogrammés

	1. Latin Toys	2. Indian Perc	3. African Perc	4. Salsa	5. SFX	6-8. User	Kits de batterie 1-50 (Entrées TRIGGER)
Note No.							
C4 60	Bongo Hi	Bongo Hi	Bongo Hi	Pandeiro	Boing1	Bongo Hi	—
61	Bongo Lo	Bongo Lo	Bongo Lo	PandeiroMute	Boing2	Bongo Lo	—
62	Conga Hi	Conga Hi	Conga Hi	PandeiroSlap	Bounce	Conga Hi	—
63	Conga HiSlap	Conga HiSlap	Conga HiSlap	Surdo Hi	VerbyHit	Conga HiSlap	—
64	Conga Lo	Conga Lo	Conga Lo	Surdo HiMute	AfroStomp	Conga Lo	—
65	Timbale Hi	Timbale Hi	Timbale Hi	Surdo Lo	Bomb!	Timbale Hi	—
66	Timbale Lo	Timbale Lo	Timbale Lo	Surdo LoMute	TuningTom	Timbale Lo	—
67	Agogo Hi	Agogo Hi	Agogo Hi	Whistle	ReverseCrash	Agogo Hi	—
68	Agogo Lo	Agogo Lo	Agogo Lo	WhistleShort	ReverseChina	Agogo Lo	—
69	Cabasa	Cabasa	Cabasa	VibraSlap	PhaseCrash	Cabasa	—
70	Maracas	Maracas	Maracas	Tabla Na	PhaseRide	Maracas	—
71	WhistleShort	WhistleShort	WhistleShort	Tabla Te	Scratch1	WhistleShort	—
C5 72	Whistle	Whistle	Whistle	Tabla Ti	Scratch2	Whistle	—
73	Guiro Short	Guiro Short	Guiro Short	Tabla Tin	Scratch3	Guiro Short	—
74	Guiro Long	Guiro Long	Guiro Long	Tabla Tun	Scratch4	Guiro Long	—
75	Claves	Claves	Claves	Baya Ge	TapeStop	Claves	—
76	Block Hi	Block Hi	Block Hi	Baya Gin	TapeRewind	Block Hi	—
77	Block Lo	Block Lo	Block Lo	Baya Ka	Voice OK	Block Lo	—
78	Cuica Hi	Cuica Hi	Cuica Hi	Baya Slide	Voice Yeah	Cuica Hi	—
79	Cuica Lo	Cuica Lo	Cuica Lo	PotDrum	Vocoder1	Cuica Lo	—
80	TriangleCls	TriangleCls	TriangleCls	PotDrum Acc	Vocoder2	TriangleCls	—
81	Triangle	Triangle	Triangle	PotDrum Mute	TeknoHit	Triangle	—
82	Shaker	Shaker	Shaker	Djembe Tone	PhillyHit	Shaker	—
83	SleighBell	SleighBell	SleighBell	Djembe Slap	FunkHit	SleighBell	—
C6 84	BellTree	BellTree	BellTree	Djembe Bass	Bass Gliss	BellTree	—
85	Castanet	Castanet	Castanet	TalkingDr	Guitar Gliss	Castanet	—
86	Surdo LoMute	Surdo LoMute	Surdo LoMute	TalkingDr Up	GuitarScrctch	Surdo LoMute	—
87	Surdo Lo	Surdo Lo	Surdo Lo	Castanet	CutGt Down	Surdo Lo	—
88	Bongo HiSlap	Bongo HiSlap	Bongo HiSlap	WoodBlock	CutGt Up	Bongo HiSlap	—
89	Bongo LoSlap	Bongo LoSlap	Bongo LoSlap	Timpani C	WahGt1 Down	Bongo LoSlap	—
90	Conga HiMute	Conga HiMute	Conga HiMute	Timpani G	WahGt1 Up	Conga HiMute	—
91	Conga LoMute	Conga LoMute	Conga LoMute	ConcertBD	WahGt2 Down	Conga LoMute	—
92	PandeiroMute	PandeiroMute	PandeiroMute	ConcertBD Mt	WahGt2 Up	PandeiroMute	—
93	Pandeiro	Pandeiro	Pandeiro	HandCymbal	Sine 440Hz	Pandeiro	—
94	PandeiroSlap	PandeiroSlap	PandeiroSlap	HandCymbalMt	For PadCheck	PandeiroSlap	—
95	TreeChimes	TreeChimes	TreeChimes	Triangle	Off	TreeChimes	—
C7 96	Crotale	Crotale	Crotale	TriangleCls	Off	Crotale	—
97	Gong	Gong	Gong	Triangle2	Off	Gong	—
98	Cajon Bass	Cajon Bass	Cajon Bass	Triangle2Cls	Off	Cajon Bass	—
99	Cajon Mute	Cajon Mute	Cajon Mute	Crotale	Off	Cajon Mute	—
100	Cajon Slap	Cajon Slap	Cajon Slap	BellTree	Off	Cajon Slap	—
101	CowbellMambo	CowbellMambo	CowbellMambo	SleighBell	Off	CowbellMambo	—
102	SquareBlock	SquareBlock	SquareBlock	TreeChimes	Off	SquareBlock	—
103	Caxixi	Caxixi	Caxixi	ThaiGong	Off	Caxixi	—
104	Timbale HiRm	Timbale HiRm	Timbale HiRm	TinyGong	Off	Timbale HiRm	—
105	TimbalePaila	TimbalePaila	TimbalePaila	Gong	Off	TimbalePaila	—
106	Cuica Acc	Cuica Acc	Cuica Acc	OrchestraHit	Off	Cuica Acc	—
107	Surdo Hi	Surdo Hi	Surdo Hi	SnareRoll	Off	Surdo Hi	—
C8 108	Surdo HiMute	Surdo HiMute	Surdo HiMute	ConcertSnare	Off	Surdo HiMute	—
109	PotDrum	PotDrum	PotDrum	SteelDrum	Off	PotDrum	—
110	PotDrum Acc	PotDrum Acc	PotDrum Acc	Celesta	Off	PotDrum Acc	—
111	PotDrum Mute	PotDrum Mute	PotDrum Mute	Glockenspiel	Off	PotDrum Mute	—
112	Djembe Tone	Djembe Tone	Djembe Tone	Kalimba	Off	Djembe Tone	—
113	Djembe Slap	Djembe Slap	Djembe Slap	Marimba	Off	Djembe Slap	—
114	Djembe Bass	Djembe Bass	Djembe Bass	TubularBell	Off	Djembe Bass	—
115	TalkingDr	TalkingDr	TalkingDr	Vibraphone	Off	TalkingDr	—
116	TalkingDr Up	TalkingDr Up	TalkingDr	Xylophone	Off	TalkingDr Up	—
117	Tabla Na	Tabla Na	Tabla Na	CR78Cowbell	Off	Tabla Na	—
118	Tabla Te	Tabla Te	Tabla Te	CR78Guiro	Off	Tabla Te	—
119	Tabla Ti	Tabla Ti	Tabla Ti	CR78Maracas	Off	Tabla Ti	—
C9 120	Tabla Tun	Tabla Tun	Tabla Tun	CR78MtlBeat	Off	Tabla Tun	—
121	Baya Ge	Baya Ge	Baya Ge	CR78Tamb	Off	Baya Ge	—
122	Baya Gin	Baya Gin	Baya Gin	TR808Clap	Off	Baya Gin	—
123	Baya Ka	Baya Ka	Baya Ka	TR808Claves	Off	Baya Ka	—
124	Baya Slide	Baya Slide	Baya Slide	TR808Cowbell	Off	Baya Slide	—
125	Tambourine2	ConcertBD	AfroStomp	TR808Maracas	Off	ConcertBD	—
126	6" SplashSpEg	HandCymbal	HandCymbal	TR808XStick	Off	HandCymbal	—
127	Off	Off	Off	TR909Clap	Off	Off	—

Instruments d'accompagnement

PC	CC0	Nom	VOIX
PIANO			
1	0	PIANO 1	1
	8	PIANO 1W	2
	16	PIANO 1D	1
2	0	PIANO 2	1
	8	PIANO 2W	2
3	0	PIANO 3	1
	8	PIANO 3W	2
4	0	HONKY-TONK	2
	8	HONKY-TONK W	2

E. PIANO

5	0	E.PIANO 1	1
	8	DETUNED EP 1	2
	24	60'S E.PIANO	1
	64	FM+SA EP	2
	65	HARD RHODES	2
6	0	E.PIANO 2	2
	64	BRIGHT FM EP	2

CLAVI

7	0	HARPSICHORD	1
	8	COUPLED HPS.	2
	16	HARPSI.W	2
	24	HARPSI.O	2
8	0	CLAV.	1
	64	FUNK CLAV.	2

CHROMATIC PERCUSSION

9	0	CELESTA	1
10	0	GLOCKENSPIEL	1
11	0	MUSIC BOX	1
12	0	VIBRAPHONE	1
	8	VIB.W	2
13	0	MARIMBA	1
14	0	XYLOPHONE	1
15	0	TUBULAR-BELL	1
	8	CHURCH BELL	1
	9	CARILLON	1
16	0	SANTUR	1

ORGAN

17	0	ORGAN 1	1
	8	DETUNED OR.1	2
	16	60'S ORGAN 1	1
	32	ORGAN 4	2
	64	SC88 ORGAN 4	1
	65	EVEN BAR	2
18	0	ORGAN 2	1
	8	DETUNED OR.2	2
	32	ORGAN 5	2

19	0	ORGAN 3	2
20	0	CHURCH ORG.1	1
	8	CHURCH ORG.2	2
	16	CHURCH ORG.3	2
21	0	REED ORGAN	1
22	0	ACCORDION FR	2
	8	ACCORDION IT	2
23	0	HARMONICA	1
24	0	BANDONEON	2

GUITAR

25	0	NYLON-STR.GT	1
26	0	STEEL-STR.GT	1
	8	12-STR.GT	2
	64	NYLON+STEEL	2
27	0	JAZZ GT.	1
	8	HAWAIIAN GT.	1
28	0	CLEAN GT.	1
	8	CHORUS GT.	2
29	0	MUTED GT.	1
	64	MUTED GT.2	2
	65	POP GT.	1
	66	FUNK GT.	1 *
	67	FUNK GT.2	1 *
30	0	OVERDRIVE GT	1
	64	FDBK.ODRV.GT	2
31	0	DISTORTIONGT	1
	8	FEEDBACK GT.	2
	64	HEAVY GT.	1
	65	FDBK. HVY.GT	2
	66	MUTED DIS.GT	1
	67	ROCK RHYTHM	2
32	0	GT.HARMONICS	1
	8	GT. FEEDBACK	1

*: VELOCITY SWITCH

The tone switches at velocity 116.

BASS

33	0	ACOUSTIC BS.	2
	64	ELCTRC.AC.BS	2
34	0	FINGERED BS.	1
	64	FUNK BASS	2
	65	REGGAE BASS	2
35	0	PICKED BS.	1
	64	MUTE PICKBS1	1
	65	MUTE PICKBS2	1
36	0	FRETLESS BS.	1
37	0	SLAP BASS 1	1
	64	SLAP BASS 3	1
	65	RESO SLAP	1
	66	SLAP BASS 4	1
38	0	SLAP BASS 2	1

SYN. BASS

39	0	SYNTH BASS 1	1
	1	SYNTHBASS101	1
	8	SYNTH BASS 3	1
	64	TB33 BS 1	1
	65	TB33 BS 2	1
	66	TB33 BS 3	1
40	0	SYNTH BASS 2	2
	16	RUBBER BASS	2
	64	SH101 BS 1	1
	65	SH101 BS 2	1
	66	SH101 BS 3	1
	67	MODULAR BASS	2

ORCHESTRA

41	0	VIOLIN	1
	8	SLOW VIOLIN	1
42	0	VIOLA	1
43	0	CELLO	1
44	0	CONTRABASS	1
45	0	TREMOLO STR	1
46	0	PIZZICATOSTR	1
47	0	HARP	1
48	0	TIMPANI	1

STRINGS

49	0	STRINGS	1
	8	ORCHESTRA	2
50	0	SLOW STRINGS	1
51	0	SYN.STRINGS1	1
	8	SYN.STRINGS3	2
	64	SYN.STRINGS4	2
	65	OB STRINGS	2
52	0	SYN.STRINGS2	2
53	0	CHOIR AAHS	1
	32	CHOIR AAHS 2	1
54	0	VOICE OOHS	1
55	0	SYNVOX	1
56	0	ORCHESTRAHIT	2

BRASS

57	0	TRUMPET	1
58	0	TROMBONE	1
	1	TROMBONE 2	2
59	0	TUBA	1
60	0	MUTEDTRUMPET	1
61	0	FRENCH HORN	2
	1	FR.HORN 2	2
62	0	BRASS 1	1
	8	BRASS 2	2

SYN. BRASS

63	0	SYNTH BRASS1	2
	8	SYNTH BRASS3	2
	16	ANALOGBRASS1	2
	64	SYNTH BRASS5	2
	65	POLY BRASS	2
	66	QUACK BRASS	2
	67	OCTAVE BRASS	2
64	0	SYNTH BRASS2	2
	8	SYNTH BRASS4	1
	16	ANALOGBRASS2	2
	64	SOFT BRASS	2
	65	VELO BRASS 1	2
	66	VELO BRASS 2	2

REED

65	0	SOPRANO SAX	1
66	0	ALTO SAX	1
67	0	TENOR SAX	1
68	0	BARITONE SAX	1
69	0	OBOE	1
70	0	ENGLISH HORN	1
71	0	BASSOON	1
72	0	CLARINET	1

PIPE

73	0	PICCOLO	1
74	0	FLUTE	1
75	0	RECORDER	1
76	0	PAN FLUTE	1
77	0	BOTTLE BLOW	2
78	0	SHAKUHACHI	2
79	0	WHISTLE	1
80	0	OCARINA	1

SYN. LEAD

81	0	SQUARE WAVE	2
	1	SQUARE	1
	8	SINE WAVE	1
82	0	SAW WAVE	2
	1	SAW	1
	8	DOCTOR SOLO	2
	64	BIG LEAD	2
	65	WASPY SYNTH	2
83	0	SYN.CALLIOPE	2
84	0	CHIFFER LEAD	2
85	0	CHARANG	2
	64	DIST. LEAD 1	2
	65	DIST. LEAD 2	2
	66	FUNK LEAD	2
86	0	SOLO VOX	2
87	0	5TH SAW WAVE	2
	64	BIG FIVES	2
88	0	BASS & LEAD	2

64	BIG & RAW	2
65	FAT & PERKY	2

SYN. PAD

89	0	FANTASIA	2
90	0	WARM PAD	1
	64	THICK PAD	2
	65	HORN PAD	2
91	0	POLYSYNTH	2
	64	80'S POLYSYN	2
92	0	SPACE VOICE	1
93	0	BOWED GLASS	2
94	0	METAL PAD	2
	64	PANNER PAD	2
95	0	HALO PAD	2
96	0	SWEEP PAD	1
	64	POLAR PAD	1
	65	CONVERGE	1

SYN. SFX

97	0	ICE RAIN	2
98	0	SOUNDTRACK	2
	64	ANCESTRAL	2
	65	PROLOGUE	2
99	0	CRYSTAL	2
	1	SYN MALLET	1
100	0	ATMOSPHERE	2
101	0	BRIGHTNESS	2
102	0	GOBLIN	2
103	0	ECHO DROPS	1
	1	ECHO BELL	2
	2	ECHO PAN	2
	64	ECHO PAN 2	2
	65	BIG PANNER	2
	66	RESO PANNER	2
104	0	STAR THEME	2

ETHNIC MISC

105	0	SITAR	1
	1	SITAR 2	2
106	0	BANJO	1
107	0	SHAMISEN	1
108	0	KOTO	1
	8	TAISHO KOTO	2
109	0	KALIMBA	1
110	0	BAGPIPE	1
111	0	FIDDLE	1
112	0	SHANAI	1

PERCUSSIVE

113	0	TINKLE BELL	1
114	0	AGOGO	1
115	0	STEEL DRUMS	1

116	0	WOODBLOCK	1
	8	CASTANETS	1

117	0	TAIKO	1
	8	CONCERT BD	1

118	0	MELO. TOM 1	1
	8	MELO. TOM 2	1

119	0	SYNTH DRUM	1
	8	808 TOM	1
	9	ELEC PERC.	1

120	0	REVERSE CYM.	1
-----	---	--------------	---

GUITAR BASS FX

121	0	GT.FRETNOISE	1
	1	GT.CUT NOISE	1
	64	WAH BRUSH GT	1
	65	GT. SLIDE	1
	66	GT. SCRATCH	1
	67	BASS SLIDE	1

SFX

122	0	BREATH NOISE	1
	1	FL.KEY CLICK	1

123	0	SEASHORE	1
	1	RAIN	1
	2	THUNDER	1
	3	WIND	1
	5	BUBBLE	2

124	0	BIRD	2
	1	DOG	1
	3	BIRD 2	1

125	0	TELEPHONE 1	1
	1	TELEPHONE 2	1
	3	DOOR	1
	5	WIND CHIMES	2

126	0	HELICOPTER	1
	2	CAR-STOP	1
	9	BURST NOISE	2
	64	SPACE TRI.	1

127	0	APPLAUSE	2
	3	PUNCH	1

128	0	GUN SHOT	1
	2	LASERGUN	1
	3	EXPLOSION	2

PC: Numéro de programme (no. d'instrument)

CC0: Valeur de la commande de contrôle 0

VOIX: Nombre de voix

* La transmission de messages de sélection de banque CC32 de valeur "0" permet de changer d'instrument sur le TD-12 à partir de l'appareil MIDI externe.

* La valeur du message de sélection de banque CC32 transmise par le TD-12 est toujours "0".

MIDI Implementation Chart

Function...		Transmitted	Recognized	Remarks
Basic Channel	Default Changed	1-16, OFF 1-16, OFF	1-16, OFF 1-16, OFF	Memorized
Mode	Default Messages Altered	Mode 3 X *****	Mode 3 X *****	
Note Number :	True Voice	0-127 *****	0-127 0-127	
Velocity	Note On Note Off	O 9nH, v = 1-127 O 8nH, v = 64	O O *4	
After Touch	Key's Channel's	O *3 X	O *3 X	
Pitch Bend		X	O *4	
Control Change	0, 32	O	O *4	Bank Select
	1	O (Pad, Pedal) *1 *2 *3	O *1 *2 *3	Modulation
	2	O (Pad, Pedal) *1 *2 *3	O *1 *2 *3	Breath Controller
	4	O (Pad, Pedal) *1 *2 *3	O *1 *2 *3	Foot Controller
	6, 38	X	O *4	Data Entry
	7	X	O	Volume
	10	X	O *4	Panpot
	11	O (Pad, Pedal) *1 *2 *3	O *1 *2 *3	Expression
	16-19	O (Pad, Pedal) *1 *2 *3	O *1 *2 *3	General Purpose Controller 1-4
	64	X	O *4	Hold 1
91	X	O *4	Effects 1 (Reverb Send Level)	
100, 101	X	O *4	RPN LSB, MSB	
Program Change :	True Number	O 0-127 *5 *****	O 0-127 *5 0-127	Program No. 1-128
System Exclusive		O	O	
System Common	: Song Position : Song Select : Tune Request	X X X	X X X	
System Real Time	: Clock : Commands	X X	O X	
Aux Messages	: All Sound Off : Reset All Controllers : Local On/Off : All Notes Off : Active Sensing : System Reset	X X X X O X	O (120, 126, 127) O X O (123-127) O X	
Notes		*1 One is selected as the strike position. *2 One is selected as the hi-hat control pedal. *3 Drum part only.		*4 Backing part only. *5 O X is selectable.

Mode 1 : OMNI ON, POLY
Mode 3 : OMNI OFF, POLY

Mode 2 : OMNI ON, MONO
Mode 4 : OMNI OFF, MONO

O : Yes
X : No

MIDI Implementation Chart

Function...		Transmitted	Recognized	Remarks
Basic Channel	Default Changed	1-16, OFF 1-16, OFF	1-16, OFF 1-16, OFF	Memorized
Mode	Default Messages Altered	Mode 3 X *****	Mode 3 X *****	
Note Number :	True Voice	0-127 *****	0-127 0-127	
Velocity	Note On Note Off	O 9nH, v = 1-127 O 8nH, v = 64	O O	
After Touch	Key's Channel's	O *3 X	O *3 X	
Pitch Bend		O *4	O *4	
Control Change	0, 32	O *6 *7	X	Bank Select
	1	O *1 *2 *3	O *1 *2 *3	Modulation
	2	O *1 *2 *3	O *1 *2 *3	Breath Controller
	4	O *1 *2 *3	O *1 *2 *3	Foot Controller
	6, 38	O *4 *6 *7	X	Data Entry
	7	O *6 *7 *10	X	Volume
	10	O *4 *6 *7	X	Panpot
	11	O *1 *2 *3	O *1 *2 *3	Expression
	16-19	O *1 *2 *3	O *1 *2 *3	General Purpose Controller 1-4
	64	O *4	O *4	Hold 1
91	O *4 *6 *7	X	Effects 1 (Reverb Send Level)	
100, 101	O *4 *6 *7	X	RPN LSB, MSB	
Program Change	: True Number	O 0-127 *5 *6 *7 *****	X	Program No. 1-128
System Exclusive		O	O	Only reception/transmission of Bulk Data.
System Common	: Song Position : Song Select : Tune Request	X X X	X X X	
System Real Time	: Clock : Commands	O O	O *8 O *9	
Aux Messages	: All Sound Off : Reset All Controllers : Local On/Off : All Notes Off : Active Sensing : System Reset	X X X X X X	O O X O (123-127) X X	
Notes	*1 One is selected as the strike position. *2 One is selected as the hi-hat control pedal. *3 Drum part only. *4 Backing part only. *5 O X is selectable. *6 Transmits when pattern is selected.		*7 Transmits when modified. *8 Receives when Sync Mode setting is "EXTERNAL" or "AUTO." *9 Receives when Sync Mode setting is "EXTERNAL," "AUTO," or "REMOTE." *10 Except drum part.	

Mode 1 : OMNI ON, POLY
Mode 3 : OMNI OFF, POLY

Mode 2 : OMNI ON, MONO
Mode 4 : OMNI OFF, MONO

O : Yes
X : No

Fiche technique

TD-12: Module de percussion

Générateur de sons

Technologie "Variable Drum Modeling"

Polyphonie maximum

64 voix

Instruments

Sons de batterie: 560 (172.161 variations)

Sons d'accompagnement 262

Kits de batterie

50

Chaînes de kits de batterie

116 chaînes (32 pas par chaîne)

Paramètres des instruments

V-EDIT (KICK):

Shell Depth, Head Type, Head Tuning, Muffling, Snare Buzz

V-EDIT (SNARE):

Shell Material, Shell Depth, Head Type, Head Tuning, Muffling, Strainer Adjustment

V-EDIT (TOM):

Shell Depth, Head Type, Head Tuning, Muffling, Snare Buzz

V-EDIT (HI-HAT):

Cymbal Size, Fixed Hi-Hat

V-EDIT (CYMBAL):

Cymbal Size, Sizzle Type, Sustain

EDIT:

Pitch, Decay

Paramètres Ambiance

Room Type, Room Size, Wall Type, Mic Position, Room Shape

Paramètres Mixer

Volume, Pan, Minimum Volume, Output Assign

Types d'effets

Egaliseur pour chaque pad

Compresseur pour chaque pad

Multi-effets: 5 types

Réverbération (pour l'accompagnement)

Sets de percussion

8

Séquenceur

Motifs utilisateur: 100

Motifs d'usine: 150

Parties: 6

Type de reproduction: Oneshot, Loop, Tap

Tempo: 20~260

Résolution: 192 pas par noire

Méthode d'enregistrement: Temps réel

Capacité de mémoire Environ 20.000 notes

Sons de métronome: 20 types

Ecran

64 x 240 points (LCD graphique rétro-éclairé)

7 segments, 3 caractères (LED)

Témoin de capteur (LED)

Commandes

Curseurs: 6

Bouton Preview (dynamique: 3 niveaux)

Connectique

Prises TRIGGER INPUT x 12
 Prise HI-HAT CONTROL (pour VH-11, VH-12 et FD-8)
 Prises MASTER OUTPUT (L/MONO, R): jack 1/4"
 Prises DIRECT OUTPUT (1, 2): jack 1/4"
 Prise pour casque: jack stéréo 1/4"
 Prise MIX IN: jack stéréo 1/4"
 Prises MIDI (IN, OUT/THRU)
 Connecteur secteur

Impédance de sortie

1.0kΩ

Alimentation

CA 115V, 117V, 220V, 230V, 240V (50/60Hz)

Consommation

13 W

Dimensions

260 (L) x 248 (P) x 108 (H) mm

Poids

2,6kg

Accessoires

Mode d'emploi
 Cordon d'alimentation

Options

Pads (PD-8, PD-85, PD-105, PD-125)
 Cymbales (CY-8, CY-12R/C, CY-14C, CY-15R)
 Déclencheurs de grosse caisse (KD-7, KD-8, KD-85, KD-120)
 Charlestons (VH-11, VH-12)
 Pédale du charleston (FD-8)
 Stands (MDS-12BK, MDS-20BK)
 Fixation et perchette pour cymbale (MDY-10U)
 Fixation de pad (MDH-10U)

* Une publication distincte, "MIDI Implementation", est également disponible. Elle détaille de façon très complète l'équipement MIDI disponible sur cet appareil. Si vous souhaitez vous procurer cette publication (pour effectuer de la programmation au niveau de l'octet, par exemple), veuillez contacter le SAV Roland le plus proche ou un revendeur Roland agréé.

* En vue d'améliorer le produit, ses caractéristiques techniques et/ou son aspect peuvent être modifiés sans avis préalable.



Schéma logique du TD-12



Index

Symboles

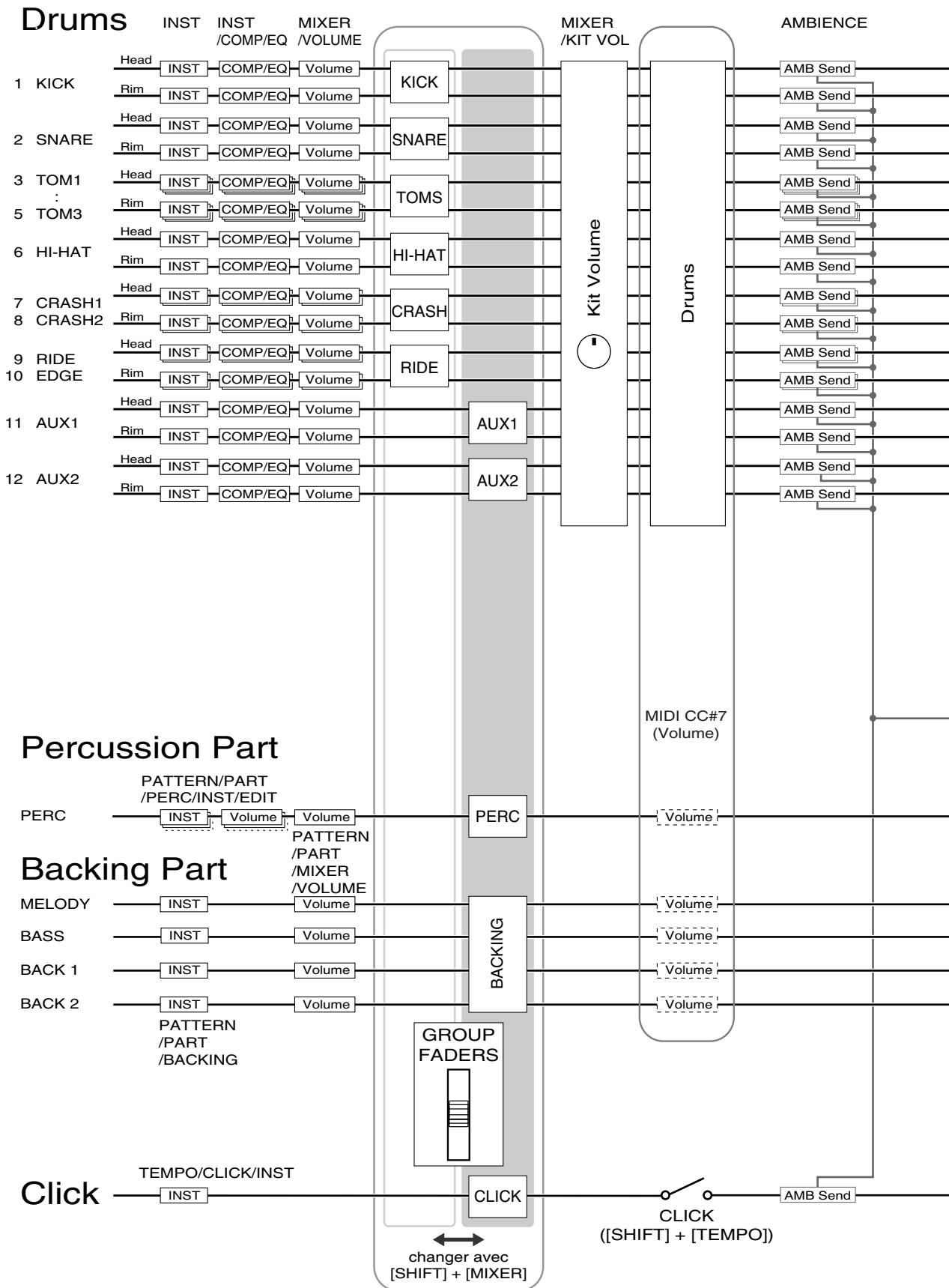
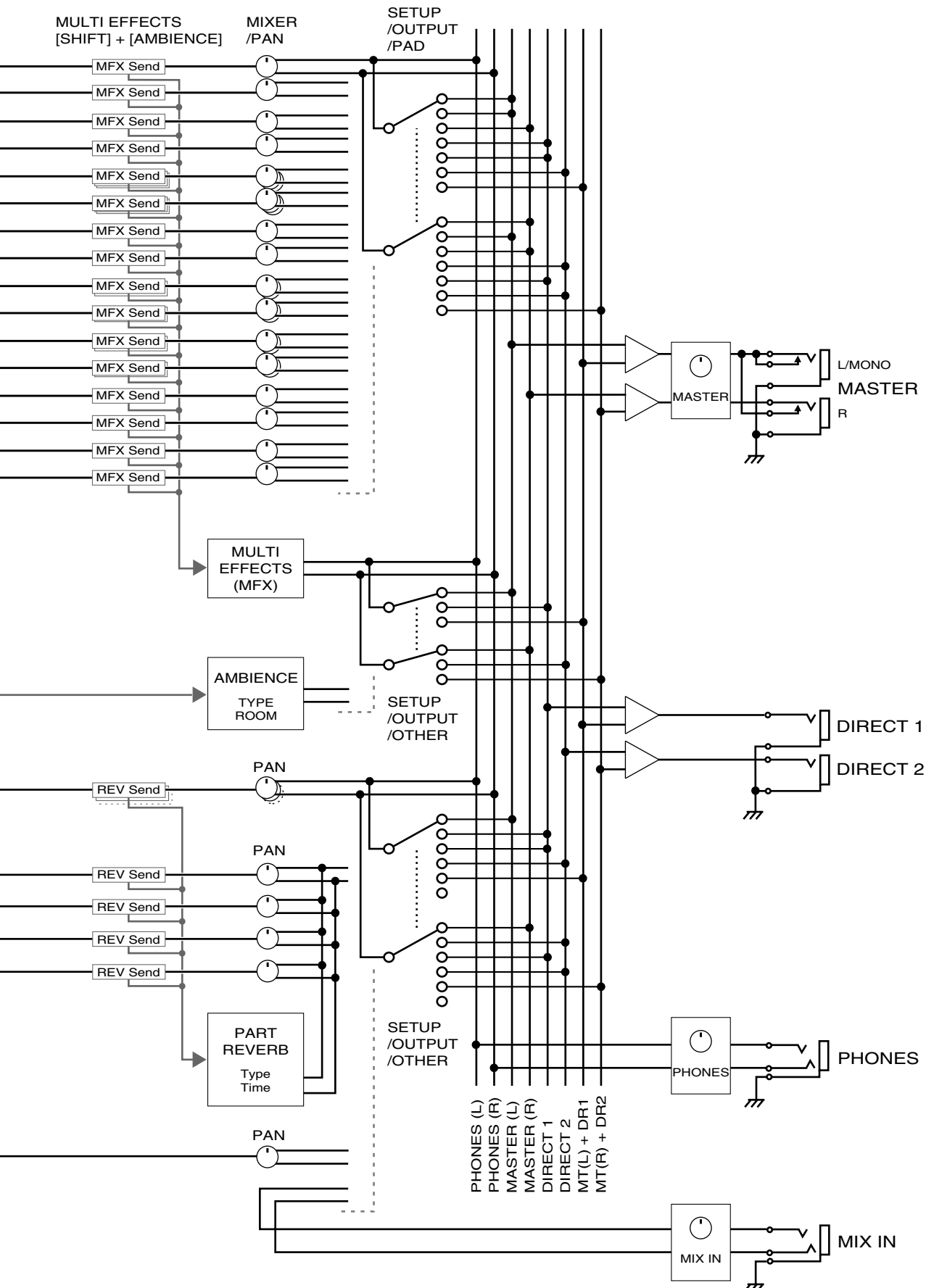
+/- 14, 24

Chiffre

3-WAY 50

A

Accompagnement 59, 94

Accorder 56

ADVANCE 49

Affichage LED 13

AMB SEND LEVEL 39

Amb Send Level 63

APPEND 68

B

Backing 59

Balais 32

BANK 44

BASIC 45

Bend Range 56

Bouton de fonction 24

BR MIDI 38

BRUSH 32

Brush 38

Brush Note No. 38

Brush Switch 32

BULK 75

Bulk Dump 75

C

Casque 18

CC Max 46

CC Resolution 46

CHAIN 13, 80–81

Chaîne 81

Channel 72

CHAR 32, 62, 81

Charleston 20, 38

CHINA 36

Click 25, 62–63, 76

 Instruments 63

Connexion 17, 78

 Casque 18

 Série FD 48

 VH-11 20, 47

 VH-12 48

Contraste de l'écran 26, 77

CONTROL 37, 76

Copier 70

COPY 13, 67, 70

COUNT 63

Count In Play 63

Count In Rec 63

CRASH 36

Cross Stick 38

Cross stick 22, 32

CTRL 74

Curseur 24

CURSOR 14

Curve 45

CY-12R/C 22

Cymbale 22, 36

D

Decay Time 36

DELETE 32, 62, 69, 80–81

Device ID 73

Diaphonie 49

DIRECT OUT 15

Drum Kit 14, 30

During Play 63

During Rec 63

Dynamique 37, 45

E

Ecran 13, 26

EDIT 34, 58, 67

Enregistrement 64–66

Enregistrement en temps réel 64

ERASE 68

Etouffement 23

EXCHNG 70

EXIT 14

F

F RESET 79

Factory Reset 28, 79

FADER 26

Fermé 22

FIXED 35

Fixed Hi-Hat 35

Foot Splash Sens 46

Frappe sur la peau 22

Frappe sur le bord 22–23

Frappe sur le corps 22–23
 Frappe sur le dôme 23
 FUNC 31
 FX SW 32

G

Gate 38
 Gate Time 38
 GLOBAL 72
 GROUP FADERS 14, 26, 39

H

H & R 33, 39–40, 42
 HEAD 35
 Head Tuning 35
 Head Type 35
 HH MIDI 38
 HH Note# Border 74
 HI-HAT 35
 Hi-Hat 23, 38, 47–48
 Hi-Hat Ctrl Type 46
 Hit Pad Start 66

I

INSERT 32, 62, 80–81
 INST 33
 Inst 56, 63
 Instrument 94
 Batterie 33
 Divers 36
 Nom 34, 56
 Numéro 56
 Instrument de batterie 88
 Interval 63

K

Key Shift 56
 KICK 35
 KIT 14, 30
 Kit de batterie 30
 Acoustique 34
 Chaîne 80
 Nom 32
 Nom de chaîne 81
 Kit Tempo 31
 KIT VOL 39
 Kit Volume 31, 39

L

LCD 77
 LIST 31, 34, 57

Local Control 73
 LOOP 61, 66

M

Mask Time 51
 MASTER 14
 MASTER OUT 15
 Master Tuning 56
 Material 35
 MEMORY 61
 Messages 83
 Messages d'erreur 82
 Méthode d'enregistrement 66
 Métronome 25, 62
 MFX SEND LEVEL 39
 MIDI 38, 72, 96
 Brush/Cross 38
 Canal 65
 CH 72
 Numéro de note 38
 Soft Thru 72
 MIDI IN 15
 MIDI OUT/THRU 15
 MIN VOL 39
 Minimum Volume 39
 Mise sous/hors tension 19
 MIX EDIT 39
 MIX IN 14–15, 18, 76
 MIXER 39, 59
 Morceau de démonstration 27
 Motif 25, 54, 67
 Motif préprogrammé 53
 Motif utilisateur 53
 MOUNT TYPE 49
 MUFFLE 35
 Muffling 35

N

NAME 32, 58, 62, 80–81
 Noise Cancel 46
 Note No. 38
 Numéro de note 38, 92

O

Offset 20, 46–48
 ONESHOT 61
 Output 63, 76

P

Pad 17, 21–22
 Pattern 37

Type	44
PAD PTN	32
PAD SW	76
PadPtn	37
Master Sw	32
Velocity	37
Pan	39, 63
Paramètres du kit	31
PART	56
PART PAN	59
PART REVERB SEND LEVEL	59
PART VOLUME	59
Partie	59
Pattern	54
PATTERN EDIT	67
Pattern Length	60, 65
PD-105	21–22
PD-85	21–22
PDLBEND	38
Peau maillée	21
Pedal Bend Range	38
Pedal CC	74
Pedal HH Volume	31, 39
Pédales	17
PERC	57
Percussion	57
Instrument	57–58
Set	57–58
PHONES	14
Pitch	36
Play Type	61
Position Ctrl	38
Position de frappe	23
POWER	15
Preset Drum Kit	28
Pression	23
PREVIEW	14, 25, 55, 57, 77
PROG	74
Program Change	74

Q

Quantize	66
Quick Play	61

R

REC	64
Rec Mode	66
Réglages d'usine	28, 79
Rehearsal	66
REPLACE	66
Reproduction, type	61

Retrig Cancel	50
Retrigger Cancel	50
REVERB	59
Reverb	59
RIDE	36
Ride CC	74
RIM	14, 50
Rim Gain	51
Rim Shot	22
Ouvert	22
RimShot Adjust	51

S

SCAN	49
Scan Time	50
Schéma logique	100
Sensitivity	45
SEQUENCER	14
Séquenceur	53, 64
SETUP	13, 60, 72
SHELL	35
Shell Depth	35
SHIFT	14
Size	35–36
Sizzle Type	36
SNARE	35
Snare Buzz	35
Snare CC	74
Soft Thru	72
Sortie	76
Sorties	76
SPACE	32, 62, 81
SPLASH	36
Stand	16
step	80
Strainer Adj.	35
Support de fixation	16
Sustain	36
Sync Mode	55

T

TAP	61
Tap Ptn Mute Grp	37
Tap Reset Time	61
Technique	22
TEMPO	31
Tempo	26, 55, 60, 65
Indicateur	62
Tension	21
Threshold	45
Time	59

Time Signature	60, 63, 65
TIMESIG	63
TOM	35
Toms CC	74
TRIG	14
TRIG LOCK	14, 33
TRIGGER	13–14, 44
Trigger	
Bank	44
Type	44
TRIGGER INPUT	15
Tx Channel	38
Tx/Rx	72

V

VALUE	14, 24
Variation	56
V-EDIT	34
Velocity	
Curve	45
VERSION	78
VH-11	20, 23, 47
VH-12	23, 48
V-LINK	61, 78
V-LINK Device ID	79
V-LINK MIDI Ch	79
VOLUME	31
Volume	39

X

XSTICK	32
XStick Note No.	38
XStick Thrshld	51
XStick Volume	31, 39
XTALK	49
XTALK CANCEL	49
XTALK GROUP	49

MEMO

Dispositif contenant des piles au lithium

ADVARSEL!

Lithiumbatteri - Eksplosionsfare ved fejlagtig håndtering.
Udskiftning må kun ske med batteri af samme fabrikat og type.
Levér det brugte batteri tilbage til leverandøren.

ADVARSEL

Ekspløsjonsfare ved feilaktig skifte av batteri.
Benytt samme batteritype eller en tilsvarende type anbefalt av apparatfabrikanten.
Brukte batterier kasseres i henhold til fabrikantens instruksjoner.

CAUTION

Danger of explosion if battery is incorrectly replaced.
Replace only with the same or equivalent type recommended by the manufacturer.
Discard used batteries according to the manufacturer's instructions.

VARNING

Explosionsfara vid felaktigt batteribyte.
Använd samma batterityp eller en ekvivalent typ som rekommenderas av apparattillverkaren.
Kassera använt batteri enligt fabrikantens instruktion.

VAROITUS

Paristo voi räjähtää, jos se on virheellisesti asennettu.
Vaihda paristo ainoastaan laitevalmistajan suosittelemaan tyyppiin. Hävitä käytetty paristo valmistajan ohjeiden mukaisesti.



Ce produit répond aux normes de la directive européenne 89/336/EEC.

FEDERAL COMMUNICATIONS COMMISSION RADIO FREQUENCY INTERFERENCE STATEMENT

This equipment has been tested and found to comply with the limits for a Class B digital device, pursuant to Part 15 of the FCC Rules. These limits are designed to provide reasonable protection against harmful interference in a residential installation. This equipment generates, uses, and can radiate radio frequency energy and, if not installed and used in accordance with the instructions, may cause harmful interference to radio communications. However, there is no guarantee that interference will not occur in a particular installation. If this equipment does cause harmful interference to radio or television reception, which can be determined by turning the equipment off and on, the user is encouraged to try to correct the interference by one or more of the following measures:

- Reorient or relocate the receiving antenna.
- Increase the separation between the equipment and receiver.
- Connect the equipment into an outlet on a circuit different from that to which the receiver is connected.
- Consult the dealer or an experienced radio/TV technician for help.

This device complies with Part 15 of the FCC Rules. Operation is subject to the following two conditions:

- (1) This device may not cause harmful interference, and
- (2) This device must accept any interference received, including interference that may cause undesired operation.

Unauthorized changes or modification to this system can void the users authority to operate this equipment.
This equipment requires shielded interface cables in order to meet FCC class B Limit.

NOTICE

This Class B digital apparatus meets all requirements of the Canadian Interference-Causing Equipment Regulations.

AVIS

Cet appareil numérique de la classe B respecte toutes les exigences du Règlement sur le matériel brouilleur du Canada.



DUAL TRIGGER PAD **PD-125/PD-105**

Mode d'emploi

Permettez-nous d'abord de vous remercier d'avoir opté pour le PD-125/PD-105 de Roland.

Avant d'utiliser ce produit, veuillez lire attentivement les sections intitulées: "Consignes de sécurité" à la p. 2 et "Remarques importantes" à la p. 3. Ces sections donnent des informations importantes concernant l'utilisation appropriée du produit. En outre, pour maîtriser correctement chaque fonction de votre nouvelle acquisition, veuillez lire entièrement le mode d'emploi. Conservez ensuite le manuel à portée de main pour toute référence ultérieure.

Caractéristiques principales

- Pad de caisse claire/tom avec peau maillée offrant un confort de jeu inédit et une réponse optimale.
- Le PD-125/105 dispose d'un capteur de peau et de bord (rim) pour une expressivité exceptionnelle.
- Pour exploiter au mieux les possibilités du PD-125/105, servez-vous du module de percussion TD-20.

Vous pouvez changer les nuances du son en fonction de la position de la frappe sur la peau et sur le bord.

De plus, vous pouvez jouer avec des balais (en nylon). N'utilisez PAS de balais métalliques!

TRES IMPORTANT!!!

AVANT de jouer sur les pads, réglez la TENSION de la peau en fonction de vos habitudes de jeu. La tension de la peau n'est PAS réglée à la sortie d'usine. Si vous ne réglez pas la tension, vous risquez d'endommager le capteur.



Copyright © 2004 ROLAND CORPORATION

Tous droits réservés. Toute reproduction intégrale ou partielle de cette publication est interdite sous quelque forme que ce soit sans l'autorisation écrite de ROLAND CORPORATION.



CONSIGNES DE SECURITÉ

INSTRUCTIONS POUR LA PREVENTION D'INCENDIE, CHOC ÉLECTRIQUE OU BLESSURE

A propos des symboles ⚠ Avertissement et ⚠ Précaution







 AVERTISSEMENT	Sert aux instructions destinées à alerter l'utilisateur d'un risque mortel ou de blessure grave en cas d'utilisation incorrecte de l'unité.
 PRUDENCE	Sert aux instructions destinées à alerter l'utilisateur d'un risque de blessure ou de dommage matériel en cas d'emploi incorrect de l'unité. * Les dommages matériels se réfèrent aux dommages ou autres effets négatifs causés au lieu d'utilisation et à tous ses éléments, ainsi qu'aux animaux domestiques.

A propos des symboles





	Le symbole ⚠ alerte l'utilisateur d'instructions importantes ou de mise en garde. La signification du symbole est déterminée par ce que contient le triangle. Dans le cas du symbole de gauche, il sert pour des précautions générales, des mises en garde ou alertes vis-à-vis d'un danger.
	Le symbole ⚡ prévient l'utilisateur des interdictions. Ce qui ne doit spécifiquement pas être fait est indiqué dans le cercle. Dans le cas du symbole de gauche, cela signifie que l'unité ne doit jamais être démontée.
	Le symbole ● alerte l'utilisateur de ce qui doit être fait. Ce qui doit être fait est indiqué par l'icône contenue dans le cercle. Dans le cas du symbole de gauche, cela signifie que le cordon d'alimentation doit être débranché de la prise murale.

OBSERVEZ TOUJOURS CE QUI SUIV



⚠ AVERTISSEMENT

- Avant d'utiliser ce produit, lisez les instructions données ci-dessous ainsi que le mode d'emploi. 
- N'ouvrez (et ne modifiez) pas ce produit. 
- N'essayez pas de réparer ce produit ou d'en remplacer des éléments (sauf si le manuel vous donne des instructions spécifiques pour le faire). Confiez tout entretien ou réparation à votre revendeur, au service de maintenance Roland le plus proche ou à un distributeur Roland agréé (vous en trouverez la liste à la page "Information"). 
- Ne placez jamais ce produit dans des endroits:
 - soumis à des températures extrêmes (en plein soleil dans un véhicule fermé, à proximité d'une conduite de chauffage, au-dessus de matériel générateur de chaleur), 
 - humides (salles de bain, toilettes, sur des sols ou supports mouillés), 
 - à l'humidité ambiante élevée,
 - exposés aux précipitations,
 - poussiéreux,
 - soumis à de fortes vibrations.
- Utilisez ce produit uniquement avec un rack ou un support recommandé par Roland. 
- Lorsque vous utilisez ce produit avec un rack ou un support recommandé par Roland, placez-le de façon à ce qu'il reste bien horizontal et stable. Si vous n'utilisez ni rack ni support, veillez à placer ce produit dans un endroit offrant une surface bien horizontale et un soutien solide et stable. 

⚠ AVERTISSEMENT

- Evitez que des objets (du matériel inflammable, de la monnaie, des trombones) ou des liquides (eau, limonades, etc.) ne pénètrent à l'intérieur de ce produit. 

- Avec de jeunes enfants, la présence d'un adulte est indispensable jusqu'à ce que l'enfant puisse respecter les précautions nécessaires au maniement de ce produit. 
- Protégez ce produit contre tout coup ou impact important. (Ne le laissez pas tomber!) 

⚠ PRUDENCE

- Evitez que les cordons d'alimentation et les câbles ne s'emmêlent. De plus, tous les cordons et câbles doivent être placés hors de portée des enfants. 
- Ne montez jamais sur ce produit et évitez d'y déposer des objets lourds. 
- Si vous retirez les vis de fixation du support, rangez-les immédiatement hors de portée des enfants pour qu'ils ne risquent pas de les avaler accidentellement. 

Remarques importantes

Outre les informations de la section “Consignes de sécurité” à la p. 2, veuillez lire et suivre les conseils suivants:

Emplacement

- N'exposez pas ce produit directement au soleil, ne le laissez pas près d'appareils irradiant de la chaleur, dans un véhicule fermé ou dans un endroit le soumettant à des températures extrêmes. Une chaleur excessive peut déformer ou décolorer ce produit.
- Lorsque vous déplacez ce produit en le soumettant à une forte différence de température et/ou d'humidité, il peut y avoir formation de condensation à l'intérieur. Une utilisation de ce produit dans cet état peut entraîner des pannes ou des dommages. Avant d'utiliser ce produit, laissez-le reposer quelques heures jusqu'à ce que la condensation se soit évaporée.
- Ne laissez pas traîner longtemps du caoutchouc, du vinyle ou des matières similaires sur ce produit. Cela risque de décolorer ou d'abîmer la finition.

Entretien

- Pour nettoyer ce produit, utilisez un chiffon sec et doux ou à la rigueur légèrement humidifié avec de l'eau. Pour enlever des saletés plus tenaces, servez-vous d'un détergent doux et non abrasif. Ensuite, essuyez soigneusement ce produit avec un chiffon doux et sec.
- N'utilisez jamais d'essence, de diluant, de solvant ou d'alcool d'aucune sorte pour éviter le risque de décoloration et/ou de déformation.

Précautions supplémentaires

- Maniez les curseurs, boutons et autres commandes avec un minimum d'attention; faites aussi preuve de délicatesse avec les prises et connecteurs de ce produit. Un maniement trop brutal peut entraîner des dysfonctionnements.
- Lorsque vous branchez/débranchez des câbles, prenez la fiche en main – jamais le câble. Vous éviterez ainsi d'endommager le câble ou de provoquer des court-circuits.
- Pour ne pas déranger vos voisins, maintenez le volume à un niveau raisonnable. Il peut parfois être préférable d'utiliser le casque (surtout quand vous jouez la nuit).
- Cet instrument est conçu pour minimiser les bruits physiques produits lorsque vous jouez dessus. Cependant, comme les vibrations sonores peuvent être transmises par les sols et les murs de façon parfois inattendue, veillez à ne pas déranger vos voisins surtout si vous avez des horaires inhabituels.
- Si vous devez transporter ce produit, emballez-le, si possible, dans son emballage d'origine (avec les protections). A défaut, utilisez un emballage équivalent.
- La caisse claire est montée sur un tripode. Lors de l'installation de la batterie, ouvrez largement les pieds du tripode afin d'empêcher la caisse claire de basculer.

Nom des éléments

* L'illustration suivante montre le PD-125.

* La seule différence entre le PD-125 et le PD-105 est le diamètre.

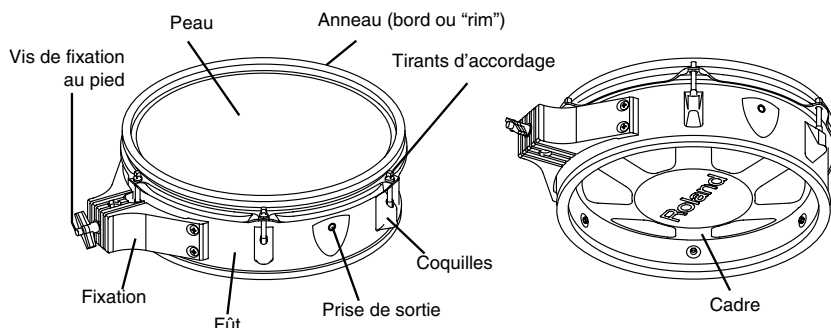

Installation

Connexion au module

Utilisez un câble stéréo pour effectuer les connexions. Si vous vous servez d'un câble mono, vous ne pourrez pas produire des rim shots. Pour produire des rim shots, branchez le pad à une des entrées de capteur suivantes.

Entrées pouvant produire des rim shots sur les modules

TD-20	2 (SNARE), 3~6 (TOM 1~4), 12~15 (AUX 1~4)
TD-10	2 (SNARE)
TD-8	3 (SNARE)
TD-6V/6	2 (SNARE)

Montage sur un pied de caisse claire

Choisissez un pied de caisse claire conçu pour maintenir solidement un fût de 12" (PD-125) ou de 10" (PD-105).

Montage sur un pied de tom

Avant de monter le PD-125/105 sur un pied de tom, vérifiez-en le diamètre. (6,3~12,5mm)

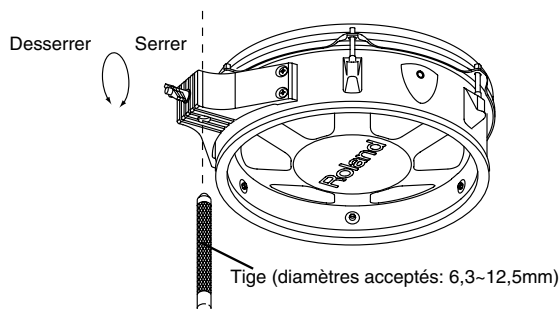

NOTE

Pour éviter tout dysfonctionnement et pour ne pas endommager les enceintes ou les autres périphériques, diminuez le volume et coupez l'alimentation de tous les éléments avant d'effectuer les connexions.

NOTE

Serrez convenablement la vis de fixation pour éviter tout bruit.

Tension de la peau

Réglage de la tension de la peau

Pour régler la tension des peaux, servez-vous d'une clé d'accordage.

REGLEZ LA TENSION DES PEAUX AVANT DE JOUER.

Comme pour un tambour acoustique, une tension précise et égale de la peau est indispensable pour un bon déclenchement.

1 Desserrez les tirants de sorte à produire un léger écart.

2 Serrez tous les tirants à la main, aussi fort que possible.

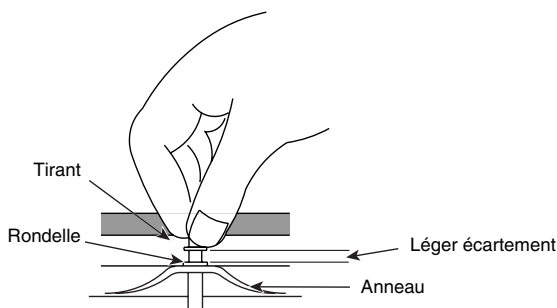

3 Servez-vous de la clé d'accordage et serrez chaque tirant de deux tours. Serrez chaque tirant, un par un, en respectant l'ordre donné dans l'illustration.

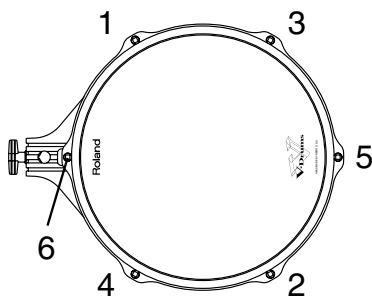

Sensibilité à la position de frappe

Pour que la position de frappe soit correctement détectée, il faut un bon réglage de tension de la peau. (Les TD-20, TD-10 et TD-8 réagissent de façon différente. Voyez le mode d'emploi de votre module).

IDEE

Avec les PD-125/105, le réglage de la tension ne change que la réponse de la peau et non la hauteur du son comme il le ferait sur un tambour acoustique.

MEMO

La tension de la peau peut changer avec le temps; il peut parfois être nécessaire de l'ajuster.

Techniques de jeu

Frappes sur la peau

Frappez uniquement la peau du pad. Avec certains sons de caisse claire, la position de la frappe change la nuance du son.

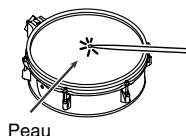

Rim shots

Frappez simultanément la peau et le bord du pad.

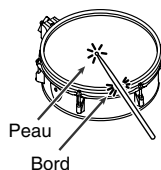

Cross stick

Frappez uniquement le bord du pad.

Selon le son assigné au bord (rim), vous pouvez produire des rim shots et/ou des cross sticks.

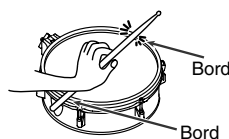

NOTE

Pour un cross stick, veillez à ne frapper que le bord du pad. Si vous posez la main sur la peau du pad, vous risquez de ne pas obtenir un bon son cross stick.

Variations du rim shot (avec le TD-20 uniquement)

Sur certaines caisses claires ou toms, la façon dont vous jouez le rim shot change la nuance du son.

Rim shots normaux (rim shots ouverts)

Frappez simultanément la peau et le bord.

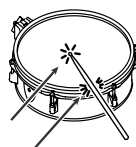

Rim shots fermés

Frappez simultanément la peau près du bord et le bord lui-même.

* Le mode d'emploi du TD-20 indique les sons compatibles avec cette technique.



Tableau de compatibilité des modules

	TD-20	TD-10, TD-8	TD-6V/6
Frappe sur la peau	o	o	o
Position de frappe	o	o	x
Rim shot	o	o	o
Nuance du rim shot	o	x	x
Cross stick	o	o	o

* Pour en savoir plus sur les réglages et les sons, voyez le mode d'emploi de votre module.

Fiche technique

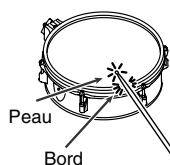
	PD-125 (12")	PD-105 (10")
Capteur	2 (peau, bord)	2 (peau, bord)
Dimensions	330 (L) x 420 (P) x 112 (H) mm 13 (L) x 16-9/16 (P) x 4-7/16 (H) pouces	280 (L) x 360 (P) x 112 (H) mm 11-1/16 (L) x 14-3/16 (P) x 4-7/16 (H) pouces
Poids	2,8kg	2,3kg
Accessoires	Mode d'emploi	Mode d'emploi
Options	Peau maillée (MH-12)	Peau maillée (MH-10)
	Fixation de pad (MDH-10U) Stand (MDS-20/10/8C/6/3C)	

* En vue d'améliorer le produit, les caractéristiques techniques et/ou l'aspect de cet appareil peuvent être modifiés sans avis préalable.

Information

En cas de problème, adressez-vous au service de maintenance Roland le plus proche ou au distributeur Roland agréé de votre pays; voyez ci-dessous.

AFRICA

EGYPT

Al Fanny Trading Office
9, EBN Hagar A1 Askalany Street,
ARD El Golf, Heliopolis,
Cairo 11341, EGYPT
TEL: 20-2-417-1828

REUNION

Maison FO - YAM Marcel
25 Rue Jules Hermann,
Chaudron - BP79 97 491
Ste Clotilde Cedex,
REUNION ISLAND
TEL: (0262) 218-429

SOUTH AFRICA

That Other Music Shop (PTY) Ltd.
11 Melle St., Braamfontein,
Johannesburg, SOUTH AFRICA
P.O.Box 32918, Braamfontein 2017
Johannesburg, SOUTH AFRICA
TEL: (011) 403 4105

Paul Bothner (PTY) Ltd.
17 Werdmuller Centre,
Main Road, Claremont 7708
SOUTH AFRICA
P.O.Box 23032, Claremont 7735,
SOUTH AFRICA
TEL: (021) 674 4030

ASIA

CHINA

Roland Shanghai Electronics Co., Ltd.
5F, No.1500 Pingliang Road
Shanghai 200090, CHINA
TEL: (021) 5580-0800

Roland Shanghai Electronics Co., Ltd. (BEIJING OFFICE)
10F, No.18 Anhuaxili
Chaoyang District, Beijing 100011
CHINA
TEL: (010) 6426-5050

Roland Shanghai Electronics Co., Ltd. (GUANGZHOU OFFICE)
2/F., No.30 Si Yu Nan Er Jie Yi
Xiang, Wu Yang Xin Cheng,
Guangzhou 510600, CHINA
TEL: (020) 8736-0428

HONG KONG

Tom Lee Music Co., Ltd. Service Division
22-32 Sun Shan Street, Tsuen
Wan, New Territories,
HONG KONG
TEL: 2415 0911

Parsons Music Ltd.
8th Floor, Railway Plaza, 39
Chatham Road South, T.S.T.,
Kowloon, HONG KONG
TEL: 2333 1863

INDIA

Rivera Digatec (India) Pvt. Ltd.
409, Nirman Kendra Mahalaxmi
Flats Compound Off. Dr. Edwin
Mosses Road, Mumbai-400011,
INDIA
TEL: (022) 2493 9051

INDONESIA

PT Citra IntiRama
Jl. Cideng Timur No. 15f-150
Jakarta Pusat
INDONESIA
TEL: (021) 6324170

KOREA

Cosmos Corporation
1461-9, Seocho-Dong,
Seocho Ku, Seoul, KOREA
TEL: (02) 3486-8855

MALAYSIA

BENTLEY MUSIC SDN BHD
140 & 142, Jalan Bukit Bintang
55100 Kuala Lumpur, MALAYSIA
TEL: (03) 2144-3333

PHILIPPINES

G.A. Yupangco & Co. Inc.
339 Gilj. Puyat Avenue
Makati, Metro Manila 1200,
PHILIPPINES
TEL: (02) 899 9801

SINGAPORE

Swee Lee Company
150 Sims Drive,
SINGAPORE 387381
TEL: 6846-3676

CRISTOFORI MUSIC PTE LTD

Blk 3014, Bedok Industrial Park E,
#02-2148, SINGAPORE 489980
TEL: 6243-9555

TAIWAN

ROLAND TAIWAN ENTERPRISE CO., LTD.
Room 5, 9th. No. 112 Chung Shan
N.Road Sec.2, Taipei, TAIWAN,
R.O.C.
TEL: (02) 2561 3339

THAILAND

Theera Music Co., Ltd.
330 Vereng NakornKasem, Soi 2,
Bangkok 10100, THAILAND
TEL: (02) 2248821

VIETNAM

Saigon Music
Suite DP-8
40 Ba Huyen Thanh Quan Street
Hochiminh City, VIETNAM
TEL: (08) 930-1969

AUSTRALIA/NEW ZEALAND

AUSTRALIA

Roland Corporation Australia Pty., Ltd.
38 Campbell Avenue
Doe Why West, NSW 2099
AUSTRALIA
TEL: (02) 9982 8266

NEW ZEALAND

Roland Corporation Ltd.
32 Shaddock Street, Mount Eden,
Auckland, NEW ZEALAND
TEL: (09) 3098 715

CENTRAL/LATIN AMERICA

ARGENTINA

Instrumentos Musicales S.A.
Av.Santa Fe 2055
(1123) Buenos Aires
ARGENTINA
TEL: (011) 4508-2700

BRAZIL

Roland Brasil Ltda
Rua San Jose, 780 Sala B
Parque Industrial San Jose
Cotia - Sao Paulo - SP, BRAZIL
TEL: (011) 4615 5666

COSTA RICA

JUAN BANSBACH Instrumentos Musicales
Ave.1, Calle 11, Apartado 10237,
San Jose, COSTA RICA
TEL: 258-0211

CHILE

Commercial Fancy II S.A.
Rut: 96.919.420-1
Natanuel Cox #739, 4th Floor
Santiago - Centro, CHILE
TEL: (02) 688-9540

EL SALVADOR

OMNI MUSIC
75 Avenida Norte y Final
Alameda Juan Pablo II,
Edificio No.4010 San Salvador,
EL SALVADOR
TEL: 262-0788

MEXICO

Casa Veerkamp, s.a. de c.v.
Av. Toluca No. 323, Col. Olivar
de los Padres 01780 Mexico D.F.
MEXICO
TEL: (55) 5668-6699

PANAMA

SUPRO MUNDIAL, S.A.
Boulevard Andrews, Albrook,
Panama City, REP. DE PANAMA
TEL: 315-0101

PARAGUAY

Distribuidora De Instrumentos Musicales
J.E. Olear y ESQ. Manduvira
Asuncion PARAGUAY
TEL: (021) 492-124

URUGUAY

Todo Musica S.A.
Francisco Acuna de Figueroa 1771
C.P. 11.800
Montevideo, URUGUAY
TEL: (02) 924-2335

VENEZUELA

Muscland Digital C.A.
Av. Francisco de Miranda,
Centro Parque de Cristal, Nivel
C2 Local 20 Caracas
VENEZUELA
TEL: (212) 285-8586

EUROPE

AUSTRIA

Roland Austria GES.M.B.H.
Siemensstrasse 4, P.O. Box 74,
A-6063 RUM, AUSTRIA
TEL: (0512) 26 44 260

BELGIUM/HOLLAND/LUXEMBOURG

Roland Benelux N. V.
Houtstraat 3, B-2260, Oevel
(Westerlo) BELGIUM
TEL: (014) 575811

CZECH REP.

K-AUDIO
Kardasovska 626,
CZ-198 00 Praha 9,
CZECH REP.
TEL: (2) 666 10529

DENMARK

Roland Scandinavia A/S
Nordhavnsvej 7, Postbox 880,
DK-2100 Copenhagen
DENMARK
TEL: 3916 6200

FRANCE

Roland France SA
4, Rue Paul Henri SPAAK,
Parc de l'Esplanade, F 77 462 St.
Thibault, Lagny Cedex FRANCE
TEL: 01 600 75 500

FINLAND

Roland Scandinavia As, Filial Finland
Elannonitie 5
FIN-01510 Vantaa, FINLAND
TEL: (09) 68 24 020

GERMANY

Roland Elektronische Musikinstrumente HmbH.
Obstrasse 96, 22844 Norderstedt,
GERMANY
TEL: (040) 52 60090

GREECE

STOLLAS S.A. Music Sound Light
155, New National Road
Patras 26442, GREECE
TEL: 2610 435400

HUNGARY

Roland East Europe Ltd.
Warehouse Area DEFO P/83
H-2046 Torokbalint, HUNGARY
TEL: (23) 511011

IRELAND

Roland Ireland
G2 Calmout Park, Calmout
Avenue, Dublin 12
Republic of IRELAND
TEL: (01) 4294444

ITALY

Roland Italy S. p. a.
Viale delle Industrie 8,
20020 Arese, Milano, ITALY
TEL: (02) 937-78300

NORWAY

Roland Scandinavia Avd. Kontor Norge
Lilleakerveien 2 Postboks 95
Lilleaker N-0216 Oslo
NORWAY
TEL: 2273 0074

POLAND

MX MUSIC SP.Z.O.O.
Ul. Gibraltarska 4,
PL-03664 Warszawa POLAND
TEL: (022) 679 44 19

PORTUGAL

Tecnologias Musica e Audio, Roland Portugal, S.A.
Cais Das Pedras, 8/9-1 Dto
4050-465 PORTO
PORTUGAL
TEL: (022) 608 00 60

ROMANIA

FBS LINES
Piata Libertatii 1,
535500 Gheorgheni, ROMANIA
TEL: (266) 364 609

RUSSIA

MuTek
3-Bogatyryskaya Str. 1.k.1
107 654 Moscow, RUSSIA
TEL: (095) 169 5043

SPAIN

Roland Electronics de Espa a, S. A.
Calle Bolivia 239, 08020
Barcelona, SPAIN
TEL: (93) 308 1000

SWEDEN

Roland Scandinavia A/S SWEDISH SALES OFFICE
Danvik Center 28, 2 tr.
S-131 30 Nacka SWEDEN
TEL: (08) 702 00 20

SWITZERLAND

Roland (Switzerland) AG
Landstrasse 5, Postfach,
CH-4452 Itingen,
SWITZERLAND
TEL: (061) 927-8383

UKRAINE

TIC-TAC
Mira Str. 19/108
P.O. Box 180
295400 Munkachevo, UKRAINE
TEL: (03131) 414-40

UNITED KINGDOM

Roland (U.K.) Ltd.
Atlantic Close, Swansea
Enterprise Park, SWANSEA
SA7 9FJ,
UNITED KINGDOM
TEL: (01792) 702701

MIDDLE EAST

BAHRAIN

Moon Stores
No.16, Bab Al Bahrain Avenue,
P.O.Box 247, Manama 304,
State of BAHRAIN
TEL: 211 005

CYPRUS

Radex Sound Equipment Ltd.
17, Diagorou Street, Nicosia,
CYPRUS
TEL: (022) 66-9426

IRAN

MOCO, INC.
No.41 Nike St., Dr.Shariyati Ave.,
Roberoye Cerahe Miradam
Tehran, IRAN
TEL: (021) 285-4169

ISRAEL

Halilit P. Greenspoon & Sons Ltd.
8 Retzif Ha'aliya Hashnya St.
Tel-Aviv-Yato ISRAEL
TEL: (03) 6823666

JORDAN

AMMAN Trading Agency
245 Prince Mohammad St.,
Amman 1118, JORDAN
TEL: (06) 464-1200

KUWAIT

Easa Husain Al Youusif Est.
Abdullah Salem Street,
Safat, KUWAIT
TEL: 243-6399

LEBANON

Chahine S.A.L.
Gerge Zeidan St., Chahine Bldg.,
Achrafieh, P.O.Box: 16-5857
Beirut, LEBANON
TEL: (01) 20-1441

QATAR

Al Emadi Co. (Badie Studio & Stores)
P.O. Box 62, Doha, QATAR
TEL: 4423-554

SAUDI ARABIA

aDawlah Universal Electronics APL
Corniche Road, Aldossary Bldg.,
1st Floor, Alkhobar,
SAUDI ARABIA

P.O.Box 2154, Alkhobar 31952
SAUDI ARABIA
TEL: (03) 898 2081

SYRIA

Technical Light & Sound Center
Khaled Ebn Al Walid St.
Bldg. No. 47, P.O. BOX 13520,
Damascus, SYRIA
TEL: (011) 223-5384

TURKEY

Ant Muzik Aletleri Ithalat Ve Ihracat Ltd Sti
Siraselviler Caddesi Siraselviler
Pasaji No:74/20
Taksim - Istanbul, TURKEY
TEL: (0121) 2499324

U.A.E.

Zak Electronics & Musical Instruments Co. L.L.C.
Zabeel Road, Al Sherouq Bldg.,
No. 14, Grand Floor, Dubai, U.A.E.
TEL: (04) 3360715

NORTH AMERICA

CANADA

Roland Canada Music Ltd. (Head Office)
5480 Parkwood Way Richmond
B. C., V6V 2M4 CANADA
TEL: (604) 270 6626

Roland Canada Music Ltd. (Toronto Office)

170 Admiral Boulevard
Mississauga On L5T 2N6
CANADA
TEL: (905) 362 9707

U. S. A.

Roland Corporation U.S.
5100 S. Eastern Avenue
Los Angeles, CA 90040-2938,
U. S. A.
TEL: (323) 890 3700

Félicitations et merci d'avoir opté pour le pad Roland PD-85.

Avant d'utiliser ce produit, veuillez lire attentivement les sections intitulées: "Consignes de sécurité" (p. 6) et "Remarques importantes" (p. 7). Ces sections donnent des informations importantes concernant l'utilisation appropriée du produit. En outre, pour maîtriser correctement chaque fonction de votre nouvelle acquisition, veuillez lire entièrement le mode d'emploi. Conservez ensuite le manuel à portée de main pour toute référence ultérieure.

TRES IMPORTANT!!!

AVANT de jouer sur les pads, réglez la TENSION de la peau en fonction de vos habitudes de jeu. La tension de la peau n'est PAS réglée à la sortie d'usine. Si vous ne réglez pas la tension, vous risquez d'endommager le capteur.

Contenu de l'emballage

- PD-85 (le pad)
- Câble de connexion
- Clé de serrage
- Mode d'emploi (ce fascicule)

Nom des éléments

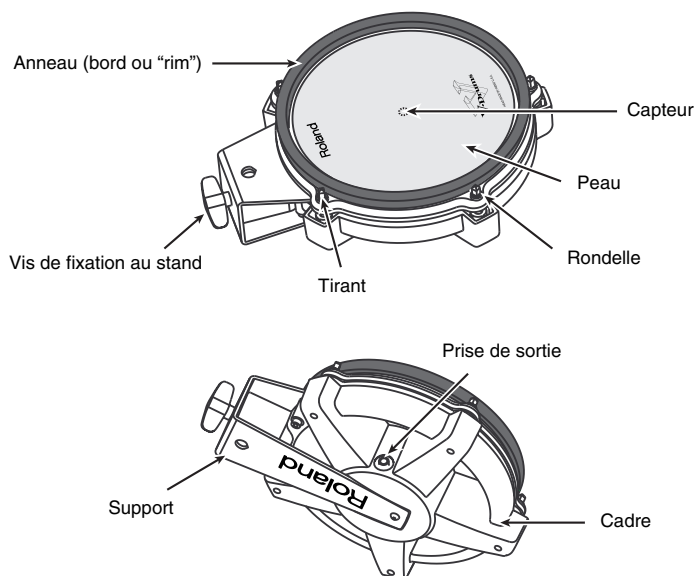

Copyright ©2005 ROLAND CORPORATION

Tous droits réservés. Toute reproduction intégrale ou partielle de cette publication est interdite sous quelque forme que ce soit sans l'autorisation écrite de ROLAND CORPORATION.

→ | ← 7mm

Caractéristiques

- Pad de caisse claire/tom avec peau maillée offrant un confort de jeu inédit et une réponse optimale.
- Pad compact de 8 pouces permettant une grande flexibilité lors du montage de la batterie.
- Vous pouvez produire des rim shots et des cross sticks.
- De plus, vous pouvez jouer avec des balais (en nylon).
- Des frappes sur différents endroits du pad produisent des variations sonores.

Réglage de la tension de la peau

Pour régler la tension de la peau, servez-vous de la clé de serrage fournie.

Réglez la tension de la peau avant usage.

Généralement, la tension est bonne quand elle a une réponse aux frappes semblable à celle d'un instrument acoustique.

NOTE

Si vous frappez sur la peau quand elle n'est pas tendue, vous risquez d'endommager le capteur et la peau.

Si vous n'effectuez pas les réglages nécessaires, vous risquez de rencontrer les problèmes suivants:

- Coupures du son (volume irrégulier)
- Volume trop bas (sensibilité réduite)

MEMO

- Avec le PD-85, le réglage de la tension ne change que la réponse de la peau et non la hauteur du son comme il le ferait sur un tambour acoustique.
- La tension de la peau peut changer avec l'utilisation; il peut parfois être nécessaire de l'ajuster.
- Une peau utilisée longtemps s'étire; avec le réglage de 7mm préconisé plus bas, il peut arriver que vous n'obteniez pas la même tension qu'à l'origine. Frappez la peau pour en vérifier la réponse durant le réglage de tension.

1. Utilisez la clé de serrage fournie pour serrer les tirants.

Serrez les tirants pour laisser un espace de 7mm entre le cadre et l'anneau.

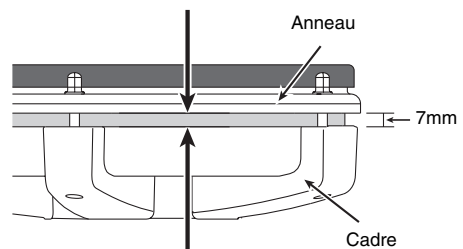

IDEE

Une bande noire de 7mm est imprimée au bord de cette page. Utilisez-la comme référence pour effectuer ce réglage.

NOTE

Serrez chaque tirant, un par un, en respectant l'ordre donné dans l'illustration. Ne serrez jamais complètement un tirant seul. Il serait alors impossible d'obtenir une tension régulière de la peau, ce qui entraînerait des problèmes.

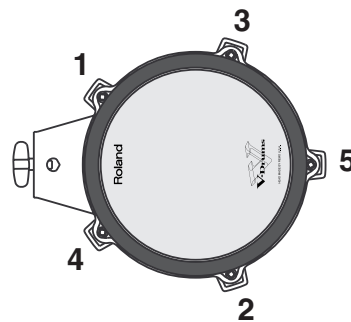

2. Peaufinez le réglage tout en testant la réponse de la peau.

Fixer le pad au stand

Fixez le PD-85 à un stand (série MDS).

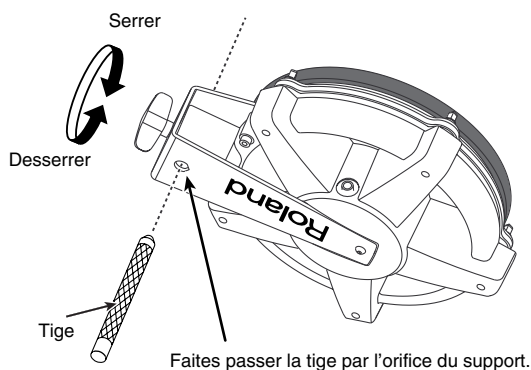

MEMO

Si vous fixez le PD-85 à un pied de tom disponible dans le commerce, vérifiez le diamètre de la tige. Si le diamètre n'est pas compatible, vous ne pourrez pas fixer le pad au pied.

Diamètres de tige compatibles: 8,5~11,5mm (3/8~1/2")

Connexion au module de percussion

Connexion à un module de percussion (TD-20, TD-12, TD-10, TD-8, TD-6V/6, TD-3, etc.).

Lorsque vous avez branché le module de percussion, veuillez consulter son mode d'emploi pour effectuer les réglages nécessaires.

NOTE

- Pour éviter tout dysfonctionnement et pour ne pas endommager les enceintes ou les autres périphériques, diminuez le volume et coupez l'alimentation de tous les appareils avant d'effectuer les connexions.
- Utilisez le câble stéréo fourni pour effectuer les connexions. Si vous utilisez un câble mono, vous ne pourrez pas utiliser les techniques de jeu rim shot et cross stick.
- Branchez la fiche en L du câble fourni au pad PD-85. La forme de la fiche évite toute traction au niveau du PD-85.

Module de percussion	Entrées pouvant déclencher des rim shots
TD-20	2 (SNARE), 3~6 (TOM 1~4), 12~15 (AUX 1~4)
TD-12	2 (SNARE), 3~5 (TOM 1~3), 11 (AUX 1), 12 (AUX 2)
TD-10	2 (SNARE)
TD-8	3 (SNARE)
TD-6V/6	2 (SNARE)
TD-3	SNARE

Techniques de jeu

Frappes sur la peau

Frappez uniquement la peau du pad. Avec certains sons de caisse claire, la position de la frappe change la nuance du son.

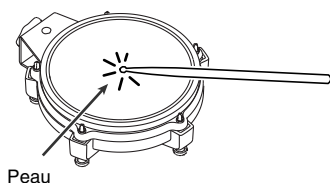

Rim shots

Frappez simultanément la peau et le bord du pad.

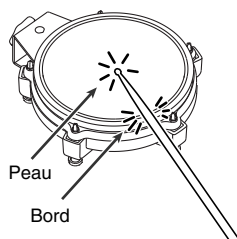

Cross stick

Frappez uniquement le bord du pad.
Selon le son assigné au bord (rim), vous pouvez produire des rim shots et/ou des cross sticks.

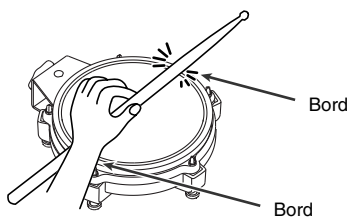

* Pour un cross stick, veillez à ne frapper que le bord du pad. Si vous posez la main sur la peau du pad, vous risquez de ne pas obtenir un bon son cross stick.

Tableau de compatibilité des modules

	TD-20, TD-12, TD-10, TD-8	TD-6V/6, TD-3
Frappe sur la peau	o	o
Position de frappe	o	–
Rim shot	o	o
Cross stick	o	o

* Pour en savoir plus sur les réglages et les sons, voyez le mode d'emploi de votre module.

MEMO

Si votre module le permet, la nuance du son change en fonction de la façon dont vous jouez les rim shots. Voyez le mode d'emploi de votre module.

IDEE

Si une frappe sur la peau produit un son de bord (rim), diminuez la valeur "Rim Sens" (ou "RimShot Adjust").

Si par contre, vous avez du mal à produire un son de bord (rim), augmentez la valeur "Rim Sens" (ou "RimShot Adjust").

Remplacement de la peau

Quand faut-il remplacer la peau?

La peau finit par s'user et doit alors être remplacée. Remplacez la peau dans les cas suivants:

- La surface de la peau est déchirée
- La peau reste distendue par endroits en dépit d'un bon réglage de la tension.

Peau de rechange (option): Peau maillée MH-8

Changer la peau

1. Démontez tous les tirants et rondelles du PD-85.

Maintenez du doigt la bague de blocage (voyez l'illustration) lorsque vous retirez les tirants pour éviter qu'elle ne sorte du cadre.

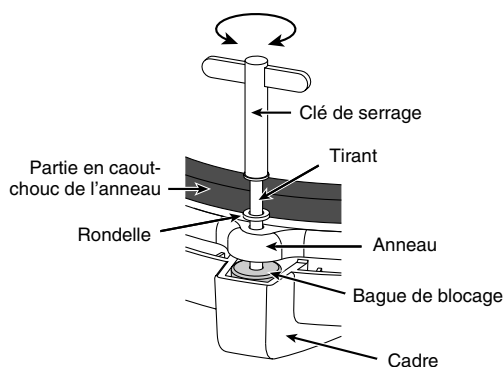

* Les bagues de blocage empêchent les tirants de tourner et de se desserrer sous l'effet des vibrations transmises par l'anneau quand vous jouez.

2. Enlevez l'anneau.
3. Enlevez l'ancienne peau.
4. Placez la nouvelle peau sur le cadre.
5. Placez l'anneau sur la peau.
6. Glissez les tirants dans les rondelles puis fixez-les à l'anneau et au cadre.
7. Réglez ensuite la tension de la peau. Voyez "Réglage de la tension de la peau" (p. 2).

NOTE

Ne serrez jamais un tirant seul. Il serait alors impossible d'obtenir une tension régulière de la peau, ce qui entraînerait des problèmes.

MEMO

Si une bague de blocage sort du cadre durant le changement de peau, remettez-la en place en alignant ses quatre fentes avec les reliefs correspondants du cadre puis appuyez fermement sur la bague.

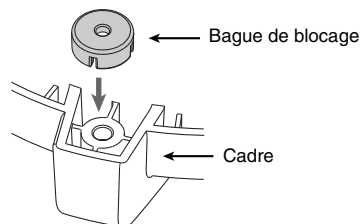

Fiche technique

PD-85 (V-Pad)

Taille du pad: 8"

Capteurs: 2 (peau, bord)

Dimensions: 245 (L) x 310 (P) x 95 (H) mm

Poids: 1,7kg

Accessoires: Mode d'emploi, câble de connexion, clé de serrage



Options: Peau maillée (MH-8), fixation pour pad (MDH-10U), stands de batterie (MDS-3C, MDS-12BK, MDS-20BK)

* En vue d'améliorer le produit, ses caractéristiques techniques et/ou son aspect peuvent être modifiés sans avis préalable.



CONSIGNES DE SECURITÉ

INSTRUCTIONS POUR LA PREVENTION D'INCENDIE, CHOC ÉLECTRIQUE OU BLESSURE

A propos des symboles ⚠ Avertissement et ⚠ Prudence







 AVERTISSEMENT	Sert aux instructions destinées à alerter l'utilisateur d'un risque mortel ou de blessure grave en cas d'utilisation incorrecte de l'unité.
 PRUDENCE	Sert aux instructions destinées à alerter l'utilisateur d'un risque de blessure ou de dommage matériel en cas d'emploi incorrect de l'unité. * Les dommages matériels se réfèrent aux dommages ou autres effets négatifs causés au lieu d'utilisation et à tous ses éléments, ainsi qu'aux animaux domestiques.

A propos des symboles





	Le symbole ⚠ alerte l'utilisateur d'instructions importantes ou de mise en garde. La signification du symbole est déterminée par ce que contient le triangle. Dans le cas du symbole de gauche, il sert pour des précautions générales, des mises en garde ou alertes vis-à-vis d'un danger.
	Le symbole ⚠/⊘ prévient l'utilisateur des interdits. Ce qui ne doit spécifiquement pas être fait est indiqué dans le cercle. Dans le cas du symbole de gauche, cela signifie que l'unité ne doit jamais être démontée.
	Le symbole ● alerte l'utilisateur de ce qui doit être fait. Ce qui doit être fait est indiqué par l'icône contenue dans le cercle. Dans le cas du symbole de gauche, cela signifie que le cordon d'alimentation doit être débranché de la prise murale.

OBSERVEZ TOUJOURS CE QUI SUIT



⚠ AVERTISSEMENT

- Avant d'utiliser ce produit, lisez les instructions données ci-dessous et dans le mode d'emploi. 
- N'ouvrez (et ne modifiez) pas le produit. (Une seule exception à cette règle est admise lorsque vous suivez des instructions spécifiques données dans ce mode d'emploi pour installer des options que l'utilisateur peut placer lui-même; voyez p. 5.) 
- N'essayez pas de réparer ce produit ou d'en remplacer des éléments (sauf si ce manuel vous donne des instructions spécifiques pour le faire). Confiez tout entretien ou réparation à votre revendeur, au service de maintenance Roland le plus proche ou à un distributeur Roland agréé (vous en trouverez la liste à la page "Information"). 
- Ne placez jamais ce produit dans des endroits:
 - soumis à des températures extrêmes (en plein soleil dans un véhicule fermé, à proximité d'une conduite de chauffage, au-dessus de matériel générateur de chaleur), 
 - humides (salles de bain, toilettes, sur des sols ou supports mouillés), 
 - à l'humidité ambiante élevée,
 - exposés aux précipitations,
 - poussiéreux,
 - soumis à de fortes vibrations.
- Installez uniquement cet appareil avec un support recommandé par Roland. 





⚠ AVERTISSEMENT

- Lorsque vous utilisez l'instrument avec un support recommandé par Roland, placez-le de façon à ce qu'il reste bien horizontal et stable. Si vous n'utilisez ni support ni stand, veillez à placer ce produit dans un endroit offrant une surface bien horizontale et un soutien solide et stable. 
- Évitez que des objets (du matériel inflammable, de la monnaie, des trombones) ou des liquides (eau, limonades, etc.) ne pénètrent à l'intérieur de ce produit. 

- Avec de jeunes enfants, la présence d'un adulte est indispensable jusqu'à ce que l'enfant puisse respecter les précautions nécessaires au maniement de ce produit. 
- Protégez ce produit contre tout coup ou impact important. (Ne le laissez pas tomber!) 



⚠ PRUDENCE

- Évitez que les cordons d'alimentation et les câbles ne s'emmêlent. De plus, tous les cordons et câbles doivent être placés hors de portée des enfants. 
- Ne montez jamais sur ce produit et évitez d'y déposer des objets lourds. 
- Si vous devez retirer les tirants, les rondelles et/ou les bagues de blocage, gardez-les en lieu sûr et hors de portée des enfants, pour éviter que ces derniers ne les avalent accidentellement. 

PRUDENCE

- Fixez le pad à un pied ou un stand en veillant à ne pas vous coincer les doigts. 
- N'exercez pas une pression excessive sur le capteur situé au centre de la peau. Cela risque de l'endommager et d'empêcher une détection adéquate. 
- Suite à la nature même des matériaux constituant le capteur, un changement de température ambiante peut affecter la sensibilité du capteur. 
- Vous pouvez jouer avec des balais sur le PD-85 s'il est branché à un module TD-20, TD-12, TD-10 ou TD-8. Si vous utilisez des balais, prenez des balais en nylon. Des balais en métal risquent non seulement de griffer la peau mais présentent aussi un danger car la pointe des balais peut se prendre dans les mailles. 

PRUDENCE

- A la sortie d'usine, la peau n'est pas tendue. N'oubliez donc pas de régler la tension de la peau avant usage. Si vous frappez sur la peau quand elle n'est pas tendue, vous risquez d'endommager le capteur et la peau. 
- La partie en caoutchouc de l'anneau est sujette à l'usure (surtout si vous jouez souvent des rim shots) et doit être remplacée. Les rim shots risquent de ne pas produire le résultat escompté si le caoutchouc est usé. Remplacez alors le caoutchouc de l'anneau. Consultez le service après-vente Roland pour en savoir plus sur le remplacement du caoutchouc de l'anneau. 

Remarques importantes

Outre les informations de la section "Consignes de sécurité" (p. 6), veuillez lire et suivre les conseils suivants:

Emplacement

- N'exposez pas ce produit directement au soleil, ne le laissez pas près d'appareils irradiant de la chaleur, dans un véhicule fermé ou dans un endroit le soumettant à des températures extrêmes. Une chaleur excessive peut déformer ou décolorer ce produit.
- Lorsque vous déplacez ce produit en le soumettant à une forte différence de température et/ou d'humidité, il peut y avoir formation de condensation à l'intérieur. Une utilisation de ce produit dans cet état peut entraîner des pannes ou des dommages. Avant d'utiliser ce produit, laissez-le reposer quelques heures jusqu'à ce que la condensation se soit évaporée.
- Ne laissez pas traîner longtemps du caoutchouc, du vinyle ou des matières similaires sur ce produit. Cela risque de décolorer ou d'abîmer la finition.

Entretien

- Pour nettoyer ce produit, utilisez un chiffon sec et doux ou à la rigueur légèrement humidifié avec de l'eau. Pour enlever des saletés plus tenaces, servez-vous d'un détergent doux et non abrasif. Ensuite, essuyez soigneusement ce produit avec un chiffon doux et sec.
- N'utilisez jamais d'essence, de diluant, de solvant ou d'alcool d'aucune sorte pour éviter le risque de décoloration et/ou de déformation.

Précautions supplémentaires

- Maniez les curseurs, boutons et autres commandes avec un minimum d'attention; faites aussi preuve de délicatesse avec les prises et connecteurs de ce produit. Un maniement trop brutal peut entraîner des dysfonctionnements.
- Lorsque vous branchez/débranchez des câbles, prenez la fiche en main – jamais le câble. Vous éviterez ainsi d'endommager le câble ou de provoquer des court-circuits.
- Pour ne pas déranger vos voisins, maintenez le volume à un niveau raisonnable. Il peut parfois être préférable d'utiliser le casque (surtout quand vous jouez la nuit).
- Cet instrument est conçu pour minimiser les bruits physiques produits lorsque vous jouez dessus. Cependant, comme les vibrations sonores peuvent être transmises par les sols et les murs de façon parfois inattendue, veillez à ne pas déranger vos voisins surtout si vous avez des horaires inhabituels.
- Si vous devez transporter ce produit, emballez-le, si possible, dans son emballage d'origine (avec les protections). A défaut, utilisez un emballage équivalent.



Ce produit répond aux normes de la directive européenne 89/336/EEC.

Pour l'Union Européenne

Roland® V-Kick Trigger Pad KD-85

Mode d'emploi



Félicitations et merci d'avoir opté pour le pad déclencheur de grosse caisse Roland KD-85.

Avant d'utiliser ce produit, veuillez lire attentivement les sections intitulées "Consignes de sécurité" (p. 6) et "Remarques importantes" (p. 7). Ces sections donnent des informations importantes concernant l'utilisation appropriée du produit. En outre, pour maîtriser correctement chaque fonction de votre nouvelle acquisition, veuillez lire entièrement le mode d'emploi. Conservez ensuite le manuel à portée de main pour toute référence ultérieure.

TRES IMPORTANT!!!

AVANT de jouer sur le pad, réglez la TENSION de la peau en fonction de vos habitudes de jeu. La tension de la peau n'est PAS réglée à la sortie d'usine. Si vous ne réglez pas la tension, vous risquez d'endommager le capteur.

Contenu de l'emballage

KD-85 (le pad)



Appui



Stabilisateurs x2



Batte

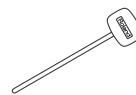

Câble de connexion

Clé de serrage

Mode d'emploi (ce fascicule)

* Cet ensemble ne comprend pas de pédale de grosse caisse. Servez-vous d'une pédale de grosse caisse disponible dans le commerce et installée sur le KD-85. Sachez que si vous utilisez une batte en feutre, vous risquez d'endommager la peau car les parties métalliques de la batte peuvent apparaître quand le feutre s'use.

Nom des éléments

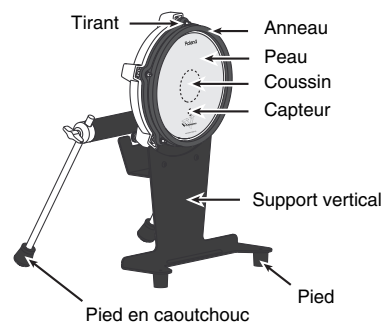
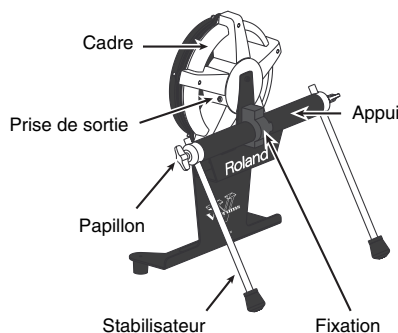

Copyright ©2005 ROLAND CORPORATION

Tous droits réservés. Toute reproduction intégrale ou partielle de cette publication est interdite sous quelque forme que ce soit sans l'autorisation écrite de ROLAND CORPORATION.

→ | ← 7,5mm

Caractéristiques

- Pad déclencheur de grosse caisse avec peau maillée offrant un confort de jeu inédit et une réponse optimale.
- Vous pouvez aussi utiliser une pédale double.
- Pad compact de 8 pouces permettant une grande flexibilité lors du montage de la batterie.
- Le support à quatre pieds garantit une stabilité exceptionnelle.

Réglage de la tension de la peau

Pour régler la tension des peaux, servez-vous de la clé de serrage fournie.

Réglez la tension de la peau avant usage.

Généralement, la tension est bonne quand elle a une réponse aux frappes semblable à celle d'un instrument acoustique.

NOTE

Si vous frappez sur la peau quand elle n'est pas tendue, vous risquez d'endommager le capteur et la peau.

Si vous n'effectuez pas les réglages nécessaires, vous risquez de rencontrer les problèmes suivants:

- Coupures du son (volume irrégulier)
- Volume trop bas (sensibilité réduite)

MEMO

- Avec le KD-85, le réglage de la tension ne change que la réponse de la peau et non la hauteur du son comme il le ferait sur un tambour acoustique.
- La tension de la peau peut changer avec le temps; il peut parfois être nécessaire de l'ajuster.
- Une peau utilisée longtemps s'étire; si vous la réglez sur 7,5mm en suivant la procédure ci-dessous, il peut arriver que vous n'obteniez pas la même tension qu'à l'origine. Frappez la peau pour en vérifier la réponse durant le réglage de tension.

1. Utilisez la clé de serrage fournie pour serrer les tirants.

Serrez les tirants pour laisser un espace de 7,5mm entre le cadre et l'anneau.

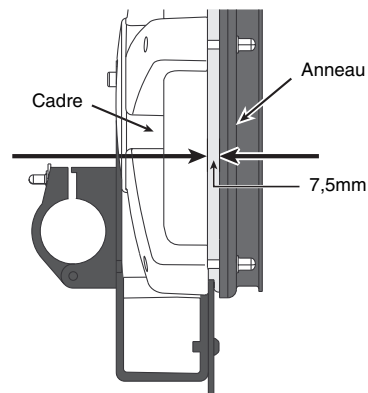

IDEE

Une bande noire de 7,5mm est imprimée au bord de cette page. Utilisez-la comme référence pour effectuer ce réglage.

NOTE

Serrez chaque tirant, un par un, en respectant l'ordre donné dans l'illustration. Ne serrez jamais un tirant seul. Il serait alors impossible d'obtenir une tension régulière de la peau, ce qui entraînerait des problèmes.

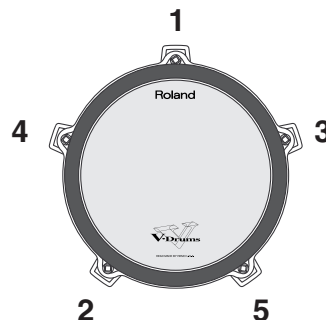

2. Peaufinez le réglage tout en testant la réponse de la peau.

Assembler le KD-85

NOTE

Ne vous coincez pas les doigts entre le pad du KD-85 et le support.

- 1. Couchez le pad KD-85 sur la peau, sur une surface plane (sol).**
- 2. Utilisez la clé de serrage fournie pour desserrer les boulons de la fixation derrière le pad KD-85 et ouvrez la fixation.**
- 3. Montez l'appui sur le pad.**

Alignez la marque de l'appui avec le relief de la fixation et utilisez la clé de serrage pour revisser les boulons desserrés à l'étape 2.

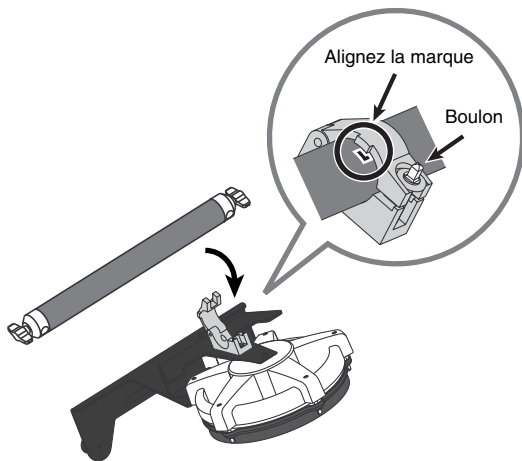

- 4. Desserrez l'écrou du stabilisateur.**
- 5. Tournez le pied en caoutchouc pour choisir la pointe du stabilisateur.**

Vous avez le choix entre les pointes pour une installation sur du tapis ou autres surfaces non rigides et les pieds en caoutchouc pour une installation sur un sol dur. A la sortie d'usine, le support est réglé pour des stabilisateurs avec pieds en caoutchouc.

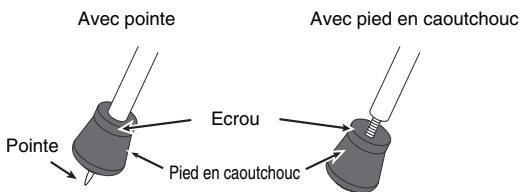

NOTE

- Le bout de la pointe est acéré. Soyez prudent.
- Si vous jouez sur un sol dur, les pointes risquent d'en abîmer la surface. Utilisez les pieds en caoutchouc.

- 6. Serrez l'écrou et le pied en caoutchouc pour que le pied ne bouge pas.**

Il faut serrer l'écrou et le pied en caoutchouc pour éviter tout problème.

- 7. Desserrez les papillons et montez les stabilisateurs sur l'appui.**

Installez les stabilisateurs en laissant leur extrémité dépasser d'environ 1~2cm.

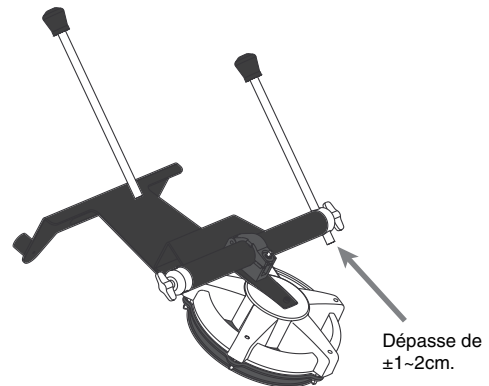

- 8. Serrez les papillons pour fixer les stabilisateurs à l'appui.**

- 9. Relevez le KD-85 et placez-le sur ses quatre pieds et le support vertical.**

- 10. Réglez l'angle du support vertical pour qu'il forme un angle droit avec le sol.**

Desserrez les papillon serrés à l'étape 8 et ajustez la longueur des stabilisateurs pour que le support vertical soit bien droit. Puis serrez convenablement les papillons.

- 11. Installez la batte fournie sur votre pédale de grosse caisse.**

- 12. Montez la pédale sur le KD-85.**

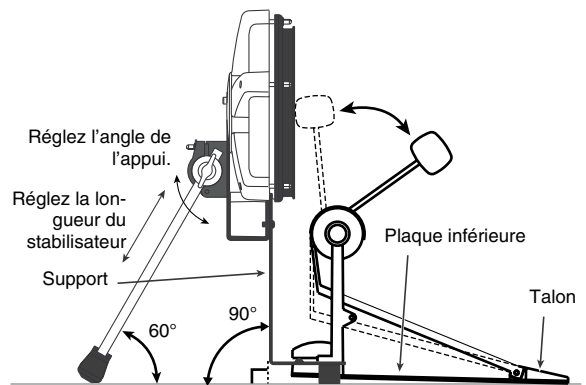

* Fixez solidement la pédale de grosse caisse.

* Réglez le KD-85 pour éviter tout bruit mécanique lorsque vous appuyez sur la pédale.

* Le KD-85 ne peut pas toucher le stand de batterie ou les autres pads.

Améliorer la stabilité

Si votre pédale de grosse caisse a une plaque de sol

Réglez la longueur des stabilisateurs et l'angle de l'appui pour que les quatre pieds du KD-85 et le talon de la pédale soient en contact avec le sol.

13. Réglez le point de frappe de la batte.

Le point de frappe de la batte doit se trouver au centre de la peau.

Réglez-le pour que la batte frappe le coussin situé derrière la peau.

Utilisation avec une pédale double

Vous pouvez aussi utiliser une pédale double avec le KD-85. Réglez-la pour que les deux battes frappent la peau à égale distance de son centre.

NOTE

Comme avec une pédale simple, utilisez la batte fournie ou une batte en plastique.

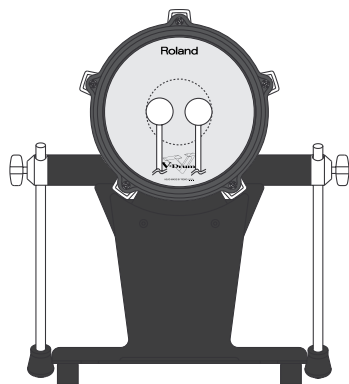

MEMO

Si nécessaire, réglez la sensibilité sur le module.

Connexion au module de percussion

Connexion à un module de percussion (TD-20, TD-12, TD-10, TD-8, TD-6V/6, TD-3, etc.).

Lorsque vous avez branché le module de percussion, veuillez consulter son mode d'emploi pour effectuer les réglages nécessaires.

NOTE

- Pour éviter tout dysfonctionnement et pour ne pas endommager les enceintes ou les autres périphériques, diminuez le volume et coupez l'alimentation de tous les appareils avant d'effectuer les connexions.
- Utilisez le câble fourni pour effectuer la connexion.
- Branchez la fiche en L du câble fourni au pad KD-85. La forme de la fiche évite toute traction au niveau du KD-85.
- Le KD-85 ne peut pas toucher le stand de batterie ou les autres pads.

Module de percussion	Entrée de capteur
TD-20	1 (KICK)
TD-12	1 (KICK)
TD-10	1 (KICK)
TD-8	1/2 (KICK 1/2)
TD-6V/6	1 (KICK)
TD-3	KICK

IDÉE

Pour brancher deux KD-85 aux entrées de capteur 1/2 (KICK 1/2) du TD-8, utilisez le câble PCS-31 disponible en option ou un câble d'insertion standard. La fiche blanche est destinée à l'entrée de capteur 1 et la rouge à l'entrée 2.

Remplacement de la peau

Quand faut-il remplacer la peau?

La peau finit par s'user et doit alors être remplacée. Remplacez la peau dans les cas suivants:

- La surface de la peau est déchirée
- La peau reste distendue par endroits même avec un bon réglage de la tension.

Peau de rechange (option): Peau maillée MH-8

Changer la peau

1. Enlevez la pédale du KD-85.
2. Démontez tous les tirants et rondelles du KD-85.

Maintenez du doigt la bague de blocage (voyez l'illustration) lorsque vous retirez les tirants pour éviter qu'elle ne sorte du cadre.

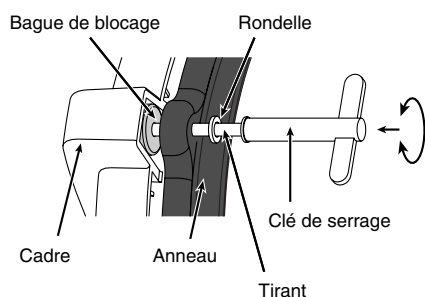

* Les bagues de blocage empêchent les tirants de tourner et de se desserrer sous l'effet des vibrations transmises par l'anneau quand vous jouez.

3. Enlevez l'anneau.
4. Enlevez l'ancienne peau.
5. Placez la nouvelle peau sur le cadre.
6. Placez l'anneau sur la peau.
7. Glissez les tirants dans les rondelles puis fixez-les à l'anneau et au cadre.
8. Réglez ensuite la tension de la peau. Voyez "Réglage de la tension de la peau" (p. 2).

NOTE

Ne serrez jamais un tirant seul. Il serait alors impossible d'obtenir une tension régulière de la peau, ce qui entraînerait des problèmes.

MEMO

Si une bague de blocage sort du cadre durant le changement de peau, remettez-la en place en alignant ses quatre fentes avec les reliefs correspondants du cadre puis appuyez fermement sur la bague.

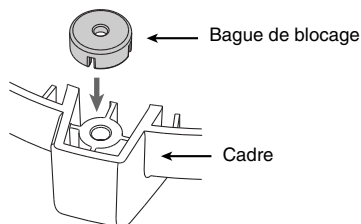

Fiche technique

KD-85 (pad déclencheur de grosse caisse)

Taille du pad: 8"

Dimensions: 340 (L) x 440 (P) x 465 (H) mm

Poids: 4,8kg

Accessoires Mode d'emploi, câble de connexion, clé de serrage, batte



Option: Peau maillée (MH-8)

* En vue d'améliorer le produit, ses caractéristiques techniques et/ou son aspect peuvent être modifiés sans avis préalable.



CONSIGNES DE SECURITÉ

INSTRUCTIONS POUR LA PREVENTION D'INCENDIE, CHOC ÉLECTRIQUE OU BLESSURE

A propos des symboles ⚠ Avertissement et ⚠ Prudence









 AVERTISSEMENT	Sert aux instructions destinées à alerter l'utilisateur d'un risque mortel ou de blessure grave en cas d'utilisation incorrecte de l'unité.
 PRUDENCE	Sert aux instructions destinées à alerter l'utilisateur d'un risque de blessure ou de dommage matériel en cas d'emploi incorrect de l'unité. * Les dommages matériels se réfèrent aux dommages ou autres effets négatifs causés au lieu d'utilisation et à tous ses éléments, ainsi qu'aux animaux domestiques.

A propos des symboles



	Le symbole ⚠ alerte l'utilisateur d'instructions importantes ou de mise en garde. La signification du symbole est déterminée par ce que contient le triangle. Dans le cas du symbole de gauche, il sert pour des précautions générales, des mises en garde ou alertes vis-à-vis d'un danger.
	Le symbole ⚡ prévient l'utilisateur des interdictions. Ce qui ne doit spécifiquement pas être fait est indiqué dans le cercle. Dans le cas du symbole de gauche, cela signifie que l'unité ne doit jamais être démontée.
	Le symbole ● alerte l'utilisateur de ce qui doit être fait. Ce qui doit être fait est indiqué par l'icône contenue dans le cercle. Dans le cas du symbole de gauche, cela signifie que le cordon d'alimentation doit être débranché de la prise murale.

OBSERVEZ TOUJOURS CE QUI SUIT







AVERTISSEMENT

- Avant d'utiliser ce produit, lisez les instructions données ci-dessous et dans le mode d'emploi. 
- N'ouvrez (et ne modifiez) pas le produit. (Une seule exception à cette règle est admise lorsque vous suivez des instructions spécifiques données dans ce mode d'emploi pour installer des options que l'utilisateur peut placer lui-même; voyez p. 3 et p. 5.) 
- N'essayez pas de réparer ce produit ou d'en remplacer des éléments (sauf si ce manuel vous donne des instructions spécifiques pour le faire). Confiez tout entretien ou réparation à votre revendeur, au service de maintenance Roland le plus proche ou à un distributeur Roland agréé (vous en trouverez la liste à la page "Information"). 
- Ne placez jamais ce produit dans des endroits:
 - soumis à des températures extrêmes (en plein soleil dans un véhicule fermé, à proximité d'une conduite de chauffage, au-dessus de matériel générateur de chaleur), 
 - humides (salles de bain, toilettes, sur des sols ou supports mouillés), 
 - à l'humidité ambiante élevée,
 - exposés aux précipitations,
 - poussiéreux,
 - soumis à de fortes vibrations.
- Veillez à placer ce produit sur une surface plane afin de lui assurer une stabilité optimale. Évitez les supports qui vacillent ou les surfaces inclinées. 
- Évitez que des objets (du matériel inflammable, de la monnaie, des trombones) ou des liquides (eau, limonades, etc.) ne pénètrent à l'intérieur de ce produit. 



AVERTISSEMENT

- Avec de jeunes enfants, la présence d'un adulte est indispensable jusqu'à ce que l'enfant puisse respecter les précautions nécessaires au maniement de ce produit. 
- Protégez ce produit contre tout coup ou impact important. (Ne le laissez pas tomber!) 

PRUDENCE

- Évitez que les cordons d'alimentation et les câbles ne s'emmêlent. De plus, tous les cordons et câbles doivent être placés hors de portée des enfants. 
- Ne montez jamais sur ce produit et évitez d'y déposer des objets lourds. 
- Si vous devez retirer les tirants, les rondelles et/ou les bagues de blocage, gardez-les en lieu sûr et hors de portée des enfants, pour éviter que ces derniers ne les avalent accidentellement. 
- Sachez que si vous utilisez une batte en feutre, vous risquez d'endommager la peau car les parties métalliques de la batte peuvent apparaître quand le feutre s'use. Pour la pédale de grosse caisse, nous recommandons l'utilisation de la batte fournie ou d'une batte plastique disponible dans le commerce. 
- N'exercez pas une pression excessive sur le capteur situé au centre de la peau. Cela risque de l'endommager et d'empêcher une détection adéquate. 
- Suite à la nature même des matériaux constituant le capteur, des changements de température ambiante peuvent affecter la sensibilité du capteur. 

PRUDENCE

- Assemblez le KD-85 en veillant à ne pas vous coincer les doigts. 
- Pour éviter que le KD-85 ne glisse durant le jeu, l'extrémité des stabilisateurs est pointue. Manipulez-les avec précaution pour éviter de vous blesser. 

PRUDENCE

- A la sortie d'usine, la peau n'est pas tendue. N'oubliez donc pas de régler la tension de la peau avant usage. Si vous frappez sur la peau quand elle n'est pas tendue, vous risquez d'endommager le capteur et la peau. 

Remarques importantes

Outre les informations de la section "Consignes de sécurité" (p. 6), veuillez lire et suivre les conseils suivants:

Emplacement

- N'exposez pas ce produit directement au soleil, ne le laissez pas près d'appareils irradiant de la chaleur, dans un véhicule fermé ou dans un endroit le soumettant à des températures extrêmes. Une chaleur excessive peut déformer ou décolorer ce produit.
- Lorsque vous déplacez ce produit en le soumettant à une forte différence de température et/ou d'humidité, il peut y avoir formation de condensation à l'intérieur. Une utilisation de ce produit dans cet état peut entraîner des pannes ou des dommages. Avant d'utiliser ce produit, laissez-le reposer quelques heures jusqu'à ce que la condensation se soit évaporée.
- Ne laissez pas traîner longtemps du caoutchouc, du vinyle ou des matières similaires sur ce produit. Cela risque de décolorer ou d'abîmer la finition.

Entretien

- Pour nettoyer ce produit, utilisez un chiffon sec et doux ou à la rigueur légèrement humidifié avec de l'eau. Pour enlever des saletés plus tenaces, servez-vous d'un détergent doux et non abrasif. Ensuite, essayez soigneusement ce produit avec un chiffon doux et sec.
- N'utilisez jamais d'essence, de diluant, de solvant ou d'alcool d'aucune sorte pour éviter le risque de décoloration et/ou de déformation.

Précautions supplémentaires

- Maniez les curseurs, boutons et autres commandes avec un minimum d'attention; faites aussi preuve de délicatesse avec les prises et connecteurs de ce produit. Un maniement trop brutal peut entraîner des dysfonctionnements.
- Lorsque vous branchez/débranchez des câbles, prenez la fiche en main – jamais le câble. Vous éviterez ainsi d'endommager le câble ou de provoquer des court-circuits.
- Pour ne pas déranger vos voisins, maintenez le volume à un niveau raisonnable. Il peut parfois être préférable d'utiliser le casque (surtout quand vous jouez la nuit).
- Cet instrument est conçu pour minimiser les bruits physiques produits lorsque vous jouez dessus. Cependant, comme les vibrations sonores peuvent être transmises par les sols et les murs de façon parfois inattendue, veillez à ne pas déranger vos voisins surtout si vous avez des horaires inhabituels.
- Si vous devez transporter ce produit, emballez-le, si possible, dans son emballage d'origine (avec les protections). A défaut, utilisez un emballage équivalent.



Ce produit répond aux normes de la directive européenne 89/336/EEC.

Pour l'Union Européenne

Information

En cas de problème, adressez-vous au service de maintenance Roland le plus proche ou au distributeur Roland agréé de votre pays; voyez ci-dessous.

AFRICA

EGYPT

Al Fanny Trading Office
9, EBN Hagar At Askalany
Street,
ARD El Golf, Heliopolis,
Cairo 11341, EGYPT
TEL: 20-2-417-1828

REUNION

Maison FO - YAM Marcel
25 Rue Jules Hermann,
Chaudron - BP79 97 491
Ste Clotilde Cedex,
REUNION ISLAND
TEL: (0262) 218-429

SOUTH AFRICA

That Other Music Shop(PTY)Ltd.
11 Melle St., Braamfontein,
Johannesburg,
SOUTH AFRICA
TEL: (011) 403 4105
FAX: (011) 403 1234

Paul Bothner(PTY)Ltd.
17 Werdmuller Centre,
Main Road, Claremont 7708
SOUTH AFRICA
TEL: (021) 674 4030

ASIA

CHINA

**Roland Shanghai Electronics
Co.,Ltd.**
5F. No.1500 Pingliang Road
Shanghai 200090, CHINA
TEL: (021) 5580-0800

**Roland Shanghai Electronics
Co.,Ltd.**
(BEIJING OFFICE)
10F. No.18 3 Section Anhuaxili
Chaoyang District Beijing
100011 CHINA
TEL: (010) 6426-5050

**Roland Shanghai Electronics
Co.,Ltd.**
(GUANGZHOU OFFICE)
2/F. No.30 Si You Nan Er Jie
Yi Xiang, Wu Yang Xin Cheng,
Guangzhou 510600, CHINA
TEL: (020) 8736-0428

HONG KONG

Tom Lee Music Co., Ltd.
Service Division
22-32 Pun Shan Street, Tsuen
Wan, New Territories,
HONG KONG
TEL: 2415 0911

Parsons Music Ltd.

8th Floor, Railway Plaza, 39
Chatham Road South, T.S.T.,
Kowloon, HONG KONG
TEL: 2333 1863

INDIA

Rivera Digitec (India) Pvt. Ltd.
409, Nirman Kendra
Mahalaxmi Flats Compound
Off. Dr. Edwin Moses Road,
Mumbai-400011, INDIA
TEL: (022) 2493 9051

INDONESIA

PT Citra IntiRama
JI. Cideng Timur No. 15J-150
Jakarta Pusat
INDONESIA
TEL: (021) 6324170

KOREA

Cosmos Corporation
1461-9, Seocho-Dong,
Seocho Ku, Seoul, KOREA
TEL: (02) 3486-8855

MALAYSIA

Roland Asia Pacific Sdn. Bhd.
45-1, Block C2, Jalan PJU 1/39,
Dataran Prima, 47301 Petaling
Jaya, Selangor, MALAYSIA
TEL: (03) 7805-3263

PHILIPPINES

G.A. Yupango & Co. Inc.
339 Gil J. Puyat Avenue
Makati, Metro Manila 1200,
PHILIPPINES
TEL: (02) 899 9801

SINGAPORE

**SWEET LEE MUSIC
COMPANY PTE. LTD.**
150 Sims Drive,
SINGAPORE 387381
TEL: 6846-3676

CRISTOFORI MUSIC PTE LTD
B#K 3014, Bedok Industrial Park E,
#02-2148, SINGAPORE 489980
TEL: 6243-9555

TAIWAN

**ROLAND TAIWAN
ENTERPRISE CO., LTD.**
Room 5, 9F. No. 112 Chung
Shan N.Road Sec.2, Taipei,
TAIWAN, R.O.C.
TEL: (02) 2561 3339

THAILAND

Theera Music Co., Ltd.
330 Yerng NakornKasem, Soi 2,
Bangkok 10100, THAILAND
TEL: (02) 2248821

VIETNAM

Saigon Music
Suite DP-8
40 Ba Huyen Thanh Quan Street
HoChiminh City, VIETNAM
TEL: (08) 930-1969

AUSTRALIA/ NEW ZEALAND

AUSTRALIA/ NEW ZEALAND

**Roland Corporation
Australia Pty.,Ltd.**
38 Campbell Avenue
Dee Why West. NSW 2099
AUSTRALIA

For Australia
TEL: (02) 9982 8266
For New Zealand
TEL: (09) 3098 715

CENTRAL/LATIN AMERICA

ARGENTINA

Instrumentos Musicales S.A.
Av.Santa Fe 2055
(1123) Buenos Aires
ARGENTINA
TEL: (011) 4508-2700

BARBADOS

A&B Music Supplies LTD
12 Webster Industrial Park
Wildey, St.Michael, Barbados
TEL: (246)430-1100

BRAZIL

Roland Brasil Ltda.
Rua San Jose, 780 Sala B
Parque Industrial San Jose
Cotia - Sao Paulo - SP, BRAZIL
TEL: (011) 4615 5666

CHILE

Comercial Fancy II S.A.
Rut.: 96.919.420-1
Nataiel Cox #739, 4th Floor
Santiago - Centro, CHILE
TEL: (02) 688-9540

COLOMBIA

Centro Musical Ltda.
Cra 43 B No 25 A 41 Bododega 9
Medellin, Colombia
TEL: (574)3812529

COSTA RICA

**JUAN Bansbach Instrumentos
Musicales**
Ave.1. Calle 11, Apartado 10237,
San Jose, COSTA RICA
TEL: 258-0211

CURACAO

Zeelandia Music Center Inc.
Orionweg 30
Curacao, Netherland Antilles
TEL:(305)5926866

DOMINICAN REPUBLIC

Instrumentos Fernando Giraldez
Calle Proyecto Central No.3
Ens.La Esperilla
Santo Domingo,
Dominican Republic
TEL:(809) 683 0305

ECUADOR

Mas Musica
Rumichaca 822 y Zaruma
Guayaquil - Ecuador
TEL:(593-4)2302364

EL SALVADOR

OMNI MUSIC
75 Avenida Norte y Final
Alameda Juan Pablo II,
Edificio No.4010 San Salvador,
EL SALVADOR
TEL: 262-0788

GUATEMALA

Casa Instrumental
Calzada Roosevelt 34-01,zona 11
Ciudad de Guatemala
Guatemala
TEL:(502) 599-2888

HONDURAS

Almacén Pajaro Azul S.A. de CV.
BO.Paz Barahona
3 Ave.11 Calle S.O
San Pedro Sula, Honduras
TEL: (504) 553-2029

MARTINIQUE

Musique & Son
Z.L.Les Mangle
97232 Le Lamantin
Martinique F.W.I.
TEL: 596 596 426860

Gigamusic SARI

10 Rte De La Folie
97200 Fort De France
Martinique F.W.I.
TEL: 596 596 715222

MEXICO

Casa Veerkamp, s.a. de c.v.
Av. Toluca No. 323, Col. Olivar
de los Padres 01780 Mexico
D.F. MEXICO
TEL: (55) 5668-6699

NICARAGUA

**Bansbach Instrumentos
Musicales Nicaragua**
Altamira D'Este Calle Principal de
la Farmacia 5ta.Avenida
1 Cuadra al Lago.#503
Managua, Nicaragua
TEL: (505)277-2557

PANAMA

SUPRO MUNDIAL, S.A.
Boulevard Andrews, Albrook,
Panama City, REP. DE
PANAMA
TEL: 315-0101

PARAGUAY

**Distribuidora De
Instrumentos Musicales**
J.E. Olear y ESQ. Manduivira
Asuncion PARAGUAY
TEL: (595) 21 492147

PERU

Audionet
Distribuciones Musicales SAC
Juan Fanning 530
Miraflores
Lima - Peru
TEL: (511) 4461388

TRINIDAD

AMR Ltd
Ground Floor
Maritime Plaza
Barataria Trinidad W.I.
TEL: (868)638 6385

URUGUAY

Todo Musica S.A.
Francisco Acuna de Figueroa
1771
C.P.: 11.800
Montevideo, URUGUAY
TEL: (02) 924-2335

VENEZUELA

**Instrumentos Musicales
Allegro.C.A.**
Av.las industrias edf.Guitar
import
#7 zona Industrial de Turumo
Caracas, Venezuela
TEL: (212) 244-1122

EUROPE

AUSTRIA

**Roland Elektronische
Musikinstrumente HmbH.**
Austrian Office
Eduard-Bodem-Gasse 8,
A-6020 Innsbruck, AUSTRIA
TEL: (0512) 26 44 260

BELGIUM/FRANCE/ HOLLAND/ LUXEMBOURG

Roland Central Europe N.V.
Houtstraat 3, B-2260, Oevel
(Westerlo) BELGIUM
TEL: (014) 5758111

CZECH REP.

K-AUDIO
Kardasovska 626.
CZ-198 00 Praha 9,
CZECH REP.
TEL: (2) 666 10529

DENMARK

Roland Scandinavia A/S
Nordhavnsvej 7, Postbox 880,
DK-2100 Copenhagen
DENMARK
TEL: 3916 6200

FINLAND

**Roland Scandinavia As, Filial
Finland**
Elannontie 5
FIN-01510 Vantaa, FINLAND
TEL: (09) 68 24 020

GERMANY

**Roland Elektronische
Musikinstrumente HmbH.**
Oststrasse 96, 22844
Nordstedt, GERMANY
TEL: (040) 52 60090

GREECE

STOLLAS S.A.
Music Sound Light
135, New National Road
Patras 26442, GREECE
TEL: 2610 435400

HUNGARY

Roland East Europe Ltd.
Warehouse Area 'DEPO' Pf.83
H-2046 Torokbalint,
HUNGARY
TEL: (23) 511011

IRELAND

Roland Ireland
G2 Calmout Park, Calmout
Avenue, Dublin 12
Republic of IRELAND
TEL: (01) 4294444

ITALY

Roland Italy S. p. A.
Viale delle Industrie 8,
20020 Arese, Milano, ITALY
TEL: (02) 937-78300

NORWAY

**Roland Scandinavia Adv.
Kontor Norge**
Lillekerveien 2 Postboks 95
Lilleaker N-0216 Oslo
NORWAY
TEL: 2273 0074

POLAND

MX MUSIC SP.Z.O.O.
Ul. Gibraltarska 4.
PL-03664 Warszawa POLAND
TEL: (022) 679 44 19

PORTUGAL

Roland Iberia, S.L.
Portugal Office
Cais das Pedras, 8/9-1 Dto
4050-465, Porto, PORTUGAL
TEL: 22 608 00 60

ROMANIA

FBS LINES
P.La Libertatii 1,
535500 Gheorgheni,
ROMANIA
TEL: (266) 364 609

RUSSIA

MuTeK
3-Bogatyrskaya Str. 1.k.1
107 564 Moscow, RUSSIA
TEL: (095) 169 5043

SPAIN

Roland Iberia, S.L.
Paseo Garcia Faria, 33-35
08005 Barcelona SPAIN
TEL: 93 493 91 00

SWEDEN

Roland Scandinavia A/S
SWEDISH SALES OFFICE
Danvik Center 28, 2 tr.
S-131 30 Nacka SWEDEN
TEL: (08) 702 00 20

SWITZERLAND

Roland (Switzerland) AG
Lindstrasse 5, Postfach,
CH-4452 Itingen,
SWITZERLAND
TEL: (061) 927-8383

UKRAINE

TIC-TAC
Mira Str. 19/108
P.O. Box 180
295400 Munkachevo,
UKRAINE
TEL: (03131) 414-40

UNITED KINGDOM

Roland (U.K.) Ltd.
Atlantic Close, Swansea
Enterprise Park, SWANSEA
SA7 9FJ,
UNITED KINGDOM
TEL: (01792) 702701

MIDDLE EAST

BAHRAIN

Moon Stores
No.16, Bab Al Bahrain Avenue,
P.O.Box 247, Manama 304,
State of BAHRAIN
TEL: 17 211 005

CYPRUS

Radex Sound Equipment Ltd.
17, Diagorou Street, Nicosia,
CYPRUS
TEL: (022) 66-9426

IRAN

MOCO INC.
No.41 Nike St., Dr.Shariyati Ave.,
Roberoye Cerahe Mirdamad
Tehran, IRAN
TEL: (021) 285-4169

ISRAEL

Haliit P. Greenspoon & Sons
8 Retzif Ha'alya Hashnya St.
Tel-Aviv-Yafo ISRAEL
TEL: (03) 6823666

JORDAN

AMMAN Trading Agency
245 Prince Mohammad St.,
Amman 1118, JORDAN
TEL: (06) 464-1200

KUWAIT

**EASA HUSAIN AL-YOUSIFI
& SONS CO.**
Abdullah Salem Street,
Safat, KUWAIT
TEL: 463-6399

LEBANON

Chahine S.A.L.
Gerge Zeidan St., Chahine
Bldg., Achrafieh, P.O.Box: 16-
5857
Beirut, LEBANON
TEL: (01) 20-1441

OMAN

TALENTZ CENTRE L.L.C.
P.O. BOX 37, MUSCAT,
POSTAL CODE 113
TEL: 931-3705

QATAR

**Al Emadi Co. (Badie Studio &
Stores)**
P.O. Box 62, Doha, QATAR
TEL: 4423-554

SAUDI ARABIA

**aDawlah Universal
Electronics APL**
Corniche Road, Aldossary
Bldg., 1st Floor, Alkhobar,
SAUDI ARABIA
P.O.Box 2154, Alkhorbar 31952
SAUDI ARABIA
TEL: (03) 898 2081

SYRIA

**Technical Light & Sound
Center**
Rawda, Abdul Qader Zajzari St.
Bldg. No. 21, P.O.BOX 13520,
Damascus, SYRIA
TEL: (011) 223-5384

TURKEY

**Ant Muzik Aletleri Ithalat Ve
Ihracat Lid Sti**
Siraselviler Caddesi
Siraselviler Pasaji No:74/20
Taksim - Istanbul, TURKEY
TEL: (0212) 2449624

U.A.E.

**Zak Electronics & Musical
Instruments Co. L.L.C.**
Zabels Road, Al Sherouq Bldg.,
No. 14, Grand Floor, Dubai,
U.A.E.
TEL: (04) 3360715

NORTH AMERICA

CANADA

Roland Canada Music Ltd.
(Head Office)
5480 Parkwood Way
Richmond B. C., V6V 2M4
CANADA
TEL: (604) 270 6626

Roland Canada Music Ltd.

(Toronto Office)
170 Admiral Boulevard
Mississauga On L5T 2N6
CANADA
TEL: (905) 362 9707

U. S. A.

Roland Corporation U.S.
5100 S. Eastern Avenue
Los Angeles, CA 90040-2938,
U. S. A.
TEL: (323) 890 3700

V-Hi-Hat VH-11

Mode d'emploi

Permettez-nous d'abord de vous remercier d'avoir opté pour le charleston Roland VH-11.

Pour utiliser le VH-11, il faut effectuer des réglages sur le module auquel il est branché. Voyez p. 6 et p. 8.

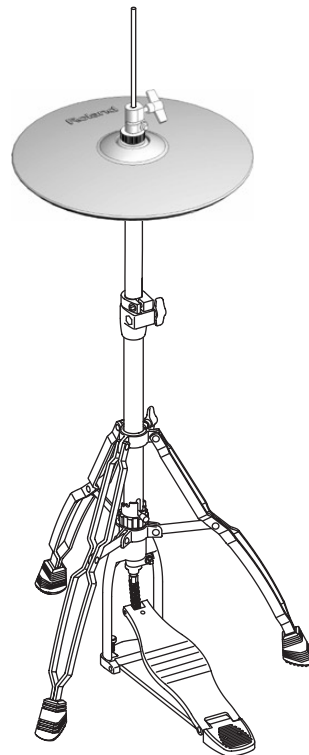

** Le pied du charleston n'est pas fourni.*

Pour en savoir plus sur les pieds compatibles, voyez p. 9.

Avant d'utiliser ce produit, veuillez lire attentivement les sections intitulées: "Consignes de sécurité" (p. 2) et "Remarques importantes" (p. 3). Ces sections donnent des informations importantes concernant l'utilisation appropriée du produit. En outre, pour maîtriser correctement chaque fonction de votre nouvelle acquisition, veuillez lire entièrement le mode d'emploi. Conservez ensuite le manuel à portée de main pour toute référence ultérieure.



Copyright ©2005 ROLAND CORPORATION

Tous droits réservés. Toute reproduction intégrale ou partielle de cette publication est interdite sous quelque forme que ce soit sans l'autorisation écrite de ROLAND CORPORATION.



CONSIGNES DE SECURITÉ

INSTRUCTIONS POUR LA PREVENTION D'INCENDIE, CHOC ÉLECTRIQUE OU BLESSURE

A propos des symboles ⚠ Avertissement et ⚠ Prudence









 AVERTISSEMENT	Sert aux instructions destinées à alerter l'utilisateur d'un risque mortel ou de blessure grave en cas d'utilisation incorrecte de l'unité.
 PRUDENCE	Sert aux instructions destinées à alerter l'utilisateur d'un risque de blessure ou de dommage matériel en cas d'emploi incorrect de l'unité. * Les dommages matériels se réfèrent aux dommages ou autres effets négatifs causés au lieu d'utilisation et à tous ses éléments, ainsi qu'aux animaux domestiques.

A propos des symboles



	Le symbole ⚠ alerte l'utilisateur d'instructions importantes ou de mise en garde. La signification du symbole est déterminée par ce que contient le triangle. Dans le cas du symbole de gauche, il sert pour des précautions générales, des mises en garde ou alertes vis-à-vis d'un danger.
	Le symbole ⚡ prévient l'utilisateur des interdits. Ce qui ne doit spécifiquement pas être fait est indiqué dans le cercle. Dans le cas du symbole de gauche, cela signifie que l'unité ne doit jamais être démontée.
	Le symbole ● alerte l'utilisateur de ce qui doit être fait. Ce qui doit être fait est indiqué par l'icône contenue dans le cercle. Dans le cas du symbole de gauche, cela signifie que le cordon d'alimentation doit être débranché de la prise murale.

OBSERVEZ TOUJOURS CE QUI SUIT





⚠ AVERTISSEMENT

- Avant d'utiliser ce produit, lisez les instructions données ci-dessous et dans le mode d'emploi. 
- N'ouvrez (et ne modifiez) pas le produit. 
- N'essayez pas de réparer ce produit ou d'en remplacer des éléments (sauf si ce manuel vous donne des instructions spécifiques pour le faire). Confiez tout entretien ou réparation à votre revendeur, au service de maintenance Roland le plus proche ou à un distributeur Roland agréé (vous en trouverez la liste à la page "Information"). 
- Ne placez jamais ce produit dans des endroits:
 - soumis à des températures extrêmes (en plein soleil dans un véhicule fermé, à proximité d'une conduite de chauffage, au-dessus de matériel générateur de chaleur), 
 - humides (salles de bain, toilettes, sur des sols ou supports mouillés), 
 - à l'humidité ambiante élevée,
 - exposés aux précipitations,
 - poussiéreux,
 - soumis à de fortes vibrations.
- Veillez à placer ce produit sur une surface plane afin de lui assurer une stabilité optimale. Évitez les supports qui vacillent ou les surfaces inclinées. 
- Évitez que des objets (du matériel inflammable, de la monnaie, des trombones) ou des liquides (eau, limonades, etc.) ne pénètrent à l'intérieur de ce produit. 

⚠ AVERTISSEMENT

- Avec de jeunes enfants, la présence d'un adulte est indispensable jusqu'à ce que l'enfant puisse respecter les précautions nécessaires au maniement de ce produit. 
- Protégez ce produit contre tout coup ou impact important. (Ne le laissez pas tomber!) 

⚠ PRUDENCE

- Évitez que les cordons d'alimentation et les câbles ne s'emmêlent. De plus, tous les cordons et câbles doivent être placés hors de portée des enfants. 
- Ne montez jamais sur ce produit et évitez d'y déposer des objets lourds. 
- Installez le charleston exclusivement sur un pied qui satisfait aux spécifications données à la p. 9. 
- Si vous devez retirer des vis, gardez-les en lieu sûr et hors de portée des enfants, pour éviter que ces derniers ne les avalent accidentellement. 
- Veillez à ne pas vous coincer les doigts ou la main entre le charleston et le capteur de mouvement. 

Remarques importantes

Outre les informations de la section “Consignes de sécurité” (p. 2), veuillez lire et suivre les conseils suivants:

Emplacement

- N'exposez pas ce produit directement au soleil, ne le laissez pas près d'appareils irradiant de la chaleur, dans un véhicule fermé ou dans un endroit le soumettant à des températures extrêmes. Une chaleur excessive peut déformer ou décolorer ce produit.
- Lorsque vous déplacez ce produit en le soumettant à une forte différence de température et/ou d'humidité, il peut y avoir formation de condensation à l'intérieur. Une utilisation de ce produit dans cet état peut entraîner des panes ou des dommages. Avant d'utiliser ce produit, laissez-le reposer quelques heures jusqu'à ce que la condensation se soit évaporée.
- Ne laissez pas traîner longtemps du caoutchouc, du vinyle ou des matières similaires sur ce produit. Cela risque de décolorer ou d'abîmer la finition.

Entretien

- Pour nettoyer ce produit, utilisez un chiffon sec et doux ou à la rigueur légèrement humidifié avec de l'eau. Pour enlever des saletés plus tenaces, servez-vous d'un détergent doux et non abrasif. Ensuite, essuyez soigneusement ce produit avec un chiffon doux et sec.
- N'utilisez jamais d'essence, de diluant, de solvant ou d'alcool d'aucune sorte pour éviter le risque de décoloration et/ou de déformation.

Précautions supplémentaires

- Maniez les curseurs, boutons et autres commandes avec un minimum d'attention; faites aussi preuve de délicatesse avec les prises et connecteurs de ce produit. Un maniement trop brutal peut entraîner des dysfonctionnements.
- Lorsque vous branchez/débranchez des câbles, prenez la fiche en main – jamais le câble. Vous éviterez ainsi d'endommager le câble ou de provoquer des court-circuits.
- Pour ne pas déranger vos voisins, maintenez le volume à un niveau raisonnable. Il peut parfois être préférable d'utiliser le casque (surtout quand vous jouez la nuit).

- Cet instrument est conçu pour minimiser les bruits physiques produits lorsque vous jouez dessus. Cependant, comme les vibrations sonores peuvent être transmises par les sols et les murs de façon parfois inattendue, veillez à ne pas déranger vos voisins surtout si vous avez des horaires inhabituels.
- Si vous devez transporter ce produit, emballez-le, si possible, dans son emballage d'origine (avec les protections). A défaut, utilisez un emballage équivalent.
- Le charleston est monté sur un tripode. Lors de l'installation de la batterie, ouvrez convenablement les pieds du tripode afin d'empêcher le charleston de basculer.
- La surface en caoutchouc du charleston peut blanchir mais cela n'a aucun impact sur son fonctionnement.
- N'enlevez et ne démontez pas le tilter spécial pour VH-11 du charleston.
- Si vous n'utilisez pas le charleston durant une période prolongée, rangez-le en position ouverte pour éviter toute fatigue du capteur de mouvement.
- La partie indiquée par la flèche dans l'illustration ci-dessous contient des capteurs de haute précision. Veillez à ne pas lui faire subir des chocs excessifs et à ne rien laisser tomber dans l'orifice.

Capteur de mouvement

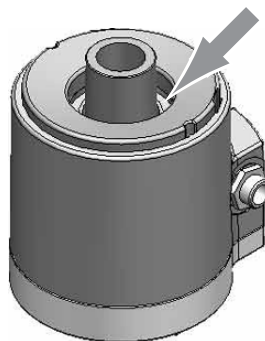

Ce produit répond aux normes de la directive européenne 89/336/EEC.

Pour l'Union Européenne

Description

Caractéristiques

Toucher et sensation de jeu semblables à un charleston acoustique

Le VH-11 comporte une cymbale flottante, ce qui le rend compatible avec les pieds de charleston disponibles dans le commerce et procure la même sensation qu'un charleston acoustique: même rebond de la baguette et même mouvement de la cymbale quand vous la frappez ou actionnez la pédale.

Transition régulière entre les sons fermés et ouverts

Lorsque vous frappez le pad en ouvrant progressivement le charleston, le son s'ouvre régulièrement.

Splash avec la pédale

Vous pouvez jouer des splashes avec le pied en appuyant sur la pédale et en la relâchant immédiatement.

Sons ouverts rapidement

Si vous branchez le VH-11 à un TD-20/12, vous obtenez des changements de sons réalistes en frappant le charleston fermé et en l'ouvrant immédiatement.

Double capteur

Avec des capteurs distincts pour le corps et le bord, vous obtenez des sons différents selon la position de la frappe (p. 9).

Mécanisme naturel

Vous pouvez régler le jeu de la pédale avec exactitude en modifiant la pression exercée et la tension du ressort du pied de charleston.

Et silencieux en plus!

La surface de frappe en caoutchouc étouffe le bruit.

Compatible avec des pieds de charleston disponibles dans le commerce (p. 9)

Compatibilité du VH-11

Module	Compatibilité
TD-20	Entièrement compatible
TD-12	Entièrement compatible
TD-10 + TDW-1	Compatible
TD-8	Compatible
TD-6V, TD-6	Compatible

Entièrement compatible: La transition du son ouvert au son fermé est plus naturelle.

Compatible: Bien que vous puissiez contrôler l'ouverture et la fermeture, l'expression du charleston mi-ouvert diffère de celle obtenue avec le TD-20/12 qui est, lui, entièrement compatible.

Contenu de l'emballage

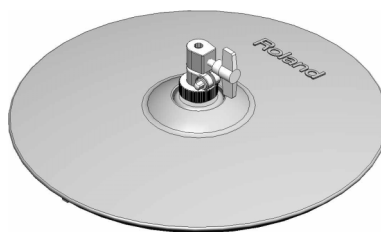

Charleston

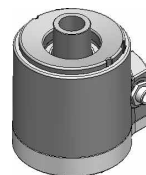

Capteur de mouvement



Rondelle d'isolation



Bride



Clé de serrage

Montage du charleston sur le pied

1. Enlevez le tilter fourni avec le pied du charleston de la tige de cymbale.

- * N'utilisez pas le tilter fourni avec le pied du charleston.
- * Il n'est pas nécessaire d'enlever le socle en feutre (ou en caoutchouc) destiné à accueillir la cymbale inférieure.

2. Vérifiez que la tige de cymbale est solidement ancrée.

Pour savoir comment resserrer la tige de cymbale, voyez la documentation accompagnant le pied.

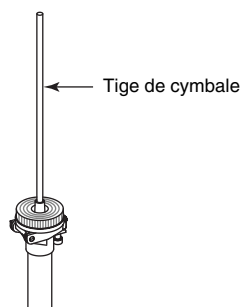

- * S'il y a du jeu au niveau de la tige de cymbale, le charleston risque d'être instable; il peut alors trembler ou tourner et ne pas fonctionner convenablement.

3. Placez la rondelle d'isolation sur le pied de charleston en la glissant sur la tige de cymbale.

Le côté spongieux de la rondelle doit être orienté vers le haut.

4. Placez le capteur de mouvement sur la rondelle d'isolation en faisant passer la tige de cymbale par son orifice.

Orientez la prise CONTROL OUTPUT du côté opposé au batteur.

5. Placez le charleston sur le capteur en faisant passer la tige de la cymbale dans l'orifice du charleston.

Orientez le label "Roland" du côté opposé au batteur.

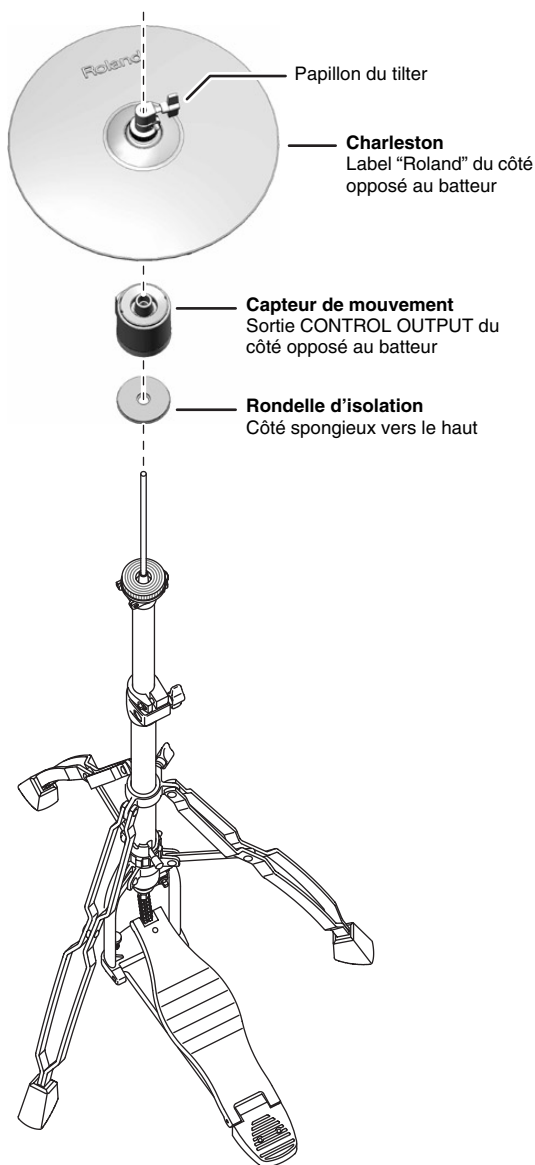

Connexion et réglage

Connexion au module

* Pour éviter tout dysfonctionnement et pour ne pas endommager les enceintes ou les autres périphériques, diminuez le volume et coupez l'alimentation de tous les appareils avant d'effectuer les connexions.

1. Branchez la prise TRIGGER OUTPUT du VH-11 à la prise TRIGGER INPUT HI-HAT du module et la prise CONTROL OUTPUT du VH-11 à la prise HH CTRL du module.

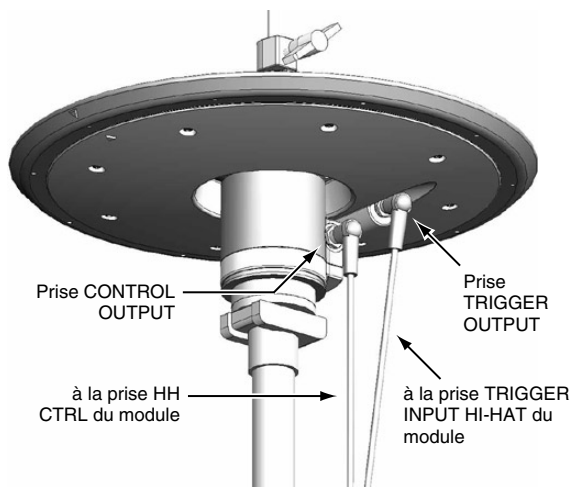

* Utilisez des câbles stéréo (TRS) pour effectuer les connexions. Si vous vous servez de câbles mono, il est impossible de produire des frappes sur le bord.

2. Attachez les câbles avec la bride tout en leur laissant un peu de jeu.

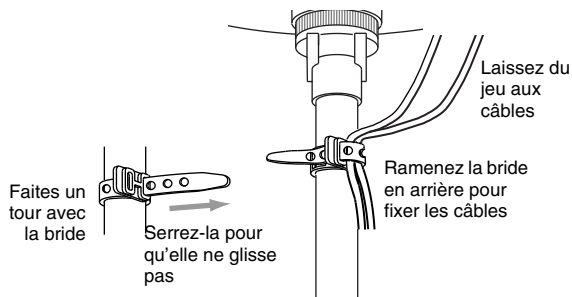

Réglage du décalage du VH-11 et du module TD-12

Le décalage du VH-11 doit être réglé pour garantir l'expression optimale de l'ouverture et de la fermeture du charleston. Effectuez ce réglage après avoir branché le module.

Utilisation de la TD-12

Cette section décrit la procédure de réglage pour utiliser le VH-11 avec un TD-12.



Voyez p. 8 si vous utilisez un autre module.

1. Vérifiez que le VH-11 et le TD-12 sont branchés correctement.
2. Après avoir vérifié que le charleston ne touche pas du tout le capteur de mouvement, mettez le TD-12 sous tension.

* Il est impossible de régler le décalage correctement si le charleston touche le capteur de mouvement lors de la mise sous tension.
3. Desserrez le papillon du tilter et laissez le charleston reposer naturellement sur le capteur de mouvement.
4. Appuyez sur le bouton [TRIGGER] du TD-12 puis sur le bouton [F1 (BANK)].
La page "TRIGGER BANK" apparaît.
5. Utilisez les boutons [CURSOR] pour amener le curseur sur le type de déclencheur (trigger) de l'entrée TRIGGER INPUT 6.
6. Utilisez les boutons [+/-] ou la molette [VALUE] pour sélectionner "VH11".

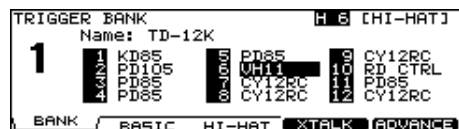

7. Appuyez sur le bouton [F3 (HI-HAT)].

La page "TRIGGER HI-HAT" apparaît.



8. Vérifiez les réglages du TD-12.

Paramètre	Réglage
Hi-Hat Type	VH11/FD
CC Max	90
CC Resolution	NORMAL

9. Tout en gardant un œil sur l'indicateur affiché du côté droit de l'écran du TD-12, réglez le décalage avec la vis de réglage du décalage VH du VH-11.

Réglez le décalage de sorte à afficher un symbole ► ◄ noir sur l'indicateur.

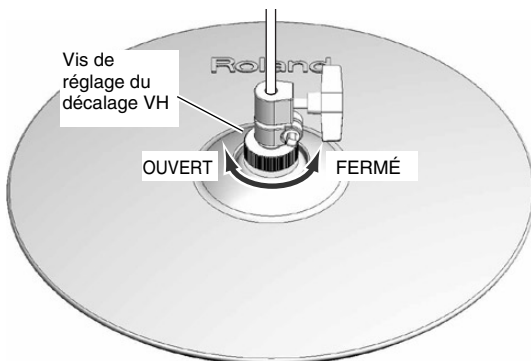

Vis de réglage du décalage VH

Si le son de charleston fermé est difficile à obtenir, tournez la vis de réglage du décalage VH en direction "FERMÉ". Si le son de charleston ouvert est difficile à obtenir, tournez la vis de réglage du décalage en direction "OUVERT".



Les sons peuvent être coupés après une frappe puissante sur le charleston si la vis est tournée trop loin en direction "FERMÉ".

Réglage du charleston

1. Réglez l'intervalle entre la partie métallique de la cymbale inférieure et la partie supérieure centrale du capteur sur environ 3mm puis serrez le papillon du tilter.

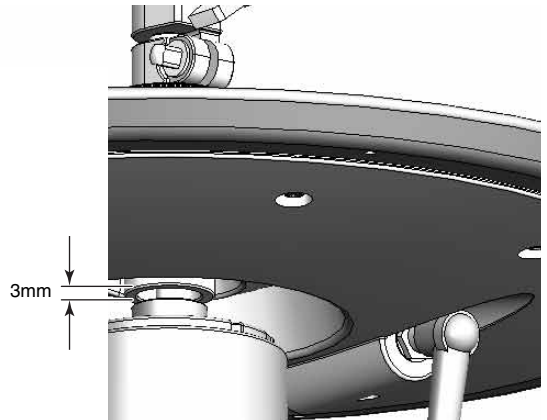

* Bien que l'intervalle puisse être réglé autrement pour faciliter le jeu, un intervalle trop étroit ou trop large risque de provoquer des dysfonctionnements entraînant des sonorités inattendues. Un intervalle de **3mm** procure la sensation la plus naturelle avec le VH-11.

2. Changez la tension du ressort en réglant le pied du charleston

Pour savoir comment régler la tension, voyez la documentation accompagnant le pied du charleston.

* Certains pieds ne permettent pas d'ajuster la tension.



Quand vous jouez, vérifiez que le label "Roland" du charleston se trouve du côté du pied opposé à celui de la pédale (p. 5).

Réglage du décalage du VH-11 pour d'autres modules

Avec le TD-20

1. Vérifiez que le VH-11 et le TD-20 sont branchés correctement.
2. Après avoir vérifié que le charleston ne touche pas du tout le capteur de mouvement, mettez le TD-20 sous tension.
 - * Il est impossible de régler le décalage correctement si le charleston touche le capteur de mouvement lors de la mise sous tension.
3. Desserrez le papillon du tilter et laissez le charleston reposer naturellement sur le capteur de mouvement.
4. Appuyez sur le bouton [TRIGGER] du TD-20.
5. Appuyez sur les boutons [F1 (BANK)], [F2 (BASIC)] et [F3 (HI-HAT)] et effectuez les réglages du TD-20.

Pour en savoir plus, voyez le mode d'emploi du TD-20.

Bouton	Paramètre	Réglage
[F1 (BANK)]	Trigger Type	VH12
[F2 (BASIC)]	Sensitivity	10
	Threshold	5
[F3 (HI-HAT)]	Hi-Hat Ctrl Type	FD
	CC Max	90
	CC Resolution	NORMAL

6. Réglez le décalage en tournant la vis de réglage du décalage VH du VH-11. Voyez le cadre ci-dessous.

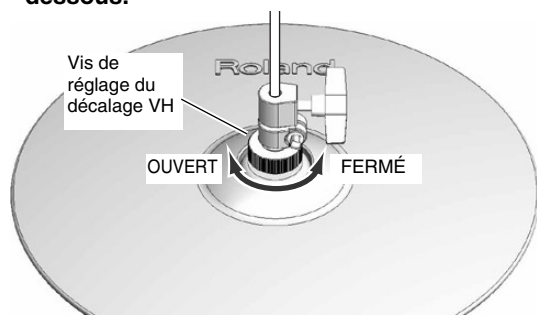

Réglage du décalage VH

- Poursuivez le réglage jusqu'à ce que la correspondance entre l'ouverture/ fermeture du charleston et le changement de son vous convienne.
- Si le son de charleston fermé est difficile à obtenir, tournez la vis de réglage du décalage VH en direction "FERMÉ".
Si le son de charleston ouvert est difficile à obtenir,

tournez la vis de réglage du décalage en direction "OUVERT".



Les sons peuvent être coupés après une frappe puissante sur le charleston si la vis est tournée trop loin en direction "OUVERT".

Avec le TD-10+TDW-1/TD-8/TD-6V/TD-6

1. Vérifiez que le VH-11 et le module sont branchés correctement.
2. Après avoir vérifié que le charleston ne touche pas du tout le capteur de mouvement, mettez le module sous tension.
 - * Il est impossible de régler le décalage correctement si le charleston touche le capteur de mouvement lors de la mise sous tension.
3. Desserrez le papillon du tilter et laissez le charleston reposer naturellement sur le capteur de mouvement.
4. Effectuez les réglages sur le module.
Pour en savoir davantage, veuillez consulter le manuel du module.

Paramètre	Réglage		
	TD-10 + TDW-1	TD-8	TD-6V/6
Trigger Type	HH	CY1/PD7	Type CY
Sensitivity	6	10	10
Threshold	6	4	4
Curve	LINEAR	LINEAR	LINEAR
Scan Time	2.0	2.5	2.5
Retrigger Cancel	4	8	8
Mask Time	8	8	8
Xtalk Cancel	20	20	20
Mount Type	CymMount	-	-

5. Réglez le décalage en tournant la vis de réglage du décalage VH du VH-11. Voyez le cadre ci-dessous.

Consignes lors d'une utilisation avec le TD-10+TDW-1, TD-8 et TD-6V/6

Ne mettez pas le module sous tension lorsque le charleston est fermé; cela peut entraîner un dysfonctionnement. Vérifiez toujours que le charleston est ouvert avant la mise sous tension.

Techniques de jeu

Ouvert/Fermé

Le son du charleston change de façon régulière et continue pour passer du charleston ouvert au charleston fermé, selon le degré d'enfoncement de la pédale.

Vous pouvez aussi produire un son de charleston fermé (la pédale est complètement enfoncée lorsque vous frappez le charley) ou un son splash (en frappant sur le charleston fermé puis en l'ouvrant immédiatement).

Frappe sur le corps

Frappez la zone centrale du charleston. Cette technique produit le son "côté peau (Head)" de l'entrée de capteur.

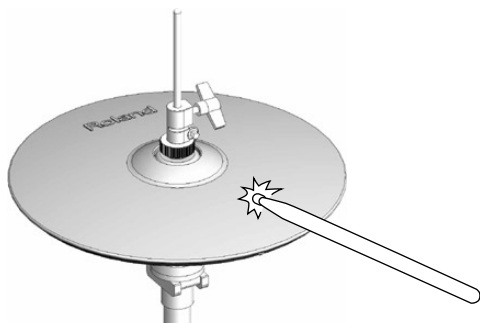

Frappe sur le bord

Frappez le bord du charleston avec le manche de la baguette. Lorsque vous jouez de la façon illustrée ici, vous entendez le son "Rim" de l'entrée correspondante.

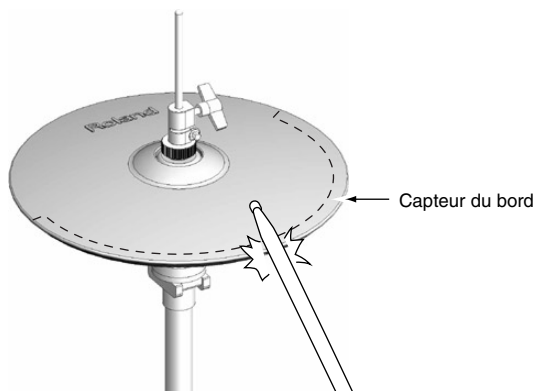

NOTE

Orientez le label "Roland" du côté opposé au batteur (p. 5).

Fiche technique

Taille:	12"
Capteur:	2 (corps/bord)
Prises:	Prise TRIGGER OUTPUT Prise CONTROL OUTPUT
Dimensions:	314 (L) x 314 (P) x 154 (H) mm
Poids:	1,7kg
Options:	Mode d'emploi, câble de connexion, clé de serrage, bride, rondelle d'isolation

* En vue d'améliorer le produit, ses caractéristiques techniques et/ou son aspect peuvent être modifiés sans avis préalable.

Pied compatible

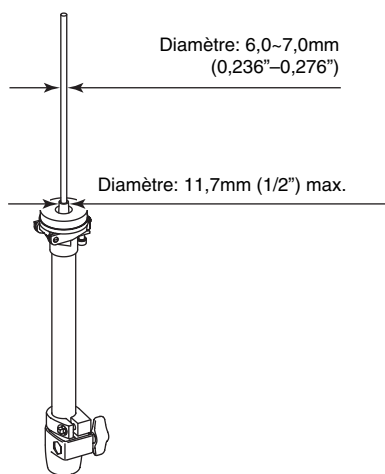

Dépannage

Pas de son

Avez-vous branché la sortie TRIGGER OUTPUT à la prise HH CTRL du module?

Branchez la prise TRIGGER OUTPUT du VH-11 à la prise HI-HAT du module et la prise CONTROL OUTPUT à la prise HH CTRL du module (p. 6).

Le son ne change pas lorsque vous frappez sur le bord

Utilisez-vous un câble mono?

Si vous utilisez un câble mono, le son ne change pas lorsque vous frappez le bord.

Utilisez un câble stéréo (TRS).

Frappez-vous la zone couverte par le capteur du bord?

Le capteur du bord du VH-11 se trouve juste devant vous (p. 9).

Orientez le label "Roland" du côté opposé au batteur (p. 5).

Difficile de produire un "splash" avec le pied

Si vous utilisez le module TD-12/20, réglez le paramètre "Foot Splash Sens".

Si vous utilisez un module TD-10/8/6V/6 ou autre, réglez le décalage VH-11, le pied, le jeu du charleston et/ou la tension du ressort de la pédale jusqu'à ce que vous obteniez un bon splash.

Son coupé

Avez-vous réglé le décalage du VH-11?

Réglez le décalage en tournant la vis de réglage du décalage VH du VH-11 (p. 7, p. 8).

- Les sons peuvent être coupés après une frappe puissante sur le charleston si la vis est tournée trop loin en direction "CLOSE".
- Le décalage peut changer légèrement quand vous jouez.
- Votre pied peut nécessiter des réglages supplémentaires.

Impossible de contrôler l'ouverture et la fermeture

Avez-vous réglé le décalage du VH-11?

Réglez le décalage en tournant la vis de réglage du décalage VH du VH-11 (p. 7, p. 8).

- Le décalage du VH-11 doit être réglé pour garantir l'expression optimale de l'ouverture et de la fermeture du charleston. Poursuivez le réglage jusqu'à ce que la correspondance entre l'ouverture/ fermeture du charleston et le changement de son vous convienne.
- Le décalage peut changer légèrement quand vous jouez.
- Votre pied peut nécessiter des réglages supplémentaires.

Les réglages du module sont-ils corrects?

Si vous utilisez un TD-12 ou un TD-20, vérifiez les réglages du module.

- Si le module branché est un TD-12 → p. 7
- Si le module branché est un TD-20 → p. 8

Le charleston était-il ouvert lors de la mise sous tension?

Si vous utilisez un TD-10+TDW-1, TD-8 ou TD-6V/6, ne mettez pas le module sous tension lorsque le charleston est fermé; cela peut entraîner un dysfonctionnement.

Le déclenchement des sons n'est pas bon

Le réglage du type de capteur est-il correct?

Réglez les paramètres de capteur sur le module (p. 6, p. 8).

L'orientation du charleston est-elle correcte?

Orientez le label "Roland" du côté opposé au batteur (p. 5).

Utilisez-vous le tilter spécial VH-11?

Les tilters des pieds de charleston ont des formes différentes du tilter spécial pour VH-11; si vous utilisez ces tilters, les capteurs du VH-11 ne fonctionnent pas correctement. Utilisez donc le tilter spécialement conçu pour le VH-11.

Si le tilter a été séparé du charleston

Si le tilter est séparé du charleston par inadvertance, procédez comme suit pour les rassembler et attacher le tilter.

NOTE

N'utilisez pas le tilter fourni avec le pied du charleston car le VH-11 nécessite une forme bien spécifique. Utilisez donc le tilter spécial pour VH-11.

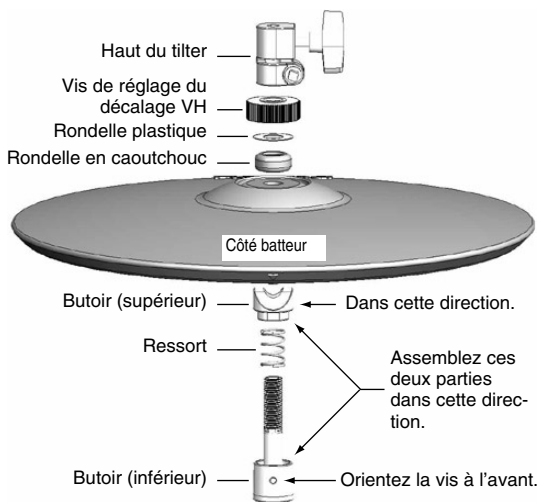

* Orientez le butoir supérieur pour qu'il corresponde à l'encoche du charleston.

Charleston correctement assemblé

