

Roland



V-Drums Portable

## TD-4KP Mode d'emploi

**Nous vous remercions d'avoir choisi le Roland V-Drums Portable TD-4KP.**

**Le présent document est le mode d'emploi du module de percussion TD-4.**

**Avant d'utiliser ce module, veuillez lire attentivement les sections intitulées « UTILISATION DE L'UNITE EN TOUTE SECURITE » et « NOTES IMPORTANTES » (p. 2-3 ; p. 4). Ces sections fournissent d'importantes informations relatives au bon fonctionnement de l'appareil. En outre, pour vous garantir une maîtrise parfaite des différentes fonctions fournies par votre nouvel appareil, vous devez lire dans leur intégralité le Guide de configuration 1, 2 ainsi que le Mode d'emploi. Vous devez conserver ce manuel sous la main afin de pouvoir vous y reporter au besoin.**

**Copyright ©2012 ROLAND CORPORATION**

Tous droits réservés. Toute reproduction intégrale ou partielle de cette publication est interdite sous quelque forme que ce soit sans l'autorisation écrite de ROLAND CORPORATION.

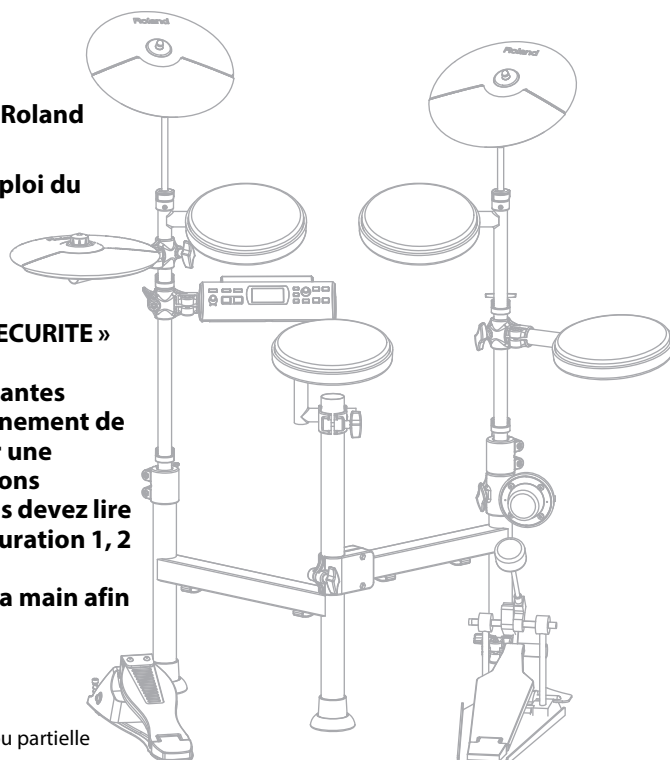

English

Deutsch

Français

Italiano

Español



Português

Nederlands



# CONSIGNES D'UTILISATION

## CONSIGNES À RESPECTER POUR ÉVITER TOUT RISQUE D'ÉLECTROCUTION, D'INCENDIE ET DE BLESSURE

À propos des messages de type AVERTISSEMENT ⚠ et ATTENTION ⚠

 <b>AVERTISSEMENT</b>	Utilisé pour les instructions destinées à prévenir les utilisateurs du danger de mort ou du risque de blessure sérieuse en cas d'utilisation incorrecte de l'appareil.
 <b>ATTENTION</b>	Utilisé pour les instructions destinées à prévenir les utilisateurs du risque de blessure ou de dommages matériels en cas d'utilisation incorrecte de l'appareil.  * Les dommages matériels font référence aux dommages ou autres effets adverses qui surviennent par rapport au cadre d'habitation et à son environnement, ainsi qu'aux animaux familiers ou de compagnie.





À propos des symboles

	Le symbole ⚠ attire l'attention des utilisateurs sur des instructions ou des avertissements importants. La signification spécifique du symbole est déterminée par l'image représentée dans le triangle. Lorsque le symbole se trouve à gauche, il est utilisé pour des précautions, des avertissements ou des alertes typiques concernant des dangers.
	Le symbole ⓧ attire l'attention des utilisateurs sur des éléments interdits. L'action à ne pas effectuer est indiquée par l'image représentée dans le cercle. Lorsque le symbole se trouve à gauche, l'appareil ne doit jamais être désassemblé.
	Le symbole ⏻ attire l'attention des utilisateurs sur des actions à effectuer. L'action spécifique à effectuer est indiquée par l'image représentée dans le cercle. Lorsque le symbole se trouve à gauche, il indique que le cordon d'alimentation doit être débranché de la prise.







### OBSERVEZ TOUJOURS LES CONSEILS SUIVANTS

#### AVERTISSEMENT

##### À propos de la fonction de mise hors tension automatique

- L'appareil s'éteindra automatiquement après une période prédéterminée suivant la dernière performance musicale ou la dernière utilisation des boutons ou commandes (fonction Auto Off). Si vous ne souhaitez pas que l'appareil s'éteigne automatiquement, désactivez la fonction de mise hors tension automatique (p. 34). 
- N'ouvrez pas (ni ne modifiez d'aucune façon) l'appareil ou son adaptateur secteur. 
- N'essayez pas de réparer l'appareil ou d'en remplacer des pièces (sauf si le présent manuel fournit des instructions spécifiques dans ce sens). Pour toute opération de maintenance, prenez contact avec votre revendeur, avec le centre de maintenance Roland le plus proche, ou avec un distributeur Roland agréé (voir la page Information). 
- N'installez jamais l'appareil dans l'un des emplacements suivants. 
  - exposé à des températures élevées (par exemple, emplacement exposé à la lumière directe du soleil dans un véhicule fermé, près d'un conduit chauffé, ou sur un dispositif générateur de chaleur) ; 
  - embué (par exemple, salle de bains, cabinets de toilettes, sur sols mouillés) ;
  - exposé à la vapeur ou à la fumée ;
  - exposé au sel ;
  - humide ;
  - exposé à la pluie ;
  - poussiéreux ou sableux ;
  - soumis à de fortes vibrations et secousses.

#### AVERTISSEMENT

- Servez-vous exclusivement de l'adaptateur secteur fourni avec cet appareil. En outre, assurez-vous que la tension à l'installation correspond à la tension en entrée indiquée sur l'adaptateur secteur. Les autres adaptateurs secteur pouvant utiliser une polarité différente ou être réservés à une tension différente, leur utilisation risque de provoquer des dommages, des dysfonctionnements ou une décharge électrique. 
- Utilisez uniquement le cordon d'alimentation connecté. De plus, le cordon d'alimentation fourni ne doit pas être utilisé avec un autre appareil. 
- Ne tordez ni ne pliez le cordon d'alimentation de manière excessive, et ne placez pas d'objets lourds dessus. Ce faisant, vous risqueriez d'endommager le cordon et de provoquer de graves dommages ou des courts-circuits. Les cordons endommagés présentent un risque d'incendie et d'électrocution. 
- Utilisé seul ou en association avec un amplificateur et des casques stéréo ou des haut-parleurs, cet appareil peut produire des niveaux sonores susceptibles d'entraîner une perte auditive définitive. Ne travaillez pas pendant longtemps à un niveau de volume élevé, ou à un niveau inconfortable. Si vous constatez une perte auditive ou des bourdonnements d'oreille, vous devez immédiatement cesser d'utiliser l'appareil et consulter un audiologiste. 
- Ne laissez aucun objet (matières inflammables, pièces, des pins, par exemple) ni aucun liquide quel qu'il soit (eau, boissons, etc.) s'introduire dans l'appareil.  

## ⚠ AVERTISSEMENT

- Mettez immédiatement l'appareil hors tension, débranchez l'adaptateur secteur de la prise de courant, et demandez une opération de maintenance à votre revendeur, au centre de maintenance Roland le plus proche, ou à un distributeur Roland agréé (voir la page Information), dans les situations suivantes :
  - l'adaptateur secteur, le cordon d'alimentation, ou la prise, sont endommagés ;
  - en cas de fumée ou d'odeur inhabituelle ;
  - des objets ou du liquide se sont introduits dans l'appareil ;
  - l'appareil a été exposé à la pluie (ou s'est embué de quelque autre façon) ;
  - l'appareil ne semble pas fonctionner normalement ou vous notez une modification notable des performances.
- Dans les environnements avec de jeunes enfants, la présence d'un adulte est nécessaire pour exercer une surveillance jusqu'à ce que l'enfant soit capable de respecter toutes les règles essentielles à une utilisation sans risque de l'appareil.
- Protégez l'appareil des forts impacts. (Ne le laissez pas tomber.)
- Ne forcez pas sur le cordon d'alimentation de l'appareil afin de partager une prise murale avec un nombre déraisonnable d'appareils supplémentaires. Soyez particulièrement vigilant lorsque vous utilisez des cordons prolongateurs : la puissance totale utilisée par l'ensemble des appareils reliés à la prise murale du cordon prolongateur ne doit jamais dépasser la puissance nominale (watts/ampères) du cordon prolongateur. Des charges excessives peuvent provoquer un réchauffement de l'isolation du cordon et parfois même sa fonte.
- Avant d'utiliser l'appareil dans un pays étranger, prenez contact avec votre revendeur, avec le centre de service Roland le plus proche, ou avec un distributeur Roland agréé (voir la page Information).

## ⚠ ATTENTION

- L'appareil et l'adaptateur secteur doivent être installés de telle sorte qu'ils n'interfèrent pas avec leur propre ventilation.
- Saisissez toujours uniquement la prise du cordon de l'adaptateur secteur lorsque vous branchez, ou débranchez, une prise murale ou le présent appareil.
- Vous devez régulièrement débrancher l'adaptateur secteur et le nettoyer à l'aide d'un chiffon sec afin de débarrasser les broches de toute la poussière et d'autres dépôts accumulés. Débranchez également la prise de courant de la prise murale chaque fois que l'appareil n'est pas utilisé pendant une longue période. L'accumulation de poussière entre la prise de courant et la prise murale peut entraîner une faible isolation et provoquer un incendie.
- Essayez d'éviter que les cordons et les câbles ne s'entremêlent. Les cordons et les câbles doivent également être placés hors de portée des enfants.
- Ne montez jamais sur l'appareil et ne déposez jamais d'objets lourds dessus.
- Ne manipulez jamais l'adaptateur secteur ou ses prises avec les mains mouillées lorsque vous procédez au branchement ou au débranchement d'une prise murale ou du présent appareil.
- Avant de déplacer l'appareil, débranchez l'adaptateur secteur et tous les cordons d'appareils externes.
- Avant de nettoyer l'appareil, mettez-le hors tension et débranchez l'adaptateur secteur de la prise murale.
- Chaque fois qu'il y a un risque de foudre dans votre zone, débranchez l'adaptateur secteur de la prise murale.
- Lorsque vous manipulez les pièces amovibles du stand, veillez à ne pas pincer vos doigts ou autre. La manipulation de ces éléments doit être effectuée par un adulte.
- Pour éviter l'ingestion accidentelle des pièces ci-dessous, laissez-les toujours hors de portée des enfants.
  - Pièces amovibles
  - Écrous, rondelles, vis

English

Deutsch

Français

Italiano

Español

Português

Nederlands

# REMARQUES IMPORTANTES

## Alimentation électrique

- Ne branchez pas cet appareil sur une prise électrique déjà utilisée par un appareil électrique contrôlé par un onduleur (par exemple, un réfrigérateur, un lave-linge, un four micro-ondes ou un climatiseur) ou qui comporte un moteur. Suivant le mode d'utilisation de l'appareil électrique, le bruit induit peut provoquer un dysfonctionnement de l'appareil ou produire un bruit audible. Si pour des raisons pratiques, vous ne pouvez pas utiliser une prise électrique distincte, branchez un filtre de bruit induit entre cet appareil et la prise électrique.
- Au bout de longues heures consécutives d'utilisation, l'adaptateur secteur va commencer à produire de la chaleur. Cela est normal et ne pose aucun problème.
- Avant de connecter cet appareil à d'autres appareils, mettez tous les appareils hors tension. Cela vous permettra d'éviter tout dysfonctionnement et/ou dommage des haut-parleurs ou d'autres appareils.

## Emplacement

- Lorsque l'appareil est utilisé à proximité d'amplificateurs de puissance (ou de tout autre équipement contenant d'importants transformateurs de puissance), un bourdonnement peut être émis. Pour contourner ce problème, modifiez l'orientation de l'appareil, ou éloignez-le de la source d'interférence.
- Cet appareil peut interférer avec la réception radio et télévision. N'utilisez pas cet appareil à proximité de tels récepteurs.
- Il peut y avoir production de bruit si des appareils de communication sans fil (par exemple, des téléphones portables) sont utilisés à proximité de l'appareil. Ce bruit peut se produire lors de la réception ou de l'émission d'un appel, ou encore pendant une conversation. Si vous rencontrez ces problèmes, vous devez soit déplacer les appareils sans fil concernés à une plus grande distance de l'appareil, soit les éteindre.
- N'exposez pas l'appareil à la lumière directe du soleil, ne le placez pas à proximité d'appareils qui émettent de la chaleur, ne le laissez pas à l'intérieur d'un véhicule fermé, ou ne le soumettez de quelque manière que ce soit à des températures élevées. Une chaleur excessive peut déformer ou décolorer l'appareil.
- En cas de déplacement d'un endroit vers un autre où la température et/ou l'humidité sont très différents, des gouttelettes d'eau (de la condensation) peuvent se former à l'intérieur de l'appareil. L'appareil peut alors présenter des dysfonctionnements ou des dommages si vous essayez de l'utiliser dans ces conditions. Par conséquent, avant d'utiliser l'appareil, vous devez le laisser reposer pendant quelques heures, jusqu'à ce que la condensation soit complètement évaporée.

## Entretien

- Pour le nettoyage quotidien de l'appareil, utilisez un chiffon doux et sec ou un chiffon légèrement imbibé d'eau. Pour retirer les saletés tenaces, utilisez un chiffon imprégné de détergent doux et non abrasif. Essayez ensuite en profondeur l'appareil à l'aide d'un chiffon doux et sec.
- N'utilisez jamais d'essence à nettoyer, de diluants, d'alcool ou de solvants de quelque sorte que ce soit, afin d'éviter tout risque de décoloration et/ou de déformation.

## Réparations et données

- Gardez à l'esprit que toutes les données contenues dans la mémoire de l'appareil peuvent être perdues lorsque ce dernier est envoyé en réparation. Vous devez systématiquement recopier vos données importantes sur une feuille de papier (si possible). Les réparations sont effectuées avec une extrême prudence afin d'éviter toute perte de données. Cependant, il peut arriver (par exemple, lorsque le circuit de la mémoire elle-même est défectueux) que la restauration des données ne soit pas possible. Dans ce cas-là, Roland décline toute responsabilité relative à une telle perte de données.

## Précautions supplémentaires

- Manipulez avec suffisamment de précautions les boutons, curseurs, ou autres contrôles de l'appareil, ainsi que les prises et les connecteurs. Une manipulation un peu brutale peut entraîner des dysfonctionnements.
- Ne frappez jamais l'écran ou ne lui appliquez jamais de fortes pressions.
- Lors du branchement/débranchement de tous les câbles, saisissez le connecteur et ne tirez jamais sur le câble. Vous éviterez ainsi les courts-circuits ou une détérioration des éléments internes du câble.
- Pour éviter de déranger vos voisins, essayez de maintenir le volume de l'appareil à des niveaux raisonnables. Vous pouvez également utiliser un casque d'écoute afin de ne pas déranger votre entourage (en particulier à une heure tardive).
- Les vibrations sonores traversent plus facilement qu'on le l'imagine les murs et les planchers. Veillez donc à ce que votre musique ne devienne pas une nuisance pour vos voisins, notamment la nuit ou lors de l'utilisation d'un casque. Bien que les pads de batterie et les pédales soient conçus de façon à limiter les sons parasites produits lors de la frappe, les peaux en caoutchouc auront toujours tendance à produire des sons plus forts que les peaux mailonnées. Pour réduire efficacement les sons indésirables émanant des pads, n'hésitez pas à opter pour des peaux mailonnées (ou mesh).
- Lorsque vous devez transporter l'appareil, utilisez si possible l'emballage d'origine (y compris ses rembourrages). Sinon, utilisez un emballage équivalent.
- Certains câbles de connexion contiennent des résistances. N'utilisez pas de câbles qui comportent des résistances pour la connexion de cet appareil. Avec ce type de câble, le niveau sonore peut être extrêmement faible, voire inaudible. Pour plus d'informations sur les spécifications de câble, prenez contact avec le fabricant du câble.
- Les explications fournies dans le présent manuel comprennent des illustrations des messages qui s'affichent à l'écran. Notez toutefois que votre clavier peut intégrer une version plus récente ou améliorée du système (comme par exemple de nouveaux sons), auquel cas les messages affichés sur votre écran peuvent ne pas toujours correspondre aux illustrations de ce mode d'emploi.

## Marques commerciales

- Roland et V-Drums sont des marques déposées ou des marques de Roland Corporation aux États-Unis et/ou dans d'autres pays.
- Les noms des sociétés et des produits figurant dans ce document sont des marques déposées ou des marques commerciales détenues par leurs propriétaires respectifs.



# Sommaire

<b>CONSIGNES D'UTILISATION.....</b>	<b>2</b>	<b>Création d'un kit de batterie</b>	
<b>REMARQUES IMPORTANTES.....</b>	<b>4</b>	<b>(Drum Kit) .....</b>	<b>26</b>
<b>Description de l'appareil.....</b>	<b>6</b>	Sélection des paramètres.....	26
Face avant.....	6	Modification des réglages d'un instrument	
Vue latérale.....	7	(INSTRUMENT).....	27
Face arrière.....	7	Réglage du volume des pads (MIXER).....	28
Face inférieure.....	7	Utilisation des effets intégrés (AMBIENCE).....	29
<b>Avant de jouer .....</b>	<b>8</b>	Nommer un kit de batterie (KIT NAME).....	29
Branchements de l'équipement audio.....	8	Copie d'un kit de batterie (KIT COPY).....	30
Mise sous tension/hors tension .....	9	<b>Paramètres du système .....</b>	<b>31</b>
Enregistrement de vos réglages .....	9	Réglage du son du métronome	
<b>Utilisation.....</b>	<b>10</b>	(METRONOME).....	31
Ecoute des kits proposés.....	10	Modification des réglages des pads	
Sélection d'un kit de batterie (« Drum Kit »).....	10	(PAD SETTINGS).....	32
À propos de l'écran DRUM KIT .....	10	Réglage du type de pad.....	32
Composants de la batterie .....	11	Réglage de la sensibilité du pad .....	32
Bases du jeu .....	12	Définition de l'utilisation du câble de capteur « CR2 ».....	33
Procédure rapide d'accordage ou		<b>Autres réglages (OPTIONS).....</b>	<b>33</b>
d'atténuation .....	14	Réglage du contraste de l'écran (LCD Contrast) .....	34
TUNING.....	14	Réglage de la luminosité du rétroéclairage (LCD Bright)....	34
MUFFLING .....	14	Réglage du son témoin des commandes	
Jouer avec la musique d'un lecteur audio		(Keypad Sound).....	34
portatif .....	15	Modification simultanée des réglages de la peau et du	
<b>Entraînement.....</b>	<b>16</b>	bord (Head/Rim Link).....	34
Jouer avec le métronome .....	16	Fonction de mise hors tension automatique (Auto Off) ....	34
Enregistrement rapide et lecture (QUICK REC).....	16	Rappel des réglages d'usine (Factory Reset) .....	34
Enregistrement.....	16	<b>Remplacement de la caisse claire par</b>	
Lecture.....	17	<b>une peau maillée .....</b>	<b>36</b>
Utilisation de la fonction « TIME CHECK » pour vérifier		<b>Autres paramètres .....</b>	<b>37</b>
votre enregistrement .....	17	Réglages MIDI.....	37
<b>Entraînement en mode COACH.....</b>	<b>18</b>	Réglages MIDI .....	37
Sélection d'un programme d'entraînement.....	18	Réglages détaillés pour les paramètres de	
<1> Echauffements (WARM UPS).....	19	déclenchement.....	38
<2> Jouer correctement, en respectant le tempo		Protection des kits modifiés et des réglages	
(TIME CHECK) .....	21	(Edit Lock) .....	41
<3> Jouer avec un tempo constant (TEMPO CHECK) .....	22	<b>Dépannage .....</b>	<b>42</b>
<4> Développement de votre sens du tempo		<b>Message d'erreur.....</b>	<b>44</b>
(QUIET COUNT).....	23	<b>Liste des kits de batterie et des</b>	
<5> Accélération ou ralentissement graduel du tempo		<b>instruments .....</b>	<b>45</b>
(AUTO UP/DOWN).....	25	<b>Tableau d'implémentation MIDI.....</b>	<b>47</b>
		<b>Fiche technique .....</b>	<b>48</b>
		<b>Index .....</b>	<b>49</b>

English

Deutsch

Français

Italiano

Español

Português

Nederlands

# Description de l'appareil

## Face avant

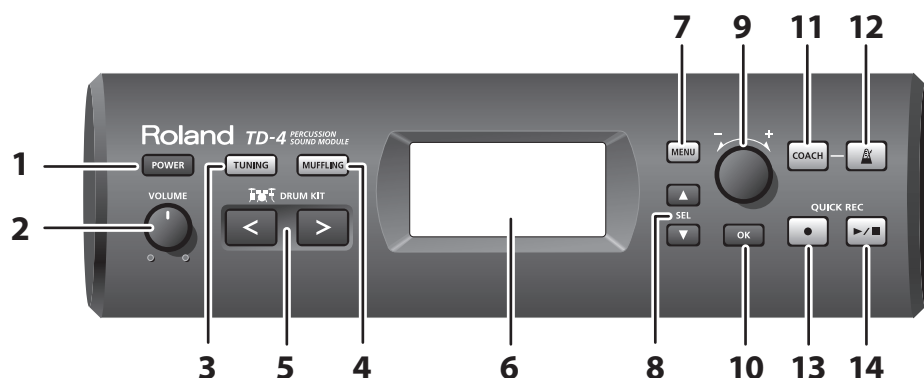

### 1. Bouton [POWER]

Permet de mettre l'appareil sous tension ou hors tension (p. 9).

L'appareil s'éteindra automatiquement après une période prédéterminée suivant la dernière performance musicale ou la dernière utilisation des boutons ou commandes (fonction Auto Off).

Si vous ne souhaitez pas que l'appareil s'éteigne automatiquement, désactivez la fonction de mise hors tension automatique (p. 34).

#### REMARQUE

Pour restaurer l'alimentation, rallumez l'appareil (p. 9).

### 2. Commande [VOLUME]

Règle le niveau du volume provenant de la prise de sortie OUTPUT et de la prise casque PHONES (p. 9).

### 3. Bouton [TUNING]

Utilisez ce bouton lorsque vous souhaitez accorder le son de chaque instrument (p. 14).

### 4. Bouton [MUFLING]

Utilisez ce bouton lorsque vous souhaitez assourdir les harmoniques (p. 14).

### 5. Boutons DRUM KIT [<] [>]

Utilisez ces boutons pour passer d'un kit de batterie à un autre (p. 10). Ces boutons permettent également de revenir à l'écran des kits de batterie lorsqu'un autre écran est affiché.

### 6. Écran

Lorsque vous jouez, l'écran affiche le nom du kit de batterie et d'autres informations. Lorsque vous effectuez des modifications, il affiche le contenu des réglages.

### 7. Bouton [MENU]

Utilisez ce bouton pour ajuster les réglages du module TD-4, par exemple si vous souhaitez modifier les réglages d'un kit de batterie ou ajuster les pads.

### 8. Boutons SEL [▲] et [▼]

Utilisez ce bouton pour sélectionner un élément de menu lorsque vous êtes en mode Coach ou pour choisir des paramètres lorsque vous effectuez vos réglages sur le module TD-4.

### 9. Molette [-/+]

Utilisez cette molette pour modifier une valeur.

Utilisez-la pour ajuster un réglage. Si vous la tournez vers le « + », la valeur augmente et si vous la tournez vers le « - », la valeur décroît.

### 10. Bouton [OK]

Utilisez ce bouton pour confirmer un choix d'élément de menu à utiliser avec la fonction Coach ou pour confirmer une valeur modifiée.

### 11. Bouton [COACH]

Appuyez sur ce bouton pour utiliser la fonction Coach (p. 18).

### 12. Bouton [Metronome] (Métronomie)

Ce bouton permet d'activer ou d'éteindre le métronome (p. 16).

### 13. Bouton QUICK REC [●] (Rec)

Ce bouton permet d'enregistrer vos prestations (p. 16).

### 14. Bouton QUICK REC [▶/■] (Lecture/Arrêt)

Permet d'écouter vos enregistrements (p. 17).

## Vue latérale

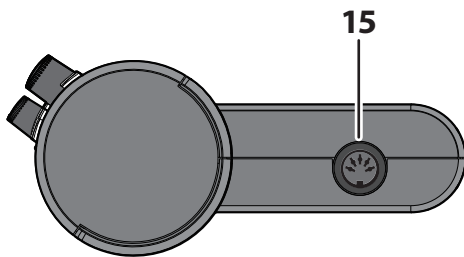
**15. Connecteur MIDI OUT**

Ce connecteur permet d'utiliser les pads pour écouter des modules de son MIDI externes ou pour effectuer un enregistrement avec des séquenceurs (p. 37).

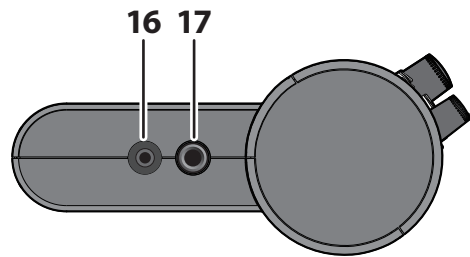
**16. Prise MIX IN**

Permet de connecter une source audio externe tel qu'un lecteur MP3 ou CD (p. 15). Les signaux entrés via cette prise sont également envoyés à partir des prises OUTPUT et PHONES.

\* Pour régler le volume, utilisez les contrôles de l'appareil externe, connecté via la prise MIX IN.

**17. Prise PHONES**

Permet de connecter votre casque stéréo (p. 8).

Le fait d'utiliser la prise casque ne coupera pas le son émis par les prises OUTPUT principales.

## Face arrière

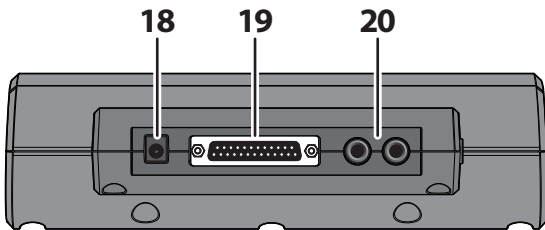
**18. Prise DC IN**

Vous permet de connecter l'adaptateur secteur (p. 8).

**19. Connecteur TRIGGER INPUT**

Branchez ici le câble spécial pour connecter les pads et pédales au module TD-4.

**20. Prises OUTPUT (L/MONO, R)**

Tous les sons du module TD-4 arrivent ici en sortie. Permet de connecter une source audio externe ou un amplificateur. Si vous utilisez le module en mode mono, utilisez uniquement la prise L/MONO.

## Face inférieure

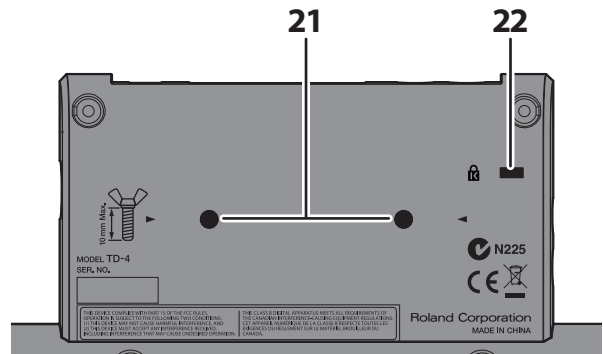
**21. Trous de fixation de la plaque de support du module de sons**

Fixez le TD-4 à la plaque de montage du support.

**22. Emplacement Sécurité (K)**

<http://www.kensington.com/>

# Avant de jouer

## Branchements de l'équipement audio

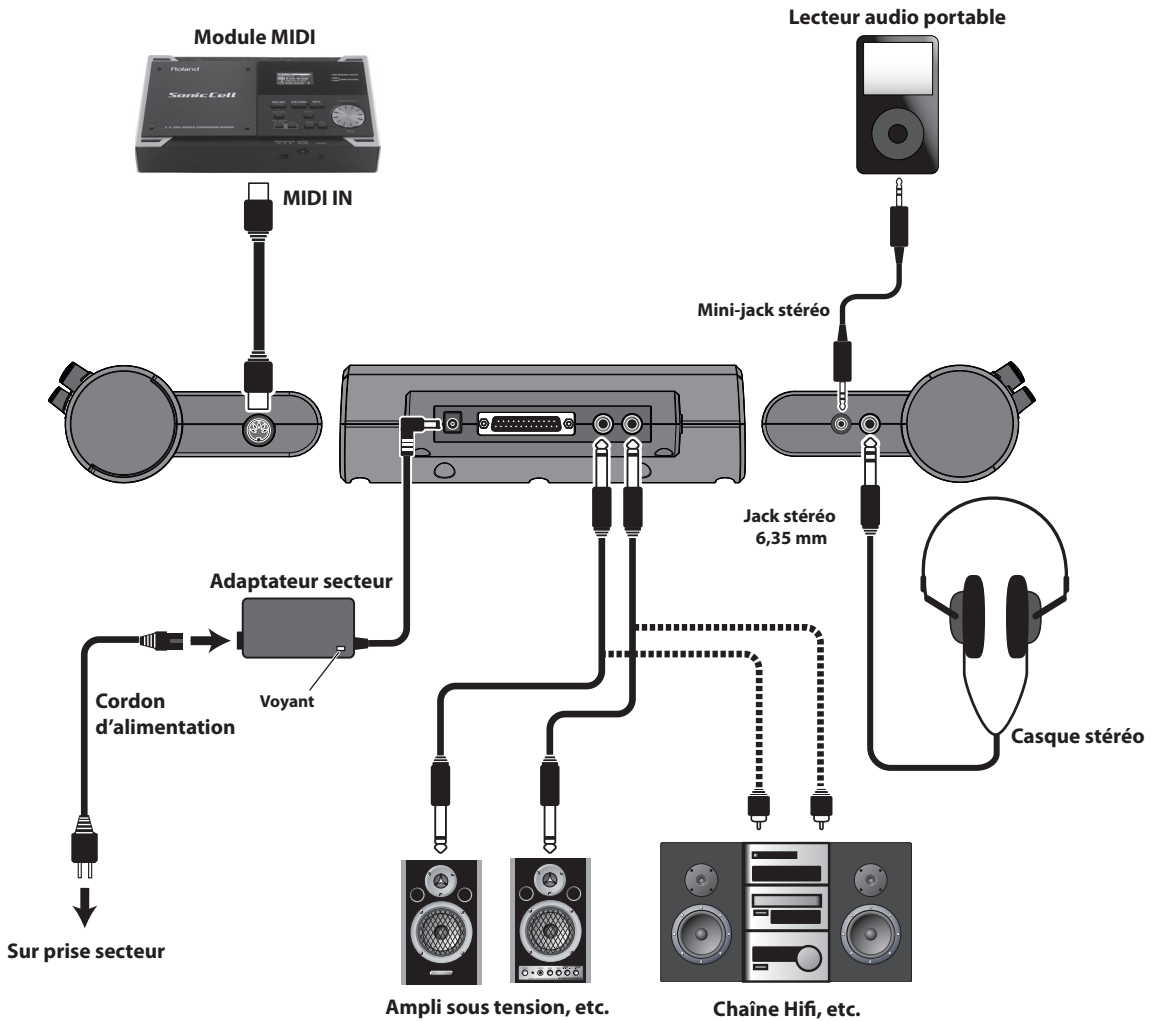

1. **Éteignez tous les équipements avant de procéder aux branchements.**

### REMARQUE

Pour éviter tout dysfonctionnement et/ou dommage sur les enceintes ou autres appareils, baissez toujours le volume et mettez tous les appareils hors tension avant tout branchement.

2. **Raccordez les prises OUTPUT (L/MONO, R) à votre système audio ou amplificateur.**

\* Si vous utilisez un casque, branchez-le à la prise PHONES.

3. **Branchez l'adaptateur secteur fourni à la prise DC IN.**

Installez l'adaptateur secteur de sorte que le côté comportant le voyant (voir illustration) soit orienté vers le haut et le texte vers le bas.

\* Le voyant s'allume lorsque vous branchez l'adaptateur secteur à une prise secteur.

### MÉMO

La prise MIX IN vous permet de jouer en accompagnant un morceau provenant d'un lecteur portable ou de toute autre source audio externe (p. 15).

## Mise sous tension/hors tension

\* Une fois les branchements effectués (p. 8), mettez sous tension les différents appareils reliés, dans l'ordre indiqué. Le non-respect de l'ordre indiqué risque d'endommager l'équipement ou de provoquer des dysfonctionnements.

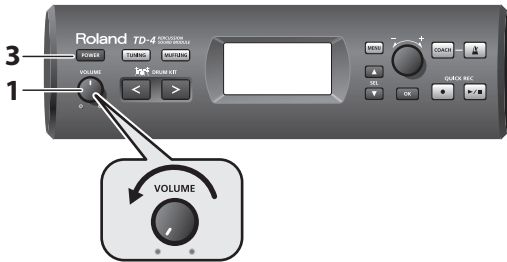

1. **Tournez la commande [VOLUME] complètement vers la gauche.**
2. **Réduisez le volume de l'amplificateur ou de tout autre système audio connecté.**
3. **Appuyez sur le bouton [POWER].**

\* Même si le volume est réglé au minimum, il est possible que vous entendiez un son lors de la mise sous tension de l'appareil. Cela est normal et n'indique pas de dysfonctionnement.

\* Le module TD-4 est équipé d'un circuit de protection. Il requiert un bref intervalle (quelques secondes) lors de sa mise sous tension, avant de pouvoir fonctionner normalement.

### Mise en garde lors de la mise sous tension de l'appareil

Après avoir mis l'appareil sous tension, veillez à ne toucher aucun pad, ni aucune pédale tant que le nom du kit de batterie (voir illustration) n'apparaît pas sur l'écran. Vous risqueriez de rencontrer des problèmes.



4. **Mettez sous tension l'amplificateur ou tout autre système audio connecté.**
5. **Tout en frappant le pad, tournez graduellement la commande [VOLUME] vers la droite pour régler le volume.**

Ajustez le volume de l'amplificateur, ou de tout autre système audio connecté, au niveau souhaité.

### Si vous n'entendez aucun son

Vérifiez les points suivants.

#### Connexions des pads et pédales

- Assurez-vous que le câble est correctement branché au connecteur TRIGGER INPUT.
- Assurez-vous que les câbles sont correctement branchés à chacun des pads ou chacune des pédales.

#### Lors de l'utilisation d'un amplificateur ou de tout autre système audio

- Vérifiez que les prises OUTPUT du module TD-4 sont correctement connectées aux prises d'entrée du système audio ou de l'amplificateur.
- Assurez-vous que les sélections d'entrée et les réglages de volume sont correctement effectués sur le système audio ou l'amplificateur.
- Assurez-vous qu'il n'existe aucun problème au niveau des câbles de connexion eux-mêmes.
- Vérifiez que la commande [VOLUME] n'est pas encore tournée complètement vers la gauche.
- Assurez-vous que les sélections d'entrée ont été correctement effectuées sur le système audio ou l'amplificateur.
- Vérifiez le réglage du volume de l'amplificateur ou du système audio connecté.

#### Lors de l'utilisation d'un casque

- Assurez-vous que le casque est branché sur la prise PHONES.
- Vérifiez que la commande [VOLUME] n'est pas encore tournée complètement vers la gauche.

### Mise hors tension

1. **Baissez le volume du module TD-4 et des appareils connectés.**
2. **Mettez hors tension le matériel connecté.**
3. **Maintenez le bouton [POWER] enfoncé jusqu'à ce que l'écran indique See you!.**

### Enregistrement de vos réglages

Le module TD-4 ne propose aucune procédure d'enregistrement spécifique pour conserver vos réglages. Toutes les modifications apportées sont sauvegardées à la mise hors tension de l'appareil.

\* Appuyez sur l'interrupteur d'alimentation [POWER] pour mettre l'appareil hors tension.

# Utilisation

## Ecoute des kits proposés

Après avoir mis l'appareil sous tension, vous pouvez lire les modèles de démonstration.

Voici comment écouter les sons des différents kits par la lecture des modèles de démonstration.



- \* Tous droits réservés. L'utilisation non autorisée du matériel à des fins autres qu'une utilisation dans un cadre privé, constitue une violation des lois en vigueur.
- \* Aucune donnée concernant le modèle de démonstration en cours de lecture ne sort du connecteur MIDI OUT.

1. Appuyez sur le bouton [ ► / ■ ] (Lecture/Arrêt). La lecture des modèles de démonstration démarre.
2. Appuyez sur les boutons DRUM KIT [<] et [>] pour sélectionner un kit de batterie.
3. Pour arrêter la lecture, appuyez de nouveau sur le bouton [ ► / ■ ] (Lecture/Arrêt).

### MÉMO

Lorsque vous appuyez sur le bouton [ ● ] (Rec) pour démarrer l'enregistrement de votre jeu (p. 16), les modèles de démonstration seront temporairement effacés. Dès la mise sous tension suivante, vous pourrez lire à nouveau les modèles de démonstrations.

## Sélection d'un kit de batterie (« Drum Kit »)

Un kit de batterie est composé de l'ensemble des sons et des paramètres, définis pour chaque pad et chaque pédale, et de son environnement sonore.



1. Appuyez sur les boutons DRUM KIT [<] et [>] pour sélectionner un kit de batterie.



### À propos de l'écran DRUM KIT

Il s'agit de l'écran de base du module TD-4.



A	Numéro du kit de batterie
B	Nom du kit de batterie
C	Indique le tempo du métronome si ce dernier (p. 16) est activé.
D	Force de frappe du pad (6 niveaux).
E	Apparaît si la technique « cross-stick » peut être utilisée avec la caisse claire (p. 28). (Le volume « Xstick » est d'une autre valeur que OFF)

### MÉMO

Quel que soit l'écran affiché, si vous appuyez sur les boutons DRUM KIT [<] et [>], vous accédez à l'écran DRUM KIT.

## Composants de la batterie

Termes utilisés pour jouer de la batterie.

\* Les indications entre parenthèses ( ) désignent les noms utilisés pour la batterie TD-4KP.

### Grosse caisse (Kick)

Jouée avec une pédale de grosse caisse, c'est le plus gros composant de la batterie.

### Caisse claire

La caisse claire est la « voix » de la batterie.

### Charleston / Pédale de charleston

Un charleston acoustique utilise 2 cymbales montées sur un pied de charleston.

La pédale l'ouvre et le ferme.

La batterie TD-4KP utilise une seule cymbale.

### Tom (Tom 1, Tom 2)

Ils se trouvent généralement au-dessus de la grosse caisse.

### Floor Tom (Tom 3)

Parfois appelé tom de basse, il repose sur ses pieds ou est monté sur un support.

### Cymbale ride

Généralement montée à droite de la batterie, la cymbale ride est un des principaux éléments de tenue du tempo.

### Cymbale crash

Plus petite que la cymbale ride, elle s'utilise essentiellement pour accentuer le jeu.

## Batterie acoustique

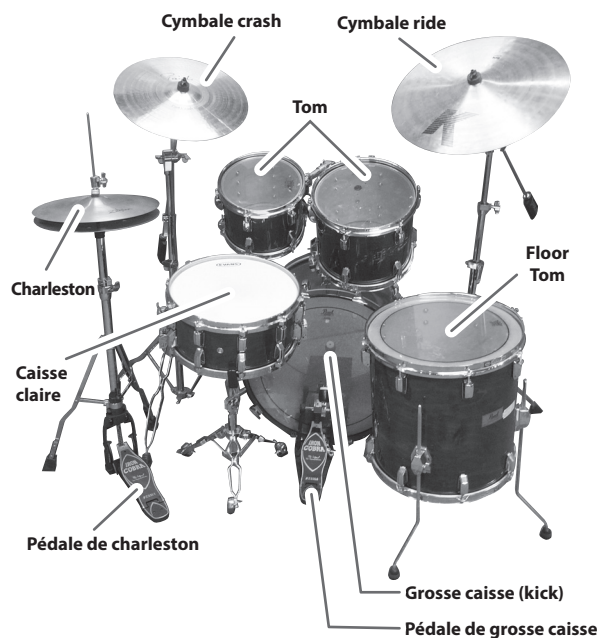

## TD-4KP

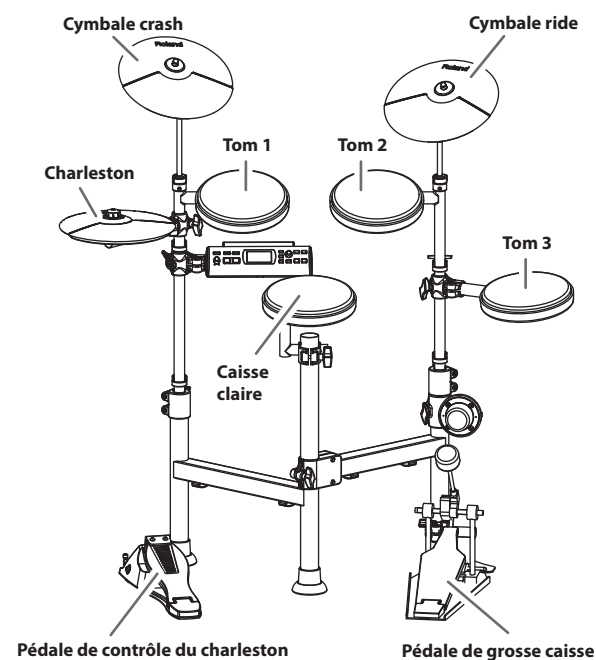

English

Deutsch

Français

Italiano

Español

Português

Nederlands

## Bases du jeu

La batterie se joue avec les deux mains et les deux pieds. Nous allons expliquer comment tenir les baguettes et utiliser les pédales.

### Tenu des baguettes

La tenu la plus répandue des baguettes est baptisée « prise timbale » (matched grip) - voir les illustrations ci-dessous.

#### Main gauche

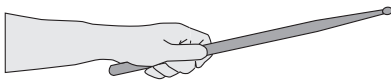
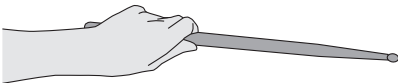

#### Main droite

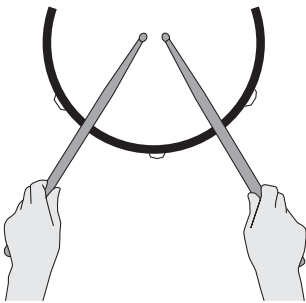
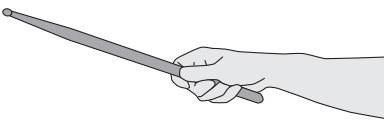
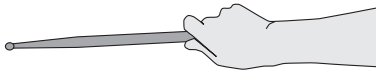

### Utilisation de la pédale de grosse caisse

Il existe 2 façons d'appuyer sur la pédale de grosse caisse : « talon levé » ou « talon baissé ».

#### Talon baissé

Dans cette méthode, toute la plante du pied du talon aux orteils reste en contact avec la pédale. Utilisez votre cheville pour que vos orteils actionnent la pédale. Cette méthode contrôle plus précisément le volume et est souvent utilisée en jazz et bossa nova.

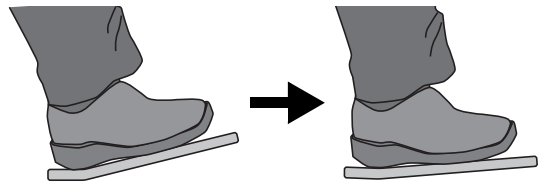

#### Talon levé

Dans cette méthode, votre talon flotte au-dessus de la pédale. Lorsque le pied ne repose pas sur la pédale, abaissez-le complètement pour appuyer sur la pédale. Cette méthode applique le poids total du pied sur la pédale et permet de produire des sons plus forts qu'avec la méthode du talon baissé. Elle est souvent utilisée en rock et pop.

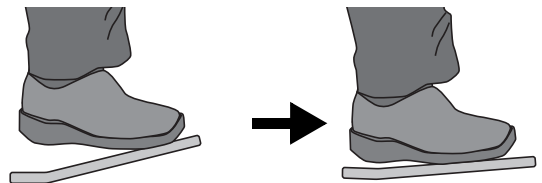



## Utilisation du charleston

Dans une batterie acoustique, le charleston se compose de deux cymbales se faisant face verticalement sur un pied. En appuyant sur la pédale, les deux cymbales se ferment.

Diverses techniques sont possibles, entre autres le jeu avec les pieds et/ou des baguettes.

Lorsque vous appuyez sur la pédale, les deux cymbales se ferment. Lorsque vous relâchez la pédale, les cymbales s'ouvrent.

La batterie TD-4KP permet d'utiliser 5 techniques d'utilisation du charleston.

### Fermé

En appuyant fermement sur la pédale, frappez le charleston avec une baguette. Vous entendez alors un bref « chick ».

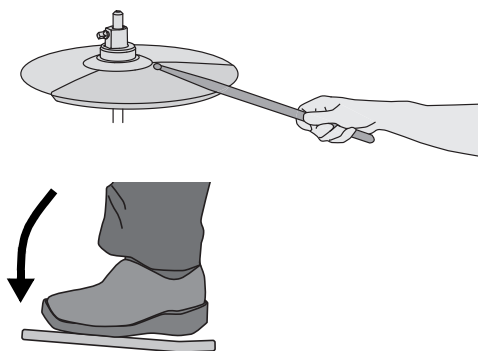

### Moitié ouvert

En appuyant doucement sur la pédale, frappez le charleston avec une baguette. Vous entendez alors un « swish » un peu plus long.

### Ouvert

En relâchant complètement la pédale, frappez le charleston avec une baguette. Vous entendez alors un « son » encore plus long qu'en demie-ouverture.

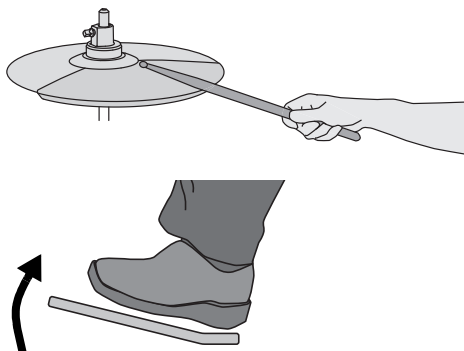

### Pied fermé

Appuyez simplement sur la pédale sans utiliser de baguette. Le son est plus doux et plus court que le son fermé joué avec une baguette. Utile pour maintenir la durée de ce son dense.

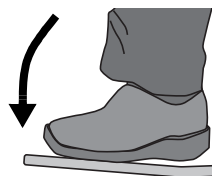

### Bascule (foot splash)

Appuyez et relâchez immédiatement la pédale sans utiliser de baguette.

Cela est équivalent à frapper momentanément les deux cymbales d'un charleston acoustique et produit un son « splash » plus doux que la frappe ouverte.

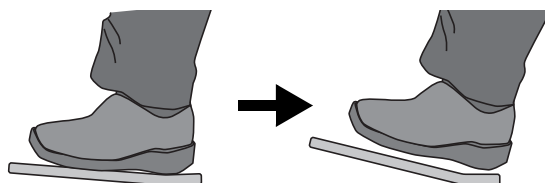

## Procédure rapide d'accordage ou d'atténuation

Pour rapidement accorder (TUNING) ou atténuer (MUFLING) un son, utilisez les boutons dédiés. Après avoir appuyé sur le bouton, vous entendrez le son sélectionné.

### REMARQUE

L'atténuation et l'accordage ne peuvent pas être modifiés pour les pads auxquels un instrument (p. 27) de la famille des cymbales (HIHAT, CRASH, RIDE) a été affecté. Dans ce cas, l'écran indique « - - - ».

### TUNING



1. Appuyez sur le bouton [TUNING] pour l'allumer.  
La page TUNING apparaît.

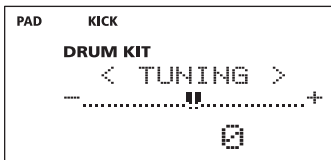

2. Frappez le pad que vous souhaitez accorder.  
Il clignote à l'écran.

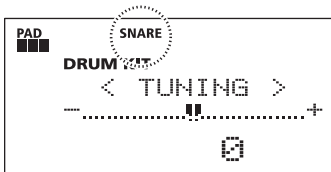

3. Tout en frappant le pad pour entendre le son émis, vous pouvez ajuster la tension avec la molette [-/+].  
Valeur : -600-0-+600  
Une valeur négative (-) permet d'abaisser la hauteur de la note et une valeur positive (+) de l'élever.
4. Répétez les étapes 2 et 3 pour régler la tension de chaque pad.
5. Lorsque le réglage est terminé, appuyez sur le bouton [TUNING] pour le désactiver.

### MUFLING

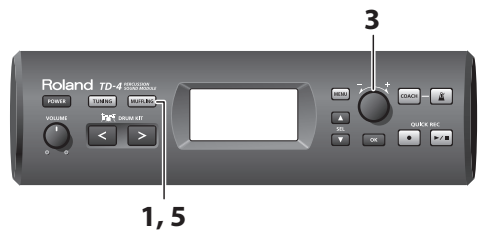

1. Appuyez sur le bouton [MUFLING] pour l'allumer.  
La page MUFLING apparaît.



2. Frappez le pad que vous souhaitez atténuer.  
Il clignote à l'écran.

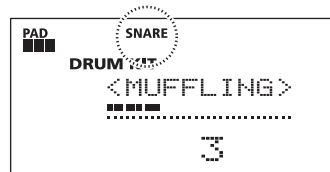

3. Tout en frappant le pad pour entendre le son émis, vous pouvez ajuster l'atténuation avec la molette [-/+].  
Valeur : 0-10  
Augmentez cette valeur pour atténuer la résonance et réduire la longueur du son.
4. Répétez les étapes 2 et 3 pour régler l'atténuation de chaque pad.
5. Lorsque le réglage est terminé, appuyez sur le bouton [MUFLING] pour le désactiver.

Si la fonction Head/Rim Link (p. 34) est paramétrée sur ON, les paramètres HEAD et RIM seront tous deux modifiés simultanément. Dans certains cas, un astérisque « \* » apparaît sur la droite de l'écran. Il indique que le son instrumental affecté aux paramètres HEAD et RIM diffère de la combinaison recommandée par le fabricant.

## Jouer avec la musique d'un lecteur audio portable

En branchant un lecteur CD ou un système audio portable à la prise MIX IN du module, vous pouvez jouer sur vos morceaux préférés.

### MÉMO

Vous pouvez connecter d'autres périphériques audio.

### Branchements

Réduisez le volume du module TD-4 et de votre lecteur audio avant d'effectuer tout branchement.



\* Si un câble de connexion comporte des résistances intégrées, le niveau de volume de la source connectée au module TD-4 (MIX IN) risque d'être trop faible. Si c'est le cas, utilisez des câbles de connexion qui ne comportent pas de résistances.

### Lecture

#### 1. Lancez la musique sur le lecteur audio portable.

Pour en savoir plus sur l'utilisation du lecteur audio, reportez-vous à son mode d'emploi.

#### 2. Réglez le volume du lecteur audio portable.

Les sons reçus à l'entrée MIX IN proviennent des prises OUTPUT et PHONES.

\* Réglez le volume du lecteur audio pour obtenir un parfait équilibre entre le module TD-4 et le lecteur.

# Entraînement

## Jouer avec le métronome



### 1. Appuyez sur le bouton [ ].

Le métronome démarre et l'écran indique le tempo.  
Le bouton clignote en fonction du tempo du métronome.



### 2. Tournez le bouton [-/+ ] pour ajuster le tempo.

Valeur : 40-260

### 3. Pour éteindre le métronome, appuyez de nouveau sur le bouton [ ].

#### MÉMO

Même si vous n'appuyez pas sur le bouton [  ], vous pouvez modifier le tempo en tournant la molette [-/+ ] en écran « Drum Kit » par défaut.

## Enregistrement rapide et lecture (QUICK REC)

Le module de création sonore TD-4 propose une fonction Quick Rec permettant d'enregistrer facilement ce que vous jouez. Très pratique, cette fonction vous permet de vous exercer, en enregistrant votre prestation et en vérifiant ensuite votre technique.

#### REMARQUE

Lorsque vous mettez le module TD-4 sous tension, il est prêt à lancer les modèles de démonstration.

Après avoir effectué un enregistrement, si vous éteignez l'appareil, les données de l'enregistrement seront supprimées. À la prochaine mise sous tension, les modèles de démonstration seront de nouveau chargés à partir de la mémoire interne.

#### REMARQUE

Les entrées de signal via la prise MIX IN ne peuvent pas être enregistrées.

## Enregistrement



\* Avant de commencer, veuillez sélectionner le kit de batterie que vous souhaitez utiliser pour l'enregistrement.

### 1. Appuyez sur le bouton [ ] (Rec).

Le bouton [  ] (Rec) clignote et le module TD-4 entre en mode d'attente d'enregistrement.



- Pour enregistrer avec le métronome, appuyez sur le bouton [  ] pour activer le métronome et utilisez la molette [-/+ ] pour ajuster le tempo.

2. Appuyez sur n'importe quel pad ou n'importe quelle pédale pour commencer l'enregistrement.

L'écran suivant apparaît.



3. Pour arrêter l'enregistrement, appuyez sur le bouton [ ● ] (Rec) de sorte qu'il s'éteigne.

\* Si vous avez dépassé le temps maximum d'enregistrement, l'enregistrement s'arrête automatiquement.



2. Pour arrêter la lecture, appuyez sur le bouton [ ▶ / ■ ] (Lecture/Arrêt) de sorte qu'il s'éteigne.

Une fois la lecture terminée, le bouton [ ▶ / ■ ] (Lecture/Arrêt) s'éteint automatiquement.

### Utilisation de la fonction « TIME CHECK » pour vérifier votre enregistrement

Vous pouvez utiliser la fonction TIME CHECK du mode d'entraînement afin de vérifier si votre enregistrement a été joué avec le bon rythme.

#### REMARQUE

Vous devez jouer avec le métronome lors de l'enregistrement.

1. Appuyez sur le bouton [ ▶ / ■ ] (Lecture/Arrêt) pour l'allumer. La lecture du morceau enregistré commence.

2. Appuyez sur le bouton [COACH].

L'écran suivant apparaît.



\* Le mode de lecture en boucle est automatiquement sélectionné et le métronome activé.

3. Pour arrêter la lecture, appuyez sur le bouton [ ▶ / ■ ] (Lecture/Arrêt) de sorte qu'il s'éteigne.

## Lecture



1, 2

1. Appuyez sur le bouton [ ▶ / ■ ] (Lecture/Arrêt) pour l'allumer.

L'écran suivant apparaît et la lecture commence.



#### MÉMO

Si vous maintenez enfoncé le bouton [ ▶ / ■ ] (Lecture/Arrêt) pendant une seconde, vous pouvez activer le mode de lecture en boucle. La prestation enregistrée sera répétée en boucle.



## Entraînement en mode COACH

Le mode d'entraînement (COACH) du module TD-4 regroupe des exercices uniques, spécialement conçus pour vous aider à acquérir vitesse, précision et endurance et à améliorer votre rythme.

En utilisant les différents modes d'entraînement proposés, vous découvrirez que certains d'entre eux offrent des paramètres programmables, vous permettant d'adapter les fonctions à vos besoins spécifiques.

### Sélection d'un programme d'entraînement

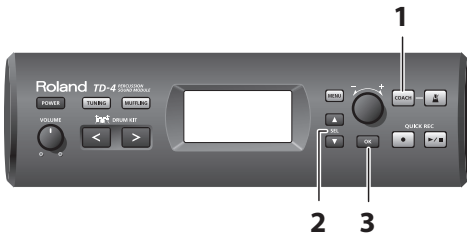

- 1. Appuyez sur le bouton [COACH] pour l'allumer.**  
L'écran Coach apparaît.



- 2. Utilisez les boutons de sélection [ ▲ ] et [ ▼ ] (SEL) pour choisir le type d'entraînement souhaité (affiché sur la droite).**
- 3. Une fois la sélection effectuée, appuyez sur le bouton [OK].**

Vous accédez alors à l'écran de démarrage de l'entraînement choisi.

#### MÉMO

Si vous préférez, vous pouvez aussi appuyer sur le bouton [  ] pour démarrer immédiatement l'entraînement, sans passer par l'écran de démarrage.

Menu	Page
	p. 19
	p. 21
	p. 22
	p. 23
	p. 25

## <1> Echauffements (WARM UPS)

Dans ce mode, vous suivrez un programme d'entraînement en trois étapes, vous serez noté sur votre prestation à chacune de ces étapes et vous recevrez une évaluation finale.

Vous pouvez choisir l'un des trois cours, classés par ordre de difficulté. Vous pouvez également ajuster le tempo selon votre niveau de compétences.

### Commencer l'entraînement





Sur l'écran de démarrage du mode WARM UPS, appuyez sur le bouton [  ] pour commencer l'entraînement.

#### MÉMO

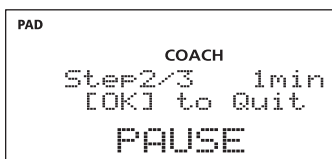
Une fois le programme démarré, vous pouvez l'interrompre en appuyant sur le bouton [  ].



Pour reprendre l'entraînement, appuyez une nouvelle fois sur le bouton [  ].

Vous pouvez appuyer sur le bouton de sélection [  ] pour revenir à l'étape précédente ou sur le bouton [  ] pour passer à l'étape suivante.

#### MÉMO

Vous pouvez ajuster le tempo avec la molette [-/+], y compris lors des phases d'entraînement.

### Étape 1 : Change-up (changement de rythme)

Au cours de ce premier exercice, le rythme va changer toutes les deux mesures.

En commençant par des blanches, les valeurs de note deviennent de plus en plus courtes, avant de revenir aux blanches. Ce changement de rythme est répété.

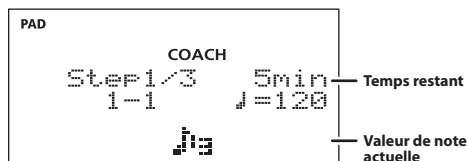

### Étape 2 : AutoUpDown (accélération et réduction automatique)

Le tempo accélère ou ralentit graduellement.

Le tempo augmente d'un battement par minute (1 BPM) à chaque battement jusqu'à ce que le métronome atteigne la limite supérieure. Ensuite, le tempo ralentit d'1 BPM jusqu'au mouvement initial.

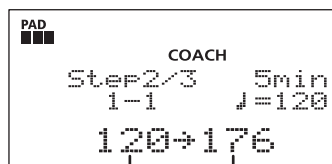

Limite inférieure du tempo Limite supérieure du tempo

### Étape 3 : TimeCheck (Contrôle du rythme)

Au cours de cet exercice, le système contrôle la précision de vos frappes par rapport au métronome. Sur l'écran, vous pouvez voir si vous êtes en avance, en retard ou si vous suivez exactement le bon tempo.

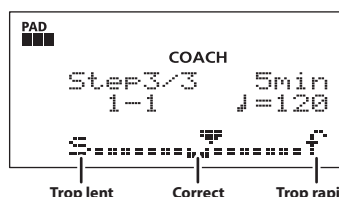

### Évaluation globale

Le système note votre prestation à chaque étape et affiche une évaluation globale.

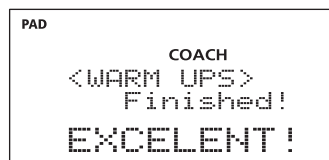

#### Évaluation (affichage)

EXCELENT!, VERY GOOD!, GOOD, AVERAGE, START OVER





## <2> Jouer correctement, en respectant le tempo (TIME CHECK)

Ce mode vous permet de vous entraîner à jouer en suivant scrupuleusement le rythme indiqué par le métronome.

### Commencer l'entraînement



1. Sur l'écran de démarrage du mode TIME CHECK, appuyez sur le bouton [ ] pour commencer l'entraînement.

#### MÉMO

Vous pouvez ajuster le tempo avec la molette [-/+], y compris lors des phases d'entraînement.

2. Frappez le pad en suivant le rythme du métronome.

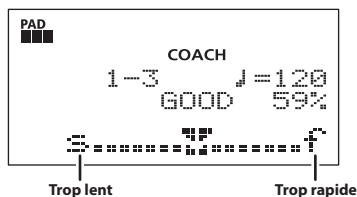

- L'écran indique si votre rythme est conforme à celui du métronome.
- Le pourcentage de frappes réussies (en accord avec le rythme du métronome) depuis le début de l'exercice apparaît à l'écran sous la forme d'une valeur « % ».

### Résultat

Si l'option Score (affichée sur la droite) est activée (« ON »), la fonction de contrôle du rythme (Time Check) s'arrête automatiquement à la fin de l'entraînement. Votre prestation est évaluée et le résultat apparaît à l'écran.

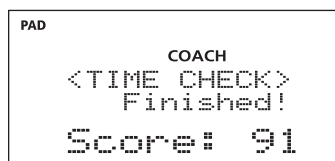

### Une fois l'entraînement terminé

3. Appuyez sur la touche [OK] pour revenir au menu du mode Coach.

### Réglages

1. Sur l'écran de démarrage du mode TIME CHECK, appuyez sur le bouton [MENU] pour l'allumer.

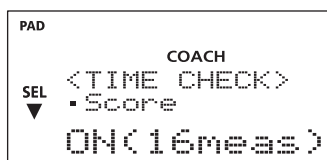

2. Utilisez les boutons SEL [ ] et [ ] pour sélectionner un réglage.
3. Modifiez le réglage avec la molette [-/+].
4. Appuyez sur le bouton [MENU] pour revenir à l'écran de démarrage TIME CHECK.

#### Score :

Détermine si le résultat doit apparaître à l'écran.

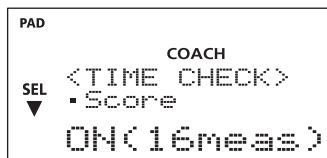

Valeur	Description
OFF	Votre interprétation n'est pas notée. Seul le rythme est évalué.
ON (4, 8, 16, 32 mesures)	Indique que le résultat de l'évaluation apparaît à l'écran. Vous pouvez également définir le nombre de mesures à effectuer avant d'obtenir une évaluation.

#### Grade (Barème) :

Détermine le degré de sévérité de l'évaluation.

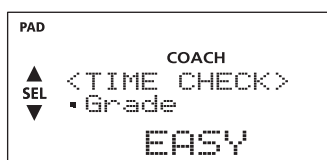

Valeur	Description
EASY	Normal
HARD	L'évaluation est plus stricte et exigeante.

English

Deutsch

Français

Italiano

Español

Português

Nederlands

## Tempo :

Ce réglage permet de définir le tempo.

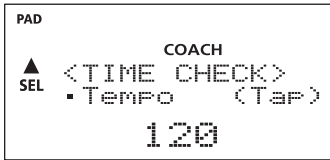

Valeur	Description
40-260	* Vous pouvez également définir le tempo avec le paramètre Tap (p. 31).

## <3> Jouer avec un tempo constant (TEMPO CHECK)

Ce mode vous permet de vous entraîner à jouer en conservant un tempo constant, sans vous aider du tempo du métronome.

### Commencer l'entraînement



1. Sur l'écran de démarrage de mode TEMPO CHECK, appuyez sur le bouton [ ] pour commencer l'entraînement.

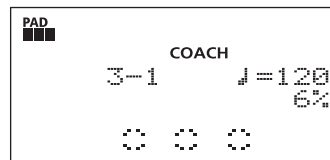
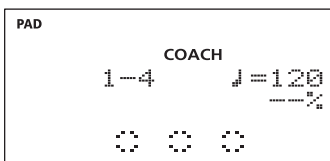

Absence de précision

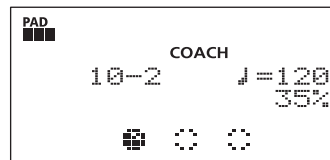

Précision insuffisante

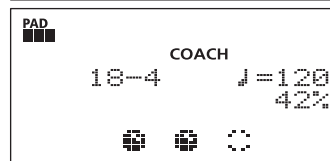

Précision imparfaite

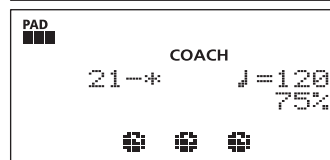

Précision parfaite

### MÉMO

Vous pouvez ajuster le tempo avec la molette [-/+], y compris lors des phases d'entraînement.

2. **Frappez les pads en suivant le rythme du métronome.**

Frappez les pads en suivant un tempo constant.

- Plus votre rythme est précis et juste, plus le volume sonore du métronome diminue.
- Le volume du métronome augmente dès que votre rythme ne respecte plus les mouvements du métronome. Moins vous respectez le rythme, plus le volume sonore du métronome augmente. Frappez les pads en suivant précisément le rythme dicté par le métronome.

- La justesse et la précision de votre rythme de frappes, depuis le début de l'exercice, apparaît à l'écran sous la forme d'une valeur exprimée en « % ».

### Une fois l'entraînement terminé

3. Appuyez sur la touche [OK] pour revenir à l'écran de menu Coach.

## Réglages

1. Sur l'écran de démarrage du mode TEMPO CHECK, appuyez sur le bouton [MENU] pour l'allumer.

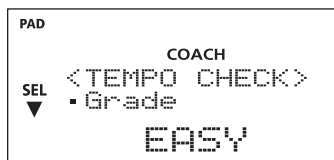

2. Utilisez les boutons SEL [ ▲ ] et [ ▼ ] pour sélectionner un réglage.
3. Modifiez le réglage avec la molette [-/+].
4. Appuyez sur le bouton [MENU] pour revenir à l'écran de démarrage TEMPO CHECK.

## Grade (Barème) :

Définissez le degré de sévérité de l'évaluation de votre tempo.

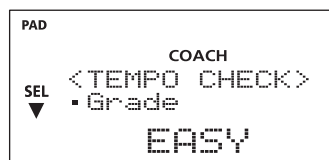

Valeur	Description
EASY	Normal
HARD	L'évaluation du tempo est plus stricte et exigeante.

## Tempo :

Ce réglage permet de définir le tempo.

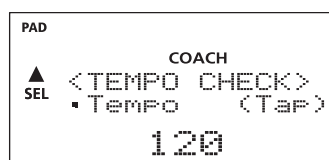

Valeur	Description
40-260	* Vous pouvez également définir le tempo avec le paramètre Tap (p. 31).

## <4> Développement de votre sens du tempo (QUIET COUNT)

Ce mode vous apprend à conserver le tempo en vous. Lors des premières mesures, le tic s'entend au niveau sonore spécifié. Ensuite, le volume décroît sur les mesures suivantes, pour devenir quasiment inaudible.

Ce cycle sur plusieurs mesures continue jusqu'à ce que vous appuyiez sur la touche [ ⏸ ] pour l'arrêter.

## Commencer l'entraînement



1. Sur l'écran de démarrage du mode QUIET COUNT, appuyez sur le bouton [ ⏸ ] pour commencer l'entraînement.
2. Frappez les pads en suivant le rythme du métronome.

- Le métronome bat les premières mesures. Lorsque vous atteignez la dernière mesure rythmée par le métronome, l'écran affiche « Ready ».

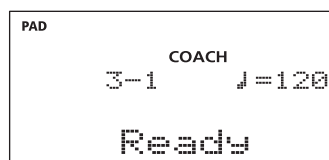

- Lorsque le métronome devient silencieux, l'écran indique « Quiet ».

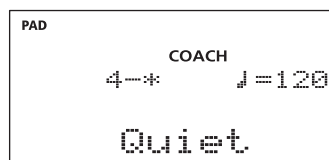

### MÉMO

Vous pouvez ajuster le tempo avec la molette [-/+], y compris lors des phases d'entraînement.

## Entraînement

- Une fois l'exercice effectué, la précision avec laquelle vous avez suivi le tempo est indiquée par une valeur en pourcentage (%).

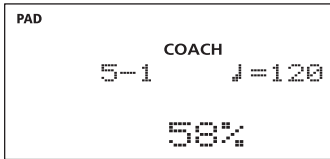

3. Répétez les étapes 2 pour poursuivre l'entraînement.

## Une fois l'entraînement terminé

4. Appuyez sur la touche [OK] pour revenir à l'écran de menu Coach.

## Réglages

1. Sur l'écran de démarrage du mode QUIET COUNT, appuyez sur le bouton [MENU] pour l'allumer.

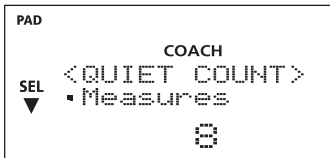

2. Utilisez les boutons SEL [ ▲ ] et [ ▼ ] pour sélectionner un réglage.
3. Modifiez le réglage avec la molette [-/+].
4. Appuyez sur le bouton [MENU] pour revenir à l'écran de démarrage QUIET COUNT.

## Measures (Mesures) :

Détermine l'intervalle d'alternance (en nombre de mesures) entre le mode sonore et le mode silencieux du métronome.

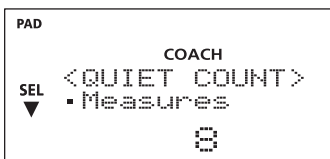

### Valeur

2, 4, 8, 16 (mesures)

## Quiet (mode silencieux) :

En plus de la valeur définie en « Mesures », ce paramètre détermine le nombre de mesures au cours duquel le métronome est silencieux.

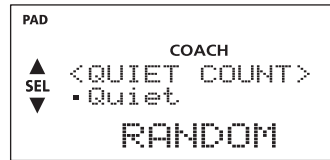

Valeur	Description
RANDOM	La longueur de l'intervalle Quiet change de façon aléatoire à chaque fois.
1, 2, 4	Détermine la longueur de l'intervalle Quiet (nombre de mesures). * Ce réglage ne peut pas être supérieur à la moitié de la valeur Measures.

## Tempo :

Ce réglage permet de définir le tempo.

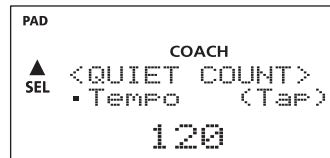

Valeur	Description
40-260	* Vous pouvez également définir le tempo avec le paramètre Tap (p. 31).

## <5> Accélération ou ralentissement graduel du tempo (AUTO UP/DOWN)

Ce mode permet d'accélérer ou de ralentir graduellement le tempo, afin que vous puissiez améliorer votre endurance.

### Commencer l'entraînement



1. Sur l'écran de démarrage du mode AUTO UP/DOWN, appuyez sur le bouton [ ] pour commencer l'entraînement.

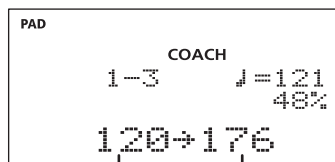

Limite inférieure du tempo    Limite supérieure du tempo

2. Frappez les pads en suivant le rythme du métronome.

- En commençant par le rythme le plus lent, le métronome accélère graduellement, selon la cadence (rate) que vous avez choisie. Lorsque le métronome atteint la limite supérieure, le tempo ralentit selon la même cadence. Lorsque ce cycle s'achève, le même cycle recommence.
- Au cours de l'exercice, vous pouvez appuyer sur la touche SEL [ ] pour définir le tempo en cours comme limite supérieure. Pour revenir à la limite fixée avant de commencer l'exercice, appuyez sur la touche SEL [ ].

### Une fois l'entraînement terminé

3. Appuyez sur la touche [OK] pour revenir à l'écran de menu Coach.

### Réglages

1. Sur l'écran de démarrage du mode AUTO UP/DOWN, appuyez sur le bouton [MENU] pour l'allumer.

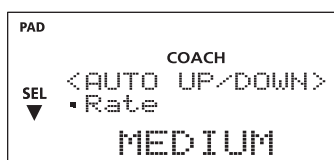

2. Utilisez les boutons SEL [ ] et [ ] pour sélectionner un réglage.

3. Modifiez le réglage avec la molette [-/+].
4. Appuyez sur le bouton [MENU] pour revenir à l'écran de démarrage AUTO UP/DOWN.

### Rate (cadence) :

Détermine la cadence à laquelle le tempo du métronome augmente (diminue).

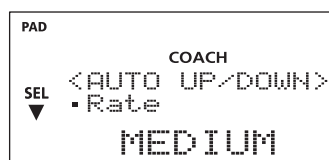

Valeur	Description
SLOW	Le tempo accélère (diminue) d'un battement tous les quatre temps.
MEDIUM	Le tempo accélère (diminue) d'un battement tous les deux temps.
FAST	Le tempo accélère (diminue) d'un battement à chaque temps.

### MaxTempo :

Ce réglage permet de définir la limite supérieure du tempo.

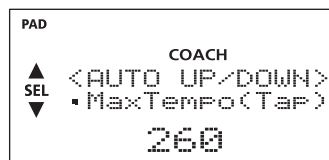

Valeur	Description
41-260	* Vous pouvez également utiliser le paramètre Tap (p. 31) pour définir le tempo. * Ce réglage ne peut pas être inférieure à la valeur MinTempo.

### MinTempo :

Ce réglage permet de définir la limite inférieure du tempo.

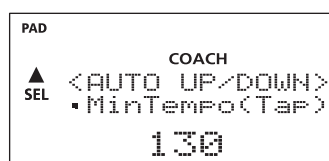

Valeur	Description
40-260	* Vous pouvez également utiliser le paramètre Tap (p. 31) pour définir le tempo.

# Création d'un kit de batterie (Drum Kit)

Tous les sons affectés à un kit de batterie peuvent être modifiés en fonction de vos besoins.

## Sélection des paramètres

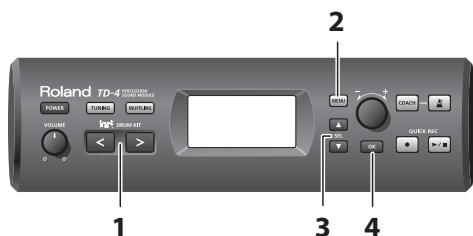

1. Utilisez les boutons DRUM KIT [<] et [>] pour sélectionner le kit de batterie à modifier.
2. Appuyez sur le bouton [MENU] pour qu'il s'allume.  
Le menu des paramètres de Drum Kit s'affiche.



3. Utilisez les boutons de sélection (SEL) [▲] et [▼] pour choisir le menu souhaité (affiché sur la droite).
4. Une fois la sélection effectuée, appuyez sur le bouton [OK].

Vous accédez alors à l'écran de modification du menu choisi.

### MÉMO

Avec la molette [-/+], vous pouvez sélectionner le pad dont vous voulez modifier les réglages.

Menu	Page
	p. 27
	p. 28
	p. 29
	p. 29
	p. 30

## Modification des réglages d'un instrument (INSTRUMENT)

Sur le module TD-4, chaque instrument du kit de batterie (p. ex., grosse caisse ou caisse claire) est appelé « instrument (INST) ».

1. Dans la page de menu, sélectionnez « 1 INSTRUMENT » et appuyez sur le bouton [OK].

L'écran « Instrument » s'affiche.



2. Utilisez les boutons SEL [ ▲ ] et [ ▼ ] pour sélectionner un réglage.

3. Frappez le pad dont vous voulez modifier les réglages.

Il clignote à l'écran.

4. Modifiez le réglage avec la molette [-/+].

5. Appuyez sur le bouton [OK] pour revenir à l'écran « MENU ».

Écran	Paramètre	Valeur	Description
	<b>Instrument group</b>	Reportez-vous à la section Liste des kits de batterie et des instruments (p. 45).	Type d'instrument
	<b>Instrument</b>		Instrument du pad sélectionné
	<b>Tuning</b>	-600-0-+600	Accordage de la peau * L'accordage ne peut être modifié que pour les pads auxquels un instrument des familles KICK (grosse caisse), SNARE (caisse claire), TOM ou PERC (percussions) a été affecté.
	<b>Muffling</b>	0-10	Atténuation (Sourdine) * L'atténuation ne peut être modifiée que pour les pads auxquels un instrument des familles KICK (grosse caisse), SNARE (caisse claire), TOM ou PERC (percussions) a été affecté.

### MÉMO

- Les valeurs de « Tuning » (accordage) et de « Muffling » (atténuation) peuvent également être définies en pressant le bouton [TUNING] ou le bouton [MUFLING] en mode « Drum Kit ».
- Si la fonction Head/Rim Link (p. 34) est réglée sur « ON », les réglages de la peau et du bord seront modifiés simultanément pour les familles SNARE (caisse claire), HH (charleston), CRASH et RIDE.
- Si la fonction Head/Rim Link (p. 34) est réglée sur « ON » et que les sons des instruments affectés à la peau (HEAD) et au bord (RIM) diffèrent de la combinaison recommandée d'usine, un astérisque, « \* », apparaîtra à droite de l'écran.

## Réglage du volume des pads (MIXER)

Réglage du volume et de la position stéréo (pan) des différents pads/pédales.

1. Dans la page de menu, sélectionnez « 2 MIXER » et appuyez sur le bouton [OK].

L'écran « Mixer » s'affiche.



2. Utilisez les boutons SEL [ ▲ ] et [ ▼ ] pour sélectionner un réglage.
3. Si le réglage est sur « Pad Volume » ou « Pan » frappez le pad dont vous voulez modifier le réglage.  
Il clignote à l'écran.
4. Modifiez le réglage avec la molette [-/+].
5. Appuyez sur le bouton [OK] pour revenir à l'écran « MENU ».

Écran	Paramètre	Valeur	Description
	Pad Volume	0–100	Volume de chaque pad
	Pan	L10–CENTER–10R	Position stéréo de chaque pad
	Kit Volume	0–10	Volume total du kit de batterie
	Xstick Volume	OFF, 1–3	Volume de « Cross stick ». Plus la valeur est élevée, plus le volume de cross stick augmente. Une valeur de 1 à 3 fait apparaître « Xstick » dans l'écran « Drum kit ». Lorsqu'il est réglé sur « OFF », l'effet cross stick produit un son rim shot ouvert.

### MÉMO

- Si la fonction Head/Rim Link (p. 34) est réglée sur « ON », les réglages de la peau et du bord seront modifiés simultanément pour les familles SNARE (caisse claire), HH (charleston), CRASH et RIDE.
- Si la fonction Head/Rim Link (p. 34) est réglée sur « ON » et que les valeurs de Volume et de Pan du Pad sont différentes entre Peau (Head) et Bord (Rim) (ou pour une cymbale, le corps et le bord), un astérisque, « \* », apparaîtra à droite de l'écran.



## Utilisation des effets intégrés (AMBIENCE)

L'ambiance (fonction « Ambience ») caractérise la pièce dans laquelle vous jouez et la manière dont la batterie résonne à l'intérieur. En modifiant les réglages d'ambiance vous pouvez simuler le son d'un jeu de batterie dans divers environnements.

1. Dans la page de menu, sélectionnez « 3 AMBIENCE » et appuyez sur le bouton [OK].

L'écran « Ambience » s'affiche.



2. Utilisez les boutons SEL [ ▲ ] et [ ▼ ] pour sélectionner un réglage.
3. Modifiez le réglage avec la molette [-/+].
4. Appuyez sur le bouton [OK] pour revenir à l'écran « MENU ».

Écran	Paramètre	Valeur	Description
	Type	OFF, ROOM, ROCK CLUB, HALL S, HALL L, ARENA, DANCEFLOOR, STUDIO, RECORDING, ISOLATOR	Type d'environnement Si vous réglez cette fonction sur « OFF » aucun effet Ambience n'est appliqué.
	Depth	0-5	Profondeur de l'effet Ambience Si vous réglez cette fonction sur « 0 » aucun effet Ambience n'est appliqué.

## Nommer un kit de batterie (KIT NAME)

Vous pouvez créer un nom de dix caractères maximum pour chaque kit.

1. Dans la page de menu, sélectionnez « 4 KIT NAME » et appuyez sur le bouton [OK].

L'écran « Kit Name » s'affiche.

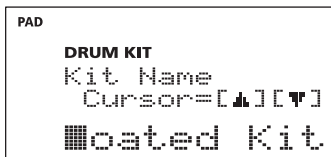

\* Les boutons ci-dessous permettent de modifier l'intitulé de manière efficace.

Bouton	Description
[ ● ]	Supprime le caractère situé sous le curseur et décale les caractères suivants d'un cran vers la gauche.
[ ▶ / ■ ]	Insère un espace sous le curseur et décale les caractères suivants d'un cran vers la droite.
[COACH]	Inverse le type du caractère situé sous le curseur : de majuscule en minuscule et/ou de nombre en symbole.

2. Utilisez les boutons SEL [ ▲ ] et [ ▼ ] pour amener le curseur sur le caractère à modifier.

3. Modifiez le caractère avec la molette [-/+].

4. Appuyez sur le bouton [OK] pour revenir à l'écran « MENU ».

# Copie d'un kit de batterie (KIT COPY)

Vous pouvez copier ou échanger des kits de batterie. Vous pouvez également rétablir les réglages prédéfinis en usine pour un kit de batterie particulier.

### REMARQUE

Les réglages de destination seront perdus lorsque vous lancerez la copie. Soyez vigilants lors de cette opération.

#### 1. Dans la page de menu, sélectionnez « 5 KIT COPY » et appuyez sur le bouton [OK].

L'écran « Kit Copy » s'affiche.

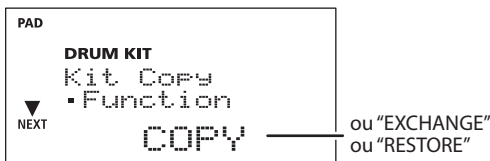

#### 2. Utilisez la molette [-/+ ] pour sélectionner COPY (Copie), EXCHANGE (Échange) ou RESTORE (Restauration).

#### 3. Appuyez sur le bouton SEL [ ▼ ].

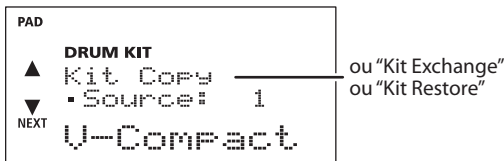

#### 4. Utilisez la molette [-/+ ] pour sélectionner le kit de batterie source pour les opérations de copie, d'échange ou de restauration.

\* Si vous sélectionnez RESTORE, un nombre entre P1 et P25 s'affichera. « P » indique qu'il s'agit d'un kit de batterie prédéfini.

\* Vous pouvez maintenant frapper les pads pour écouter le kit de batterie que vous avez sélectionné.

#### 5. Appuyez sur le bouton SEL [ ▼ ].

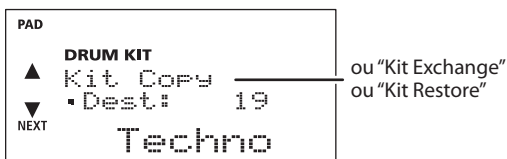

#### 6. Utilisez la molette [-/+ ] pour sélectionner le kit de batterie de destination pour les opérations de copie, d'échange ou de restauration.

#### 7. Appuyez sur le bouton SEL [ ▼ ].

Un message de confirmation clignote.

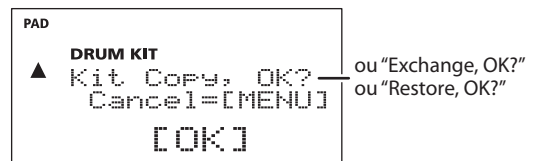

\* Vous pouvez annuler en appuyant sur le bouton [MENU].

#### 8. Pour lancer la copie, l'échange ou la restauration, appuyez sur le bouton [OK].

L'opération est lancée.

Lorsque l'opération est terminée, le message suivant s'affiche et l'écran revient sur le menu DRUM KIT.

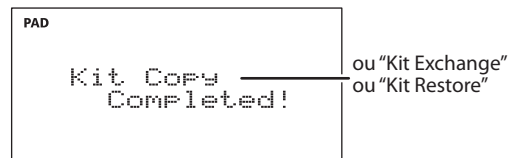

# Paramètres du système

Vous pouvez modifier les « Paramètres du système », qui s'appliquent au fonctionnement général du module TD-4.

## Réglage du son du métronome (METRONOME)

### 1. Appuyez sur le bouton [MENU] pour qu'il s'allume.

Le menu s'affiche.



### 2. Utilisez les boutons SEL [▲] et [▼] pour sélectionner « 7 METRONOME », puis appuyez sur le bouton [OK].

La page « Metronome » s'affiche.

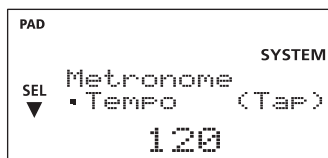

- Utilisez les boutons SEL [▲] et [▼] pour sélectionner le paramètre à modifier.
- Modifiez le réglage avec la molette [-/+].
- Appuyez sur le bouton [OK] pour revenir à l'écran « MENU ».

Écran	Paramètre	Valeur	Description
<p>PAD SYSTEM SEL Metronome ▼ Tempo (Tap) 120</p>	<b>Tempo (Tap)</b>	40–260	Définit le tempo du métronome.  * Vous pouvez définir le tempo en frappant un pad quatre fois ou plus à l'intervalle souhaité (Tap Tempo).
<p>PAD SYSTEM ▲ SEL Metronome ▼ Beat 4</p>	<b>Beat</b>	1–9	Définit la signature rythmique du métronome.
<p>PAD SYSTEM ▲ SEL Metronome ▼ Rhythm Type ♪</p>	<b>Rhythm Type</b>	indiqué à droite	Définit la valeur de note adoptée par le métronome.  Rondes, noires, croches, triolets de croches, doubles croches
<p>PAD SYSTEM ▲ SEL Metronome ▼ Volume 7</p>	<b>Volume</b>	0–10	Définit le volume du métronome.
<p>PAD SYSTEM ▲ SEL Metronome ▼ Sound ELECTRONIC</p>	<b>Sound</b>	indiqué à droite	Définit le son du métronome.  ELECTRONIC (Électronique), BEEP (Bip), TRADITION (Traditionnel), CLICK (Clic), COWBELL (Cloche), WOODBLOCK (Wood-block), SHAKER, TRIANGLE

English

Deutsch

Français

Italiano

Español

Português

Nederlands

## Modification des réglages des pads (PAD SETTINGS)

**1. Appuyez sur le bouton [MENU] pour qu'il s'allume.**

Le menu s'affiche.



**2. Utilisez les boutons SEL [ ▲ ] et [ ▼ ] pour sélectionner « 8 PAD SETTINGS », puis appuyez sur le bouton [OK].**

L'écran Pad Settings s'affiche.

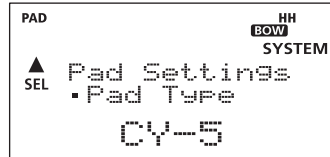

**3. Utilisez les boutons SEL [ ▲ ] et [ ▼ ] pour sélectionner le paramètre à modifier.**

**4. Modifiez le réglage avec la molette [-/+].**

**5. Appuyez sur le bouton [OK] pour revenir à l'écran « MENU ».**



### Réglage du type de pad

Écran	Paramètre/Valeur	Description
<p>The screenshot shows 'PAD' at the top left, 'HH BOW SYSTEM' at the top right, '▲ Pad Settings' in the center, and '▼ Pad Type' below it. At the bottom, 'CY-5' is displayed.</p>	<p><b>Pad Type</b></p> <p>Vous pouvez sélectionner individuellement le type des pads utilisés afin que le module TD-4 reçoive le signal approprié de chacun.</p> <p>Types de pad:            KD (4KP), KD-8, KD-9, KD-85, KD-120, PD (4KP), PD-8, PD-85, PD-105, PD-125, PDX-6, PDX-8, CY-5, CY-8, CY-12C, CY-14C, CY-12R/C, CY-13R, CY-15R, VH-11, RT-10, OFF</p> <p>* Les types de pad KD (4KP) et PD (4KP) sont conçus pour être utilisés exclusivement par le TD-4KP.</p>	<p>La fonction « <b>Pad Type</b> » (Type de pad) propose une sélection de réglages pour divers paramètres de pads. Elle attribue à ces paramètres les valeurs adaptées à chaque type de pad.</p> <p>Il vous suffit de sélectionner le type de pad correspondant au pad que vous avez connecté. Chaque paramètre sera défini sur la valeur adéquate, vous permettant une utilisation optimale.</p> <p>Si vous avez sélectionné le bon type de pad mais que le résultat ne correspond pas à vos attentes, vous pouvez procéder à des réglages plus fins de chaque paramètre.</p> <p><b>* Si, pour un pad, vous avez choisi « OFF » et souhaitez changer de réglage, vous devez sélectionner ce pad une nouvelle fois dans le menu (p. 26) à l'aide de la molette [-/+].</b></p>

### Réglage de la sensibilité du pad

Lorsque vous précisez le type de pad, les réglages ci-dessous prennent automatiquement les valeurs appropriées pour chaque pad, de sorte qu'il n'est généralement pas nécessaire de les adapter. Si vous souhaitez procéder à des réglages plus fins, vous pouvez modifier les paramètres ci-dessous.

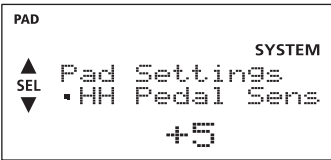
Écran	Paramètre/Valeur	Description
<p>The screenshot shows 'PAD' at the top left, 'SYSTEM' at the top right, '▲ Pad Settings' in the center, and '▼ Sensitivity' below it. At the bottom, '10' is displayed.</p>	<p><b>Sensitivity</b> 1-32</p>	<p>Vous pouvez adapter la sensibilité des pads à votre style de jeu. Cela vous permet un contrôle plus dynamique du volume du son, selon votre force de frappe.</p> <p>Une sensibilité supérieure produit un volume élevé même lorsque vous jouez délicatement.</p> <p>Une sensibilité moindre produit un volume faible même lorsque vous jouez vigoureusement.</p>

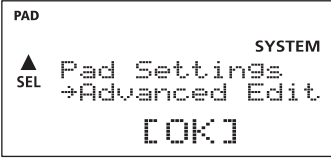
Écran	Paramètre/Valeur	Description
	<b>HH Pedal Sens</b> -5→+5	Règle la sensibilité de la pédale de contrôle des cymbales charleston. Règle le volume du son de charleston fermé et du son splash.
	<b>Xstick Adjust</b> -9→+9	Définit la valeur de frappe qui déclenchera, selon, le son cross stick ou le son rim shot ouvert. Une valeur élevée augmente le niveau de frappe nécessaire au déclenchement du son rim shot ouvert.
	<b>Advanced Edit</b>	Vous pouvez procéder à des réglages plus fins des paramètres du pad. Reportez-vous à la section p. 38.

## Définition de l'utilisation du câble de capteur « CR2 »

\* Ce paramètre est inactif sur le TD-4KP.

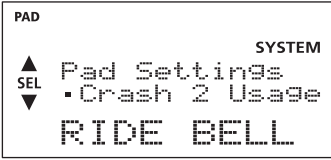
Écran	Paramètre/Valeur	Description
	<b>Crash 2 Usage</b> RIDE BELL: Le câble de capteur « CR2 » est associé à la cymbale RIDE BELL. CRASH 2: Le câble de capteur « CR2 » est associé à la cymbale CRASH2.	

## Autres réglages (OPTIONS)

1. Appuyez sur le bouton [MENU] pour qu'il s'allume.

Le menu s'affiche.

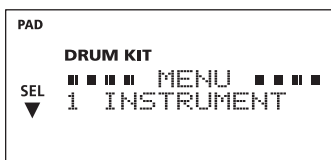

2. Utilisez les boutons SEL [ ▲ ] et [ ▼ ] pour sélectionner « 9 OPTIONS », puis appuyez sur le bouton [OK].

L'écran Options s'affiche.

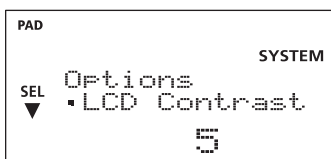

3. Utilisez les boutons SEL [ ▲ ] et [ ▼ ] pour sélectionner le paramètre à modifier.

4. Modifiez le réglage avec la molette [-/+].

5. Appuyez sur le bouton [OK] pour revenir à l'écran « MENU ».

## Réglage du contraste de l'écran (LCD Contrast)



**Valeur**

1-10

## Réglage de la luminosité du rétroéclairage (LCD Bright)

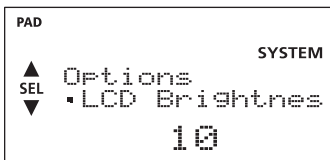

**Valeur**

1-10

## Réglage du son témoin des commandes (Keypad Sound)

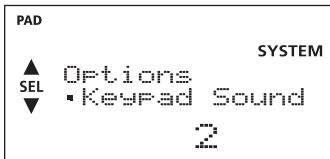

Valeur	Description
OFF	Les commandes sont silencieuses.
1-3	Définit le volume du son témoin des commandes.

## Modification simultanée des réglages de la peau et du bord (Head/Rim Link)

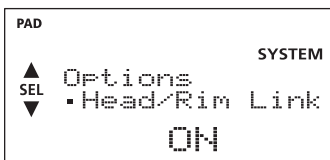

Valeur	Description
ON	Pour les instruments SNARE, HH, CRASH et RIDE, les réglages de la peau et du bord sont simultanément modifiés. * Si « Crash 2 » est réglé sur RIDE BELL, ses réglages seront aussi modifiés simultanément.
OFF	Les réglages de la peau et du bord sont modifiés séparément pour les instruments SNARE, HH, CRASH et RIDE.

## Fonction de mise hors tension automatique (Auto Off)



À la sortie d'usine, le module TD-4 est réglé pour être mis automatiquement hors tension environ 30 minutes après l'arrêt de son utilisation. Environ cinq minutes avant la mise hors tension du module TD, un message s'affiche.

Valeur	Description
OFF	Le module TD n'est pas mis automatiquement hors tension.
10 MINS	Le module TD est mis automatiquement hors tension au bout de 10 minutes.
30 MINS	Le module TD est mis automatiquement hors tension au bout de 30 minutes.
4 HOURS	Le module TD est mis automatiquement hors tension au bout de quatre heures.

## Rappel des réglages d'usine (Factory Reset)

La fonction « Factory Reset » rétablit à leur valeur de sortie d'usine tous les réglages de tous les pads les kits enregistrés dans le module TD-4.

### REMARQUE

Après une procédure de rappel des réglages d'usine, les réglages en mémoire sont perdus !

1. Dans l'écran « Options », appuyez sur le bouton SEL [ ▼ ] plusieurs fois jusqu'à sélectionner « Factory Reset », puis appuyez sur le bouton [OK].

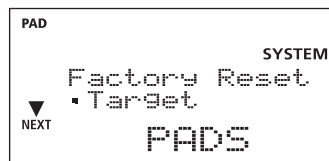

2. Utilisez la molette [-/+ ] pour sélectionner les réglages pour lesquels vous voulez retrouver les valeurs d'usine.

Valeur	Description
PADS	Paramètres des Pads
SYSTEM	Paramètres du système
ALL KITS	Tous les kits de batterie
ALL	Toutes les données du module TD-4

**3. Appuyez sur le bouton SEL [ ▼ ].**

Un message de confirmation s'affiche.

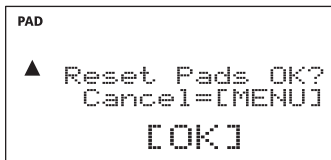

\* Pour annuler, appuyez sur le bouton [MENU].

**4. Appuyez sur le bouton [OK].**

Les réglages d'usine sont rétablis.

Lorsque l'opération est terminée, le message suivant s'affiche et l'écran revient sur le menu DRUM KIT.

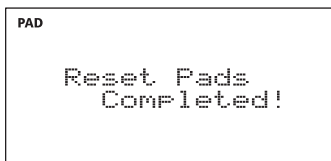

# Remplacement de la caisse claire par une peau maillée

Voici comment remplacer la caisse claire par une peau maillée PDX-8.

- \* Pour pouvoir monter la peau maillée PDX-8, vous devez utiliser l'adaptateur de montage MDH-12.

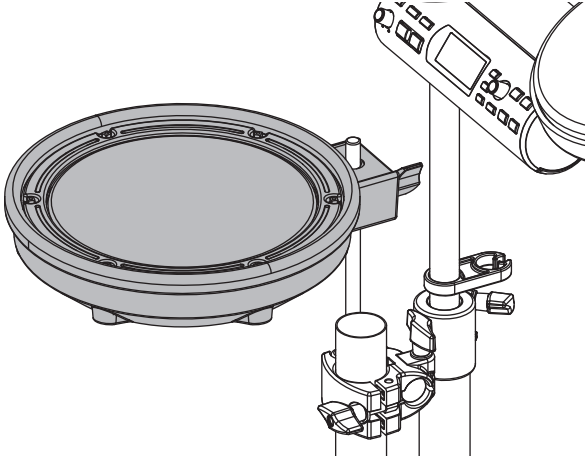

## Réglage SNARE

Sélectionnez « PDX-8 » (p. 32) comme type de pad (Pad Type).



# Autres paramètres

## Réglages MIDI

### A propos du MIDI

« MIDI » (Musical Instrument Digital Interface, soit interface numérique pour instrument de musique) est une norme d'échange des données (votre jeu et autres informations) entre instruments de musique électronique et ordinateurs.

Sur le module TD-4, vous pouvez utiliser le format MIDI de l'une des façons suivantes.

### Utilisation des pads pour jouer d'un instrument externe

Vous pouvez superposer des sons et émettre des sons à partir de modules de sons et d'échantillonneurs MIDI.

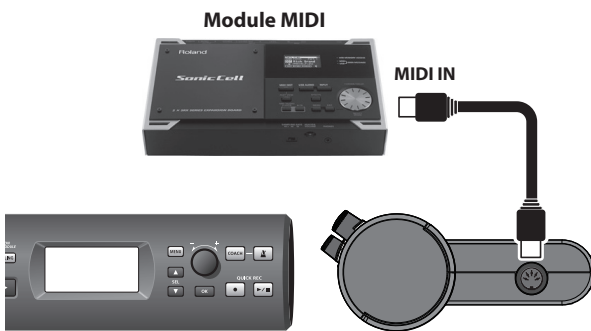

## Réglages MIDI

1. Appuyez sur le bouton [MENU] pour qu'il s'allume.

Le menu s'affiche.



2. Utilisez les boutons SEL [ ▲ ] et [ ▼ ] pour sélectionner « 6 MIDI », puis appuyez sur le bouton [OK].

L'écran MIDI s'affiche.

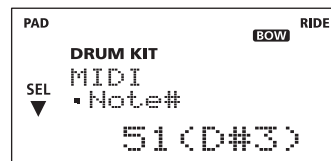

3. Utilisez les boutons SEL [ ▲ ] et [ ▼ ] pour choisir le paramètre à modifier.
4. Modifiez le réglage avec la molette [-/+].
5. Appuyez sur le bouton [OK] pour revenir à l'écran « MENU ».

Écran	Paramètre	Valeur	Description
	<b>Note#</b>	0 (C)-127 (G9), OFF	Définit les numéros de notes MIDI transmises par les pads. Frappez le pad dont vous voulez modifier le réglage. Si ce paramètre est réglé sur « OFF », ce pad ne transmettra pas de message de note. Chaque kit dispose de ses réglages de numéros de notes attribués aux pads.
	<b>Channel</b>	OFF, 1-16	Définit le canal sur lequel le message MIDI sera transmis. Si ce paramètre est réglé sur « OFF », les messages MIDI ne seront pas transmis.
	<b>ProgramChg Tx</b>	OFF, ON	Définit si les messages de changement de programme (Program Change) seront transmis à un périphérique MIDI externe (ON) ou non (OFF). Lorsque ce paramètre est réglé sur « ON », un numéro de programme correspondant au kit de batterie sera transmis lorsque vous passez d'un kit de batterie à l'autre sur le module TD-4.  * Le numéro de programme de chaque kit de batterie est identique au numéro du kit de batterie.

## Réglages détaillés pour les paramètres de déclenchement

Vous n'avez normalement pas besoin de modifier ces réglages, car ils prennent automatiquement les valeurs appropriées pour chaque pad lorsque vous indiquez le type de pad.

Si le pad ne répond pas comme vous le souhaitez, vous pouvez les modifier.

1. Dans l'écran « Pad Settings », appuyez sur le bouton SEL [ ▼ ] plusieurs fois jusqu'à sélectionner « Advanced Edit », puis appuyez sur le bouton [OK]. L'écran « Pad Advanced » s'affiche.
2. Utilisez les boutons SEL [ ▲ ] et [ ▼ ] pour sélectionner le paramètre à modifier.
3. Modifiez le réglage avec la molette [-/+].
4. Appuyez sur le bouton [OK] pour revenir à l'écran « MENU ».

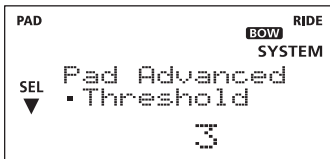

Écran/Paramètre	Paramètre/Valeur	Description
	<b>Threshold</b> 0–16	Ce paramètre permet la réception d'un signal de déclenchement uniquement lorsque le réglage du pad est supérieur à un niveau dynamique donné (vélocité). Il est ainsi possible d'empêcher un pad d'émettre un son à cause des vibrations provenant d'autres pads.

Dans l'exemple qui suit, B va émettre un son, mais pas A ni C.

Si la valeur choisie est élevée, aucun son n'est émis lorsque vous frappez légèrement le pad.

Augmentez petit à petit la valeur associée à « Threshold » tout en frappant le pad.

Vérifiez et ajustez le réglage en conséquence. Répétez la procédure jusqu'à obtenir le réglage parfaitement adapté à votre style de jeu.

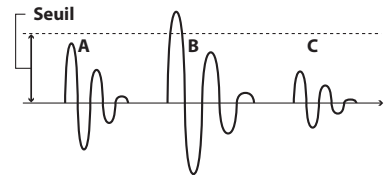

	<b>Curve</b> Voir ci-dessous	Ce paramètre vous permet de contrôler la relation entre la vélocité de jeu (la force de frappe) et les changements de volume. Réglez la courbe jusqu'à ce que la réponse semble aussi naturelle que possible.
--	---------------------------------	---

### LINEAR

Le paramètre par défaut. Il permet d'établir la correspondance la plus naturelle entre les dynamiques de jeu et le changement de volume.

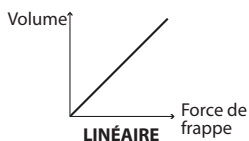

### EXP1, EXP2

Par rapport à LINEAR, une dynamique forte produit un changement plus important.

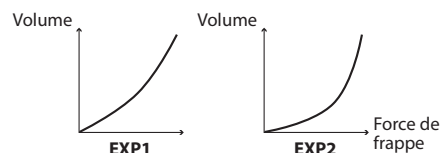

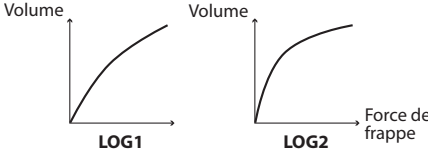
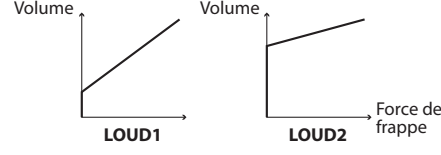
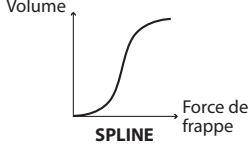
Écran/Paramètre	Paramètre/Valeur	Description
<p><b>LOG1, LOG2</b> Par rapport à LINEAR, un jeu plus doux produit un changement plus important.</p> 		<p><b>LOUD1, LOUD2</b> La réponse dynamique est très faible et il est donc facile de conserver des niveaux de volume élevés. Si vous utilisez des déclencheurs de batterie, ces paramètres permettent d'assurer la stabilité des niveaux.</p> 
<p><b>SPLINE</b> Des changements extrêmes se produisent en réponse à la dynamique de jeu.</p> 		

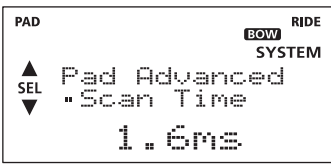
Écran/Paramètre	Paramètre/Valeur	Description
	<p><b>Scan Time</b> 0.4–4.0 ms</p>	<p>Permet de définir la durée de détection du signal de déclenchement. Le temps d'élévation du signal de déclenchement pouvant différer légèrement suivant les caractéristiques de chaque pad ou de chaque déclencheur de batterie acoustique (capteur de batterie), vous pouvez remarquer que des frappes identiques (vélocité) peuvent produire des sons de différents volumes. Dans ce cas, vous pouvez régler ce paramètre de telle façon que votre style de jeu puisse être détecté avec plus de précision.</p>

Tout en frappant le pad plusieurs fois avec la même intensité, augmentez petit à petit la valeur de ce paramètre en partant de 0.4 ms, jusqu'à ce que le volume qui en résulte se stabilise au niveau le plus élevé. Avec ce réglage, frappez le pad doucement puis plus fort et vérifiez que le volume change en conséquence.

\* Lorsque la valeur est plus élevée, le temps nécessaire à l'émission du son augmente. Choisissez la valeur la plus basse possible.

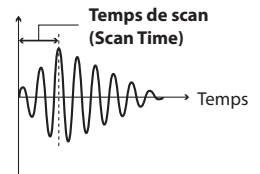

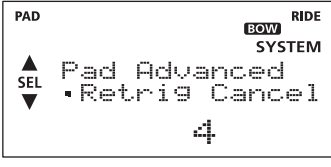
	<p><b>Retrig Cancel</b> 1–16</p>	<p>Ce paramètre permet d'empêcher les redéclenchements non justifiés. Important si vous utilisez des déclencheurs de batterie acoustiques. Ces déclencheurs peuvent générer une déformation des formes d'onde, qui peut à son tour entraîner l'émission involontaire d'un son au point A de la figure (redéclenchement). Ceci se produit en particulier sur la courbe descendante de la forme d'onde. Le paramètre « Retrig Cancel » détecte la distorsion et empêche le redéclenchement.</p>
--	--------------------------------------	---

Tout en frappant le pad plusieurs fois, augmentez la valeur de ce paramètre jusqu'à ce que le redéclenchement soit désactivé.

**MÉMO**

Vous pouvez également résoudre le problème lié au redéclenchement à l'aide du paramètre « Mask Time ». Ce paramètre ne détecte pas les signaux de déclenchement émis pendant la durée indiquée après la réception du précédent signal de déclenchement. Le paramètre « Retrig Cancel » détecte l'atténuation du niveau du signal de déclenchement et déclenche le son après avoir déterminé de façon interne quels signaux de déclenchement ont été réellement générés lors de la frappe sur la peau, tout en éliminant les signaux de déclenchement erronés qui ne déclenchent aucun son.

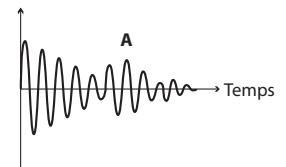

English

Deutsch

Français

Italiano

Español

Português

Nederlands

## Autres paramètres

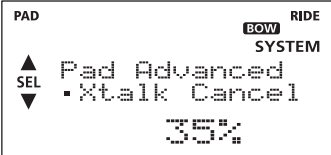
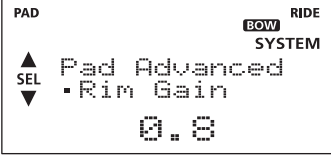
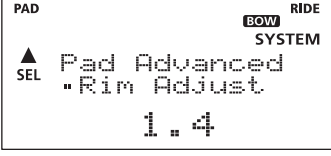
Écran/Paramètre	Paramètre/Valeur	Description
	<b>Mask Time</b> 0–64 ms	<p>Ce paramètre permet d'empêcher des doubles déclenchements. Lorsque vous jouez de la grosse caisse, la batte peut rebondir et frapper la peau une seconde fois (avec les batteries acoustiques, la batte reste parfois contre la peau) ; cela provoque un double déclenchement (et produit deux sons au lieu d'un). Le paramètre « Mask Time » permet d'empêcher une telle situation. Une fois le pad frappé, tous les autres signaux de déclenchement émis pendant le « Mask Time » indiqué (entre 0 et 64 ms) seront ignorés. Réglez ce paramètre tout en jouant sur le pad.</p>
<p>Lorsque vous jouez de la grosse caisse, essayez de laisser la batte rebondir et frapper la peau très rapidement, puis augmentez la valeur du paramètre « Mask Time » jusqu'à ce que le rebond de la batte ne produise plus aucun son.</p> <p>* Si la valeur choisie est très élevée, il sera difficile de jouer très vite. Choisissez la valeur la plus basse possible.</p>		
<p><b>MÉMO</b></p> <p>Si deux sons ou plus sont émis lorsque vous frappez la peau une seule fois, vous devez régler le paramètre « Retrig Cancel ».</p>		
	<b>Xtalk Cancel</b> 0–80%	<p>Ce paramètre annule le paramètre « crosstalk », c'est-à-dire que lorsque vous utilisez un pad, vous entendez un son en provenance d'un autre pad. Ceci peut se produire lorsque deux pads sont installés sur le même pied. Dans certains cas, vous pouvez empêcher la diaphonie en augmentant la distance entre les deux pads montés.</p> <p><b>ASTUCE</b></p> <p>Dans certains cas, vous pouvez empêcher la diaphonie en augmentant la distance entre les deux pads montés.</p>
<p><b>Exemple de diaphonie : lorsque vous frappez le pad de caisse claire, le tom 1 émet aussi un son</b></p> <p>Augmentez le niveau du paramètre « Xtalk Cancel » du pad utilisé pour le tom 1. Les risques de réception de diaphonie par ce pad seront ainsi réduits.</p> <p>* Si la valeur est trop élevée et que les deux pads soient utilisés simultanément, celui sur lequel la frappe est la moins forte risque de ne pas émettre de son. Soyez prudent et réglez ce paramètre sur la valeur minimale requise pour empêcher la diaphonie.</p>		
	<b>Rim Gain</b> 0–8.0	<p>Lorsqu'un pad des séries PD-125/105/85, PDX-8, PD-9/8/7, CY VH-11 ou RT-10S est connecté, vous pouvez régler la relation entre votre vitesse de jeu (force) sur le bord et le niveau de volume qui en résulte. Une valeur plus élevée produit un volume élevé même lorsque vous jouez délicatement. Une valeur plus basse produit un volume faible même lorsque vous jouez vigoureusement.</p>
	<b>Rim Adjust</b> 0–8.0	<p>Lorsqu'un pad PD-125/105/85, PDX-8 ou RT-10S est connecté, vous pouvez régler le niveau de sensibilité de la réponse du bord. Dans certains cas, un son peut se produire de façon imprévue lorsque vous frappez fortement sur la tête. Vous pouvez améliorer la situation en diminuant la valeur du paramètre « Rim Adjust ». Lorsque la valeur définie est trop basse, il peut être difficile de produire un son rim.</p>

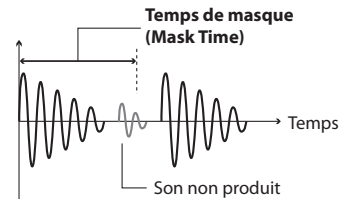

## Protection des kits modifiés et des réglages (Edit Lock)

Lorsque cette fonction est activée, la modification des kits reste possible (à l'exception de « Factory Reset », voir p. 34). Toutefois, les modifications ne seront plus prises en compte dès la mise hors tension.

Cette fonction est particulièrement utile en magasin et/ou lors de représentations musicales. De même, vous pouvez avoir modifié plusieurs kits et permettre à des amis de s'exprimer sur votre module TD-4.

L'utilisation de la fonction Edit Lock vous permet de protéger vos kits au cas où quelqu'un modifierait par erreur certains réglages.

### Activation de la fonction Edit Lock

1. Mise hors tension.
2. Tout en maintenant enfoncés les boutons [ ● ] (Rec) et SEL [ ▼ ], appuyez sur le bouton [POWER].





### Désactivation de la fonction Edit Lock

1. Mise hors tension.
2. Tout en maintenant enfoncés les boutons [ ● ] (Rec) et SEL [ ▲ ], appuyez sur le bouton [POWER].

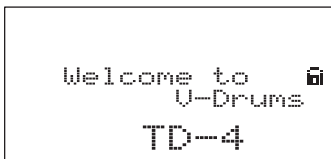

Lorsque le paramètre Edit Lock est activé, un symbole «  » apparaît à l'écran qui s'affiche immédiatement après que vous avez appuyé sur le bouton [POWER].



Le symbole «  » apparaîtra également dans l'écran Options où vous sélectionnez Factory Reset et les opérations Factory Reset seront alors impossibles.



# Dépannage

Cette section décrit les points à vérifier en cas de problème et comment intervenir.

## Aucun son n'est émis par un ou plusieurs pads

### Le niveau de volume d'un instrument a-t-il été baissé ?

→ Dans les paramètres du kit de batterie, réglez le Pad Volume de la console de mixage (p. 28).

### Le pad est-il branché correctement ?

→ Assurez-vous que les connexions pad/entrée sont correctes. Utilisez uniquement les câbles fournis pour raccorder les pads.

### L'instrument est-il réglé sur OFF ?

→ S'il est réglé sur OFF, l'instrument ne produit aucun son. (p. 45).

## Impossible de produire des rim shots ou des frappes sur le bord

### Le paramètre Rim Adjust est-il réglé sur « 0 » ?

→ Réglez-le sur une autre valeur que « 0 » (p. 40). Lorsque vous utilisez un pad PD-85, PD-105 ou PD-125 pour produire des sons rim shot, vous devez régler le paramètre « Rim Adjust ».

## La fonction Cross Stick ne fonctionne pas

### Utilisez-vous la fonction cross stick correctement ?

→ Cette fonction est légèrement différente sur les batteries électroniques. Vérifiez que votre main ou votre baguette ne frappe pas également la peau.

## Le métronome n'émet aucun son

### Le niveau de volume du métronome est-il réglé sur « 0 » ?

→ Réglez le volume du métronome sur une valeur différente de « 0 » (p. 31).

## Aucun son ou volume faible émis par la source branchée sur la prise MIX IN

### Utilisez-vous un câble de connexion contenant une résistance ?

→ Utilisez un câble de connexion ne contenant pas de résistance.

### Vérifiez le niveau du volume de la source audio connectée.

→ En cas de problème, consultez le mode d'emploi de l'appareil.

## Aucun effet « Ambiance » n'est appliqué

### « Ambiance » est-il réglé sur « OFF » ?

→ Réglez l'ambiance sur une valeur différente de « OFF » (p. 29).

### « Ambiance Depth » est-il réglé sur « 0 » ?

→ Réglez ce paramètre sur une autre valeur que « 0 » (p. 29).

## Le pad ne joue pas correctement

### Le réglage du type de pad est-il correct ?

→ Réglez le type de pad (p. 32).

### Le réglage de la sensibilité du pad est-il correct ?

→ Réglez la sensibilité du pad (p. 32).

\* Pour une parfaite expression lors des performances, nous vous recommandons d'utiliser exclusivement des pads Roland.

## Le son est distordu dans le casque

### ❑ Parfois, si le niveau de sortie de certains sons est trop élevé, ils peuvent sembler distordus.

→ Tournez le bouton [VOLUME] vers le bas. La distorsion s'atténuera.

## La sortie audio est distordue

### ❑ Suivant le réglage de l'instrument, une légère distorsion du son peut se produire.

→ Dans les paramètres du kit de batterie, réglez le Pad Volume de la console de mixage (p. 28).  
→ Vous pouvez supprimer la distorsion en rapprochant la position stéréo du centre. Dans les paramètres du kit de batterie, réglez la position stéréo de la console de mixage (p. 28).

## Impossible d'utiliser le module de son branché au connecteur MIDI OUT.

### ❑ Le câble MIDI est-il correctement connecté ?

→ Raccordez le câble au connecteur MIDI IN du module de son MIDI externe.

### ❑ Le canal MIDI est-il correctement réglé ?

→ Si vous souhaitez transmettre des messages MIDI à un module de son MIDI externe, les deux périphériques doivent être réglés sur le même canal MIDI (p. 37).

### ❑ Avez-vous affecté le bon numéro de note MIDI au pad ?

→ Réglez le numéro de note MIDI du pad sur une valeur différente de « 0 » (p. 37).  
→ Vérifiez que le pad est réglé sur le même numéro de note MIDI que celui requis par le son du module MIDI externe.

# Message d'erreur

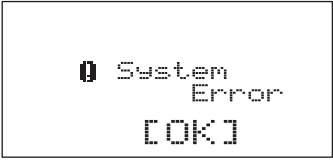
Écran	Signification	Action
 <p>Memory Damaged [OK]</p>	Les données de la mémoire du module TD-4 sont peut-être endommagées.	Appuyez sur le bouton [OK]. La fonction Factory Reset peut être utilisée pour les réglages de la partie endommagée uniquement (les modifications que vous avez apportées seront alors effacées). Si cela ne résout pas le problème, consultez votre revendeur Roland ou le centre de service Roland le plus proche.
 <p>System Error [OK]</p>	Problème au niveau du système interne.	Contactez votre revendeur ou le centre de service Roland le plus proche.



# Liste des kits de batterie et des instruments

## Kits de batterie prédéfinis

No.	Nom
1	V-Compact
2	Coated
3	Power
4	Light
5	Heavy
6	Vintage
7	Fiber
8	Short Tail
9	HALL
10	Brushes
11	Studio
12	Tight
13	ARENA
14	Oldies
15	Reggae
16	Percussion
17	ISOLATOR
18	HipHop
19	Techno
20	Drum'nBass
21	House
22	Abstract
23	Electronic
24	TR-808
25	TR-909

## Instruments

No.	Nom
<b>Kick</b>	
1	Maple
2	Deep
3	Fiber
4	Compact
5	Dark
6	Vintage
7	Tight
8	HardAttack
9	Solid
10	Nu-Hip
11	Elec 1
12	Elec 2
13	TR808
14	TR909
<b>Snare</b>	
1	Maple 1
	Maple 1 R
2	Maple 2
	Maple 2 R
3	Steel
	Steel R
4	Brass
	Brass R
5	Lite
	Lite R
6	Deep
	Deep R
7	Open
	Open R
8	Brush
	Brush R
9	Box
	Box R
10	Whack
	Whack R
11	Barrel
	Barrel R
12	Club
	Club R
13	Clip
	Clip R

No.	Nom
14	Elec
	Elec R
15	TR808
	TR808 R
16	TR909
	TR909 R
<b>Tom</b>	
1	Wood 12"
2	Wood 13"
3	Wood 16"
4	Clear 12"
5	Clear 14"
6	Clear 16"
7	Fiber 12"
8	Fiber 13"
9	Fiber 16"
10	Coated 12"
11	Coated 13"
12	Coated 16"
13	TR808_1
14	TR808_2
15	TR808_3
16	TR909_1
17	TR909_2
18	TR909_3
19	Elec_1
20	Elec_2
21	Elec_3
<b>Hi-Hat</b>	
1	Bright
	Bright E
2	Lite
	Lite E
3	Club
	Club E
4	TR808
	TR808 E
5	TR909
	TR909 E

English

Deutsch

Français

Italiano

Español

Português

Nederlands

## Liste des kits de batterie et des instruments

No.	Nom
<b>Crash</b>	
1	Medium16"
	Medium16"E
2	Medium18"
	Medium18"E
3	Dark 16"
	Dark 16" E
4	Dark 18"
	Dark 18" E
5	Splash
	Splash E
6	China
	China E
7	TR808
	TR808 E
8	Elec
	Elec E
<b>Ride</b>	
1	Heavy /B
	Heavy
	Heavy E
	Heavy B
2	Lite /B
	Lite
	Lite E
	Lite B
3	Elec /B
	Elec
	Elec E
	Elec B
<b>Percussion</b>	
1	Bongo Hi
2	Bongo Lo
3	Conga Hi
4	Conga Lo
5	Timbale Hi
6	Timbale Lo
7	Cajon
8	Cajon Bass
9	Claves
10	Shaker
11	Tambourine
12	Cowbell 1
13	Cowbell 2
14	WoodBlockH
15	WoodBlockL

No.	Nom
16	TriangleOp
17	TriangleCl
18	SleighBell
19	TreeChimes
<b>OFF</b>	
	Off

## Remarque relative aux instruments (sons)

La dernière lettre du nom de chaque instrument fait référence aux définitions suivantes :

R : son rim d'une caisse claire

E : son edge d'une cymbale

B : son de dôme d'une cymbale

## Copyrights/Licences

- Il est interdit par la loi d'effectuer un enregistrement audio, vidéo, de copier ou de modifier une oeuvre protégée par le droit d'auteur (oeuvre musicale, vidéo, émission, concert en direct ou autre), intégralement ou en partie. Il en va de même pour la distribution, la vente, la location, la représentation ou la diffusion de cette oeuvre sans autorisation de l'ayant-droit.
- N'utilisez pas ce produit à des fins qui enfreindraient un copyright détenu par un tiers. Nous déclinons toute responsabilité en matière d'infraction des copyrights tiers émanant de votre utilisation de ce produit.
- Les droits d'auteurs relatifs au contenu de ce produit (les données de formes d'ondes sonores, les données de style, les motifs d'accompagnement, les données de phrase, les boucles audio et les données d'image) sont réservés par Roland Corporation.
- Les acquéreurs de ce produit sont autorisés à utiliser le contenu susmentionné pour la création, l'exécution, l'enregistrement et la distribution d'oeuvres musicales originales.
- Les acquéreurs de ce produit ne sont PAS autorisés à extraire le contenu susmentionné sous sa forme d'origine ou une forme modifiée, dans le but de distribuer le support enregistré dudit contenu ou de le mettre à disposition sur un réseau informatique.

# Tableau d'implémentation MIDI

Fonction...		Transmitted	Recognized	Remarks
Canal de base	Par défaut	1-16, OFF	X	Memorized
	Modifié	1-16, OFF	X	
Mode	Par défaut	Mode 3	X	
	Messages Modifié	X *****	X *****	
Numéro de note :	n° réels	0-127, OFF	X	Memorized
		*****	X	
Vélocité	Note ON	O 9nH, v = 1-127	X	
	Note OFF	O 8nH, v = 64	X	
After Touch	Polyphonique	O	X	
	Canal	X	X	
Pitch Bend		X	X	
Contrôle (Control Change)	4	O	X	Foot Controller *1
Changement de programme : n° réels		O 0-24 *****	X X	Program No. 1-25 (fixed)
Système exclusif		X	X	
Système commun	: Song Position	X	X	
	: Song Select	X	X	
	: Tune Request	X	X	
Système temps réel	: Clock	X	X	
	: Commands	X	X	
Messages auxiliaires	: All Sound Off	X	X	
	: Reset All Controllers	X	X	
	: Local On/Off	X	X	
	: All Notes Off	X	X	
	: Active Sensing	O	X	
	: System Reset	X	X	
Notes		*1 Transmet la position de la pédale du charleston.		

Mode 1 : OMNI ON, POLY  
Mode 3 : OMNI OFF, POLY

Mode 2 : OMNI ON, MONO  
Mode 4 : OMNI OFF, MONO

O : Oui  
X : Non

English  
Deutsch  
Français  
Italiano  
Español  
Português  
Nederlands

# Fiche technique

## Roland TD-4KP : V-Drums Portable

### ● Configuration du kit

Pad grosse caisse, caisse claire, charleston, pédale de charleston, Tom x 3, Crash, Ride

### ● Dimensions

1,100 (L) x 1,200 (P) x 1,250 (H) mm  
(y compris pédale de grosse caisse, cymbales et tabouret de batterie)

### ● Dimensions (plié)

300 (L) x 500 (P) x 700 (H) mm

### ● Poids

12,5 kg (sans adaptateur secteur)

### ● Accessoire

Guide de configuration x 2  
Mode d'emploi  
Adaptateur secteur  
Câble pour connexion spéciale  
Vis-papillons (M5 x 10) x 2

### ● Options (vendues séparément)

Pads : série PDX  
Montage pad : série MDH  
Moniteur personnel de batterie : PM-03, PM-10  
Boîte d'accessoires V-Drums : DAP-3X  
Tapis V-Drums : série TDM  
V-Drums Tutor : DT-1

\* Pédale de grosse caisse et tabouret de batterie non inclus.

## TD-4 : module de percussion

### ● Instruments

Instruments de percussion : 125

### ● Kits de batterie

25

### ● Paramètres d'instrument

KICK, SNARE, TOM, PERC, accordage, atténuation

### ● Paramètres de la console de mixage

Pad Volume, Pan, Kit Volume, Cross Stick Volume

### ● Types d'effets « Ambiance »

9

### ● Fonctions « Rhythm Coach »

Warm Ups  
Time Check  
Tempo Check  
Quiet Count  
Auto Up/Down

### ● Quick Rec

Résolution : 96 pas par note  
Méthode d'enregistrement : en temps réel  
Nombre maximum de notes stockées : environ 9 000 notes

### ● Écran

Personnalisé (écran LCD rétroéclairé)

### ● Connecteurs

Connecteur Trigger Input (type DB-25)  
(Grosse caisse, caisse claire, Tom1, Tom2, Tom3, charleston, Crash1, Crash2, Ride, contrôle du charleston)  
Prises sortie (L (MONO), R) (type téléphonique stéréo 6,35 mm)  
Prise casque Phones (type téléphonique stéréo 6,35 mm)  
Prise Mix in (mini-jack stéréo)  
Connecteur MIDI OUT

### ● Impédance de sortie

1,0 k ohms

### ● Alimentation électrique

Adaptateur secteur (9 V CC)

### ● Consommation

500 mA

### ● Dimensions

224,0 (L) x 151,1 (P) x 65,1 (H) mm



### ● Poids

477 g (sans adaptateur secteur)

\* En vue d'améliorer le produit, les caractéristiques et/ou l'aspect de cet appareil peuvent être modifiés sans avis préalable.

# Index

## Symbols

	41
	6, 16

## A

Accordage .....	14
Advanced Edit .....	33
AMBIENCE .....	29
Assourdissement .....	14
Auto Off .....	34
AUTO UP/DOWN .....	25
AutoUpDown .....	19

## B

Bascule (foot splash) .....	13
Bass Drum .....	11
Beat .....	31

## C

Change-up .....	19–20
Channel .....	37
Charleston .....	11
COACH .....	6
COACH, mode .....	18
Copy .....	30
Crash 2 Usage .....	33
Curve .....	38
Cymbale crash .....	11
Cymbale ride .....	11

## D

DC IN .....	7
Depth .....	29
DRUM KIT .....	6, 10, 26
Copy .....	30
Name .....	29
Duration .....	20

## E

Edit Lock .....	41
Enregistrement .....	16
EXP1, 2 .....	38

## F

Factory Reset .....	34
Fermé .....	13
Floor To .....	11

## G

Grade .....	20–21, 23
-------------	-----------

## H

Head/Rim Link .....	15, 34
HH Pedal Sens .....	33

## I

Instrument .....	27
Instrument group .....	27

## K

Keypad Sound .....	34
Kick .....	11
KIT COPY .....	30
KIT NAME .....	29
Kit Volume .....	28

## L

LCD Bright .....	34
LCD Contrast .....	34
Lecteur audio portable .....	15
Lecture .....	17
LINEAR .....	38
LOG1, 2 .....	39
LOUD1, 2 .....	39

## M

Mask Time .....	40
MaxTempo .....	20, 25
Measures .....	24
MENU .....	6
Métronome .....	16, 31
MIDI .....	37
MIDI OUT .....	7
MinTempo .....	25
MIX IN .....	7, 15
MIXER .....	28
Modèle de démonstration .....	10
Moitié ouvert .....	13
Molette [-/+] .....	6
MUFFLING .....	6
Muffling .....	27

## N

Note# .....	37
-------------	----

## O

OK .....	6
OPTIONS .....	33
OUTPUT .....	7
Ouvert .....	13

## P

Pad Type .....	32
Pad Volume .....	28
Pan .....	28
Pédale de charleston .....	11
PHONES .....	7
Pied fermé .....	13
POWER .....	6, 9
ProgramChg Tx .....	37

## Q

QUICK REC .....	6, 16
Quiet .....	24

## R

Rate .....	25
RÉGLAGES DES PADS .....	32
Retrig Cancel .....	39
Rhythm Type .....	31
Rim Adjust .....	40
Rim Gain .....	40

## S

Scan Time .....	39
Score .....	21
SEL .....	6
Sensitivity .....	32
Snare .....	11
Sound .....	31
SPLINE .....	39

## T

Talon baissé .....	12
Talon levé .....	12
Tempo .....	20, 22–24, 31
TEMPO CHECK .....	22
Threshold .....	38
TIME CHECK .....	21
TimeCheck .....	19
Tom .....	11
TRIGGER INPUT .....	7
TUNING .....	6
Tuning .....	27
Type .....	29

## V

VOLUME .....	6, 9
Volume .....	31

## W

WARM UPS .....	19
----------------	----

## X

Xstick Adjust .....	33
Xstick Volume .....	28
Xtalk Cancel .....	40

English

Deutsch

Français

Italiano

Español

Português

Nederlands

**Roland**