

1402-VLZ3

Console de mixage

14 entrées micro/ligne

MODE D'EMPLOI

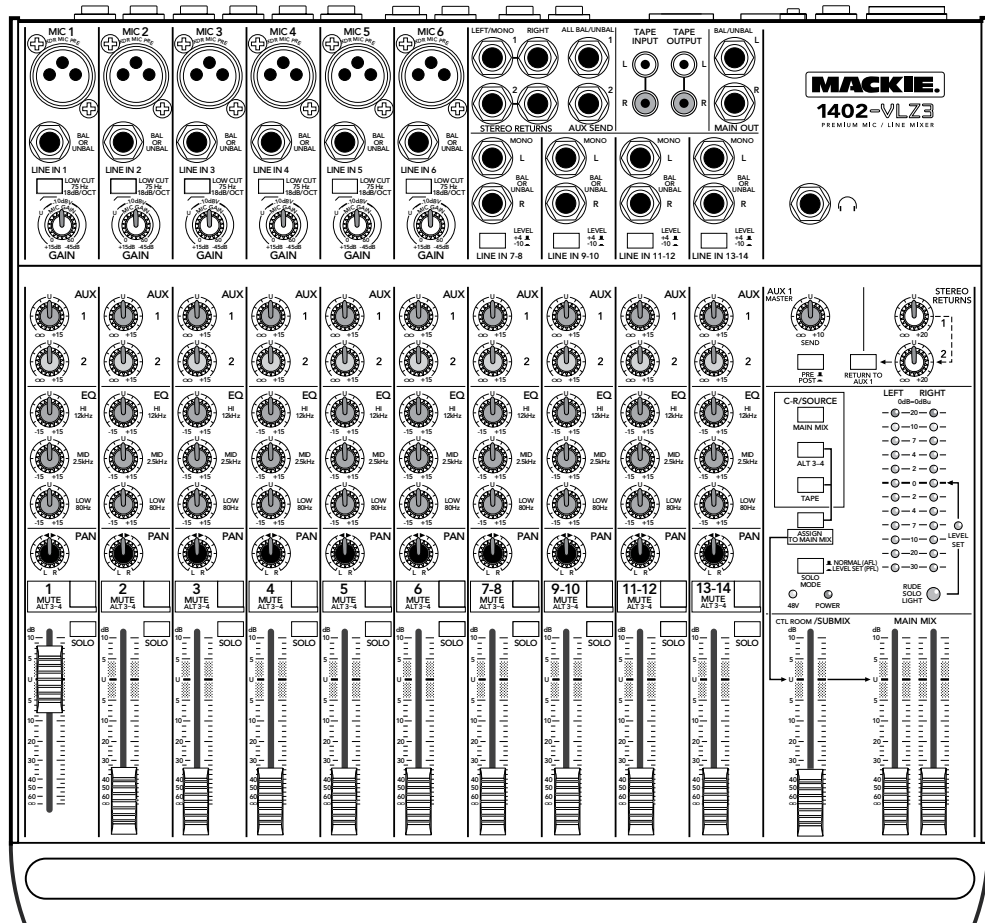
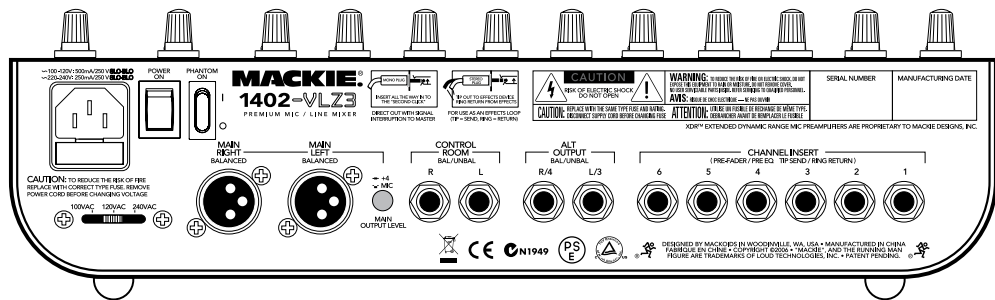

MACKIE®

Consignes de sécurité importantes

1. Lisez ces instructions.
2. Conservez ces instructions.
3. Respectez toutes les mises en garde.
4. Suivez toutes les instructions.
5. N'utilisez pas cet appareil à proximité d'un point d'eau.
6. Nettoyez-le uniquement avec un chiffon sec.
7. Ne bloquez aucune des ventilations de l'appareil. Installez-le en accord avec les instructions du fabricant.
8. Ne l'installez pas près d'une source de chaleur, comme un radiateur ou tout autre appareil (amplificateur inclus) produisant de la chaleur.
9. Ne modifiez pas la liaison de sécurité du connecteur polarisé ou la mise à la terre. Un connecteur polarisé possède deux broches. Un connecteur avec terre possède deux broches et une troisième pour la mise à la terre. Si le connecteur fourni ne convient pas à votre prise, consultez un électricien afin de remplacer la prise obsolète.
10. Évitez de marcher ou de tirer sur le câble d'alimentation, en particulier au niveau des prises et de l'appareil.
11. N'utilisez que des connexions/accessoires spécifiés par le fabricant.
12. N'utilisez qu'avec un chariot, un support, un trépied, une étagère ou une table spécifiés par le fabricant ou vendus avec l'appareil. Lorsqu'un chariot est utilisé, prenez toutes les précautions nécessaires lors du déplacement de l'ensemble chariot/appareil afin d'éviter tout accident.
13. Déconnectez l'appareil du secteur lors des orages ou des longues périodes d'inutilisation.
14. Confiez toutes les réparations à un personnel qualifié. Vous devez faire contrôler ce produit s'il a été endommagé de quelque façon que ce soit, comme lorsque le câble d'alimentation ou la prise ont été endommagés, qu'un liquide a été renversé ou que des objets sont tombés sur ou dans l'appareil, que l'appareil a été exposé à la pluie ou à l'humidité, qu'il ne fonctionne pas normalement, ou qu'il a subi un choc.
15. Veillez à ce qu'aucun objet ne tombe sur cet appareil, ou qu'aucun liquide ne soit renversé sur celui-ci. Ne déposez pas de récipient rempli de liquide sur cet appareil.
16. Cet appareil a été conçu selon une construction de Classe I et doit être connecté à une prise avec une broche de mise à la terre (la troisième broche).
17. Cet appareil est équipé d'un interrupteur d'alimentation. Cet interrupteur se trouve sur la face arrière et doit demeurer accessible à tout moment.
18. Le présent appareil numérique n'émet pas de bruits radioélectriques dépassant les limites applicables aux appareils numériques de classe A/de classe B (selon le cas) prescrites dans le règlement sur le brouillage radioélectrique édicté par le ministère des communications du Canada.

ATTENTION — Cet appareil numérique n'émet pas d'interférences radioélectriques dépassant les limites applicables aux appareils numériques de Classe A/de Classe B (selon le cas) prescrites dans le règlement sur les interférences radioélectriques, édicté par le ministère des communications du Canada.

19. L'exposition à des niveaux de bruit très élevés peut entraîner une perte permanente de l'ouïe. La sensibilité à ces dommages varie d'un individu à l'autre, mais tout le monde est appelé à des dommages auditifs extrêmes en présence de niveaux sonores élevés. L'Administration de la Sécurité et de la Santé (OSHA) du Gouvernement des États-Unis a publié les niveaux de bruit indiqués dans le tableau ci-dessous.

Selon l'OSHA, toute exposition au-delà de ces limites entraîne des dommages auditifs. Pour éviter toute exposition dangereuse aux niveaux sonores élevés, il est conseillé d'utiliser des protections auditives. Ces protections placées dans l'oreille doivent être portées lors de l'utilisation d'appareils produisant des niveaux sonores élevés pour éviter toute perte irréversible de l'ouïe.

UTILISATION D'UN CHARIOT



Chariots et pieds - Le produit doit être utilisé uniquement avec un chariot ou un pied recommandé par le fabricant. Soyez prudent lorsque vous déplacez le produit sur un chariot. Les arrêts brusques, les forces excessives et les surfaces instables peuvent endommager les équipements.

ATTENTION

**RISQUE D'ÉLECTROCUTION
NE PAS OUVRIR**

CAUTION: TO REDUCE THE RISK OF ELECTRIC SHOCK
DO NOT REMOVE COVER (OR BACK)
NO USER-SERVICEABLE PARTS INSIDE
REFER SERVICING TO QUALIFIED PERSONNEL

**ATTENTION : POUR ÉVITER LES RISQUES D'ÉLECTROCUTION,
NE PAS ENLEVER LE COUVERCLE. AUCUN
ENTRETIEN DE PIÈCES INTERNES PAR L'USAGER. CONFIER
L'ENTRETIEN À UN PERSONNEL QUALIFIÉ.**

**AVIS : POUR ÉVITER LES RISQUES D'INCENDIE OU
D'ÉLECTROCUTION, N'EXPOSEZ PAS CE PRODUIT
À LA PLUIE OU À L'HUMIDITÉ.**



L'éclair à l'intérieur d'un triangle équilatéral est utilisé pour prévenir l'utilisateur de la présence à l'intérieur de l'appareil de tensions dangereuses non isolées, suffisantes pour constituer un risque d'électrocution.



Le point d'exclamation à l'intérieur d'un triangle équilatéral est utilisé pour alerter l'utilisateur de la présence d'instructions importantes sur le fonctionnement et l'entretien dans le manuel fourni avec l'appareil.

Durée par jour en heures	Niveau sonore en dBA, Réponse lente	Exemple type
8	90	Duo dans un club de petite taille
6	92	
4	95	Métro
3	97	
2	100	Musique classique très forte
1,5	102	
1	105	Dave criant à Steve de respecter l'échéance
0,5	110	
0,25 ou moins	115	Passage le plus fort d'un concert de Rock

ATTENTION — Pour réduire les risques d'incendie et d'électrocution, ne pas exposer ce produit à la pluie ou à l'humidité.

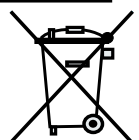

Lisez cette page !!



Même si vous ne lisez jamais les modes d'emploi, prenez le temps de lire cette page avant d'utiliser la console de mixage 1402-VLZ3. Vous nous remercieriez !



MISE EN GARDE : Avant de connecter le cordon secteur à la console, veillez à ce que le **SÉLECTEUR DE TENSION** soit réglé sur la valeur correspondant à la tension locale (voir page 12).

Procédure de réglage des niveaux

Mise en garde : Ne réglez pas les niveaux en vous servant du vieux truc consistant à augmenter le niveau jusqu'à ce que la Led d'écrêtage s'allume, pour ensuite le réduire. Lorsqu'une Led d'écrêtage s'allume sur une console Mackie, l'écrêtage est imminent. Nous avons travaillé d'arrache-pied afin de vous offrir un meilleur système garantissant un niveau de bruit hyper faible et une capacité de surcharge impressionnante.

Réglage des niveaux d'entrée (voies 1 à 6)

Il n'est pas nécessaire de contrôler le signal de sortie pour déterminer le niveau optimal des six premières voies. Toutefois, vous pouvez le contrôler en connectant un casque au Jack PHONES. Réglez alors le Fader CONTROL ROOM/SUBMIX au quart de sa course.

Suivez ces étapes pour chacune des voies :

1. Placez les FADERS et les réglages GAIN et AUX SEND au minimum.
2. Réglez les boutons de la section EQ sur leur position crantée centrale.
3. Connectez la source du signal à l'entrée.
4. Placez la touche SOLO en position basse.
5. Appuyez sur la touche AFL/PFL de la section de sortie. La Led LEVEL SET s'allume en vert.
6. Jouez quelque chose sur l'entrée sélectionnée (un instrument, un chant, le signal d'un lecteur de CD/cassette, etc.). Veillez à ce que le volume de la source soit celui que vous allez utiliser.
7. Réglez le bouton GAIN de la voie de façon à ce que le VU-mètre s'allume jusqu'aux environs de "0", et jamais au-dessus de "+7".
8. Si nécessaire, modifiez l'égalisation et recommencez à l'étape 7.
9. Placez la touche SOLO en position haute.
10. Recommencez pour chacune des voies 1 à 6.

Éléments complémentaires

Pour une qualité sonore optimale, les Faders de voie et MAIN MIX doivent être réglés sur leur repère de gain unitaire "U".

Placez toujours les Faders MAIN MIX et CONTROL ROOM/SUBMIX au minimum avant de réaliser les connexions vers ou depuis votre 1402-VLZ3.

Placez vos amplificateurs hors tension en premier. Lors de la mise sous tension, placez les amplificateurs sous tension en dernier.

Conservez la boîte d'emballage ! Vous pourriez en avoir besoin un jour.

Prise en main

En présumant que vous possédez un micro ou un clavier, commençons sur-le-champ :

1. Connectez le micro à l'entrée MIC de la voie 1.
2. Mettez la 1402-VLZ3 sous tension.
3. Suivez la Procédure de réglage des niveaux.
4. Reliez les sorties MAIN OUT (XLR, RCA ou Jacks 6,35 mm) à l'amplificateur.
5. Reliez les enceintes à l'amplificateur et mettez-le sous tension.
6. Réglez le Fader de la voie 1 sur le repère de gain unitaire (U) et le Fader MAIN MIX au quart de sa course.
7. Chantez !
8. Reliez le clavier à la voie stéréo 7-8.
9. Réglez le Fader de cette voie sur le repère "U".
10. Jouez et chantez !

Veillez noter votre numéro de série ci-dessous pour référence ultérieure (assistance technique, retour en atelier, etc.) :

Revendeur :

Date d'achat :

Introduction

Merci d'avoir choisi une console de mixage professionnelle compacte Mackie 1402-VLZ3. Cette console est équipée du tout nouveau préamplificateur micro de qualité professionnelle XDR™ Extended Dynamic Range.

Maintenant que vous disposez d'une 1402-VLZ3, prenez le temps de lire ce mode d'emploi pour savoir comment exploiter son incroyable potentiel.

Comment utiliser ce mode d'emploi

Nous savons qu'il vous tarde d'utiliser votre console 1402-VLZ3. Pour cette raison, la première section de ce mode d'emploi (après la table des matières) présente les plans de câblage pour les applications de sonorisation et d'enregistrement.

Vous trouverez ensuite une description détaillée des éléments de cette console. Les fonctions sont présentées dans l'ordre dans lequel elles sont disposées. Comme la console possède trois sections distinctes, la présentation est divisée en trois chapitres :

Patch Bay : Le Patch Bay sur le dessus et à l'arrière de la console.

Voies : Les huit voies à gauche.

Section de sortie : La section de sortie à droite.

Dans ces chapitres, vous trouverez des illustrations numérotées présentant les fonctions. Repérez le numéro de la fonction et lisez le paragraphe correspondant.



Cette icône vous indique que les informations données sont très importantes ou uniques à la 1402-VLZ3. Prenez le temps de les lire et essayez de les retenir. Interrogation à la fin...



Cette icône vous indique que nous donnons des explications plus poussées et des astuces sur la fonction. Ces explications sont en général très utiles pour l'utilisation du produit.

L'Annexe A contient les informations sur l'entretien et les réparations.

L'Annexe B traite des connecteurs : XLR, connecteurs d'insertion et connecteurs symétriques ou asymétriques.

L'Annexe C regroupe les caractéristiques techniques et le synoptique de la console, qui illustre le trajet du signal.

Besoin d'aide ?

- **Visitez le site www.mackie.com et cliquez sur Support pour accéder aux foires aux questions (FAQ), modes d'emploi, mises à jour et forums utilisateurs.**
- **Envoyez un email à : techmail@mackie.com.**
- **Appelez nos techniciens au 1-800-898-3211 (du lundi au vendredi, de 7:00 à 17:00, heure de la côte ouest).**

Table des matières

Consignes de sécurité importantes.....	2	Section de sortie	16
Introduction	4	32. Faders MAIN MIX	16
Plans de câblage	6	33. Section CONTROL ROOM SOURCE	16
Description du Patch Bay	8	34. Fader CONTROL ROOM/SUBMIX	16
1. Entrées micro (voies 1 à 6)	8	35. Mode SOLO (AFL/PFL)	17
Alimentation fantôme	8	36. Led RUDE SOLO LIGHT.....	17
2. Entrées ligne (voies 1 à 6)	8	37. Touche ASSIGN TO MAIN MIX	17
3. Filtre coupe-bas (voies 1 à 6).....	9	38. VU-mètres - Plusieurs afficheurs en un !..	17
4. Bouton GAIN (voies 1 à 6)	9	Connecteurs AUX.....	18
5. Entrées ligne stéréo	9	39. Touche PRE/POST (AUX 1)	18
6. Touche +4/-10 (sur les voies stéréo).....	9	40. Bouton AUX 1 MASTER.....	18
Effets : en série ou en parallèle ?.....	9	41. Boutons STEREO RETURNS.....	18
7. Retours stéréo (STEREO RETURNS).....	10	42. Touche RETURN TO AUX 1	19
8. Départs AUX SEND 1 et 2.....	10	Normalisation des entrées.....	19
9. Entrée TAPE INPUT	10	Annexe A : Informations d'entretien.....	20
10. Sortie TAPE OUTPUT.....	10	Annexe B : Connexions	21
11. Sorties MAIN OUT (Jacks 6,35 mm)	10	Annexe C : Informations techniques.....	24
12. Embase casque (PHONES)	11	Caractéristiques techniques.....	24
13. Sorties MAIN OUT (XLR)	11	Synoptique	25
14. Touche des sorties XLR MAIN OUT.....	11	Feuille de pistes	26
15. Sorties CONTROL ROOM	11	1402-VLZ3 - Garantie limitée.....	27
16. Sorties ALT OUTPUT 3-4	11		
17. Connecteurs d'insertion (voies 1 à 6).....	11		
18. Embase secteur	12		
19. Fusible.....	12		
20. Sélecteur de tension.....	12		
21. Interrupteur secteur.....	12		
22. Touche PHANTOM	12		
Description des voies.....	13		
“U” pour gain unitaire	13		
23. Fader de voie	13		
24. Touche SOLO	13		
25. Touche MUTE/ALT 3-4	13		
26. Bouton PAN	14		
Niveau constant !!	14		
Égaliseur 3 bandes	14		
27. Bouton LOW	14		
28. Bouton MID	14		
29. Bouton HI	15		
Modération pendant l'égalisation.....	15		
31. Boutons AUX 1 SEND et 30. AUX 2 SEND .	15		

Plans de câblage

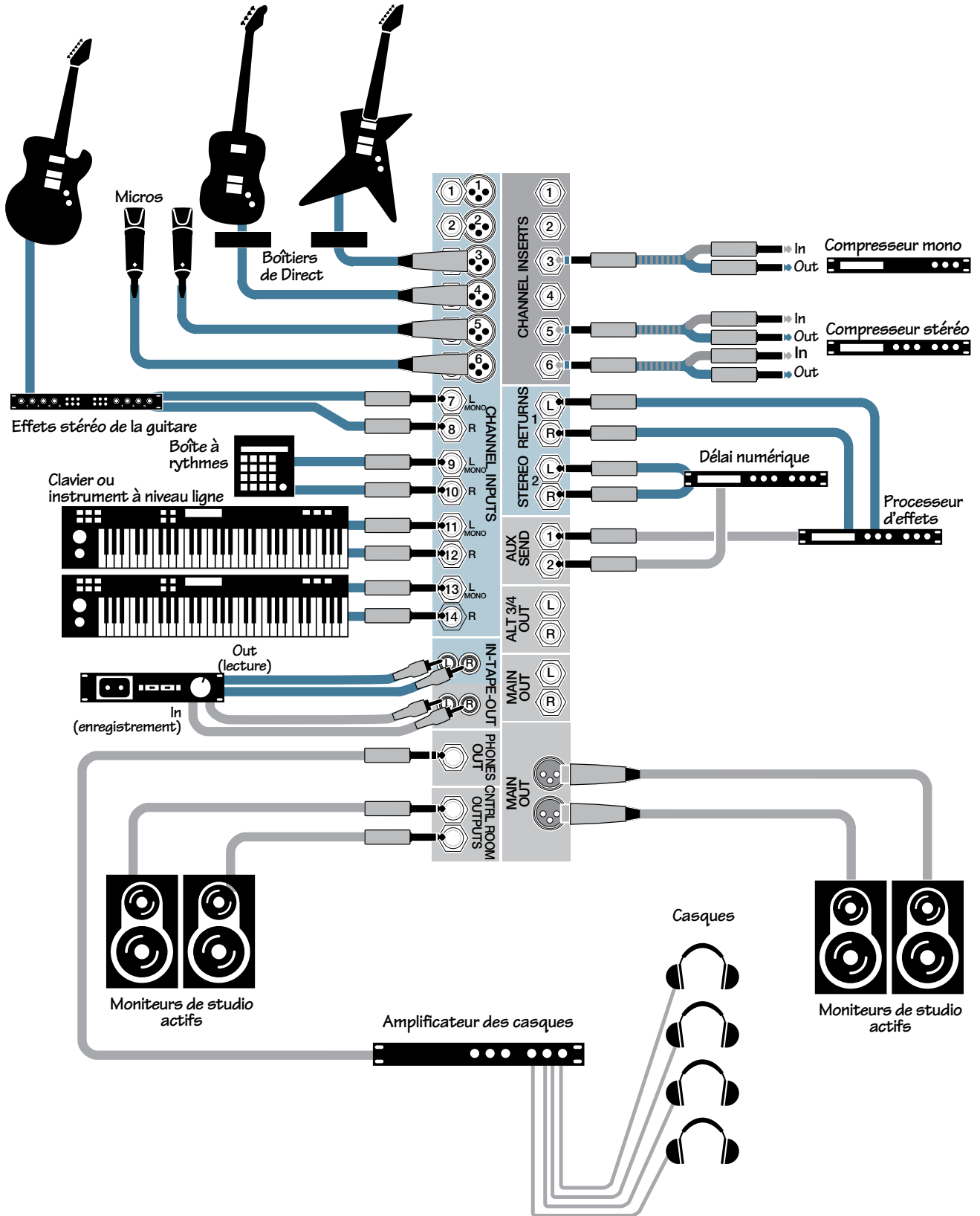

Utilisation en studio

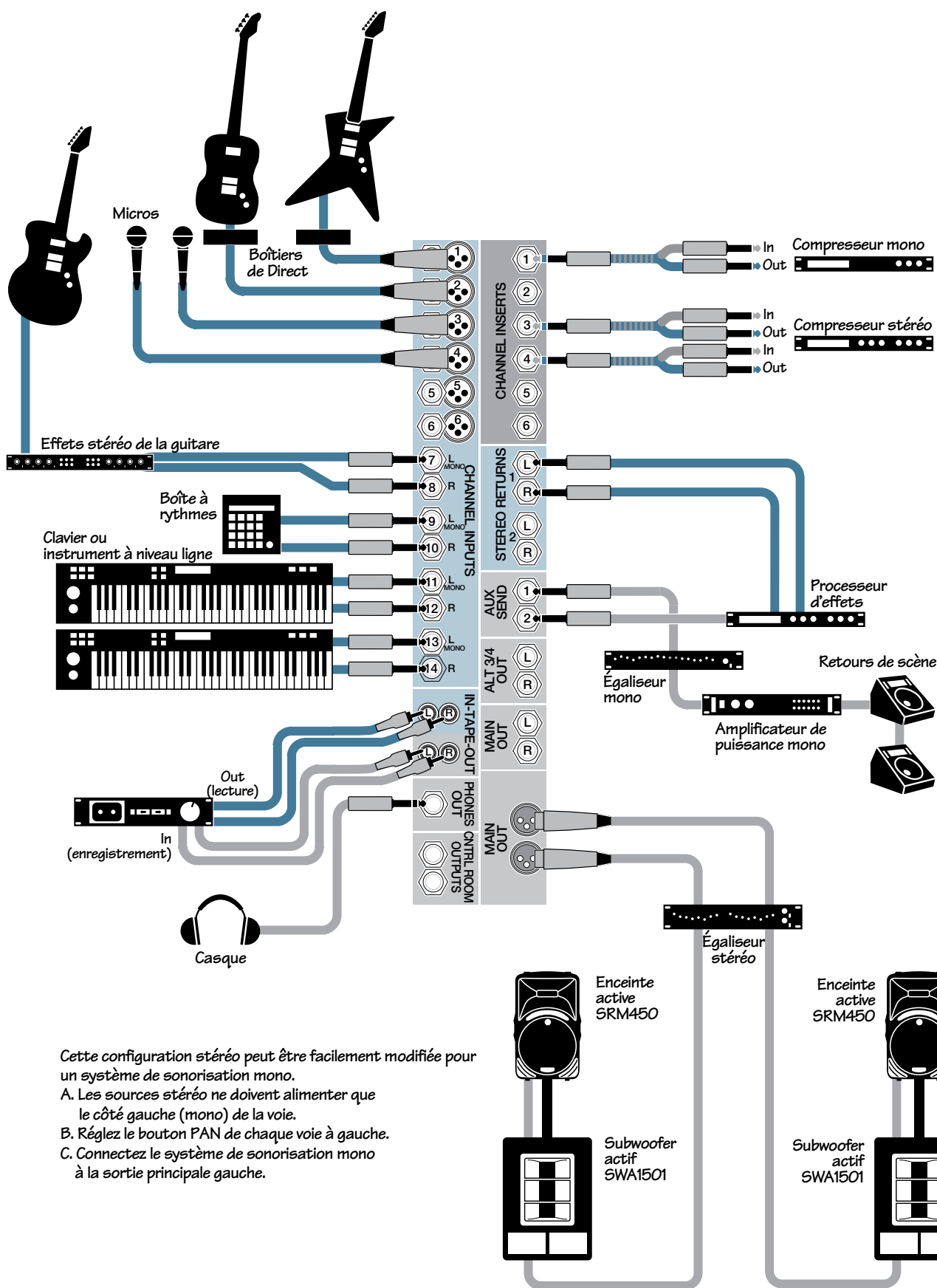

Cette configuration stéréo peut être facilement modifiée pour un système de sonorisation mono.

- A. Les sources stéréo ne doivent alimenter que le côté gauche (mono) de la voie.
- B. Réglez le bouton PAN de chaque voie à gauche.
- C. Connectez le système de sonorisation mono à la sortie principale gauche.

Utilisation sur scène (système de sonorisation stéréo)

Description du Patch Bay

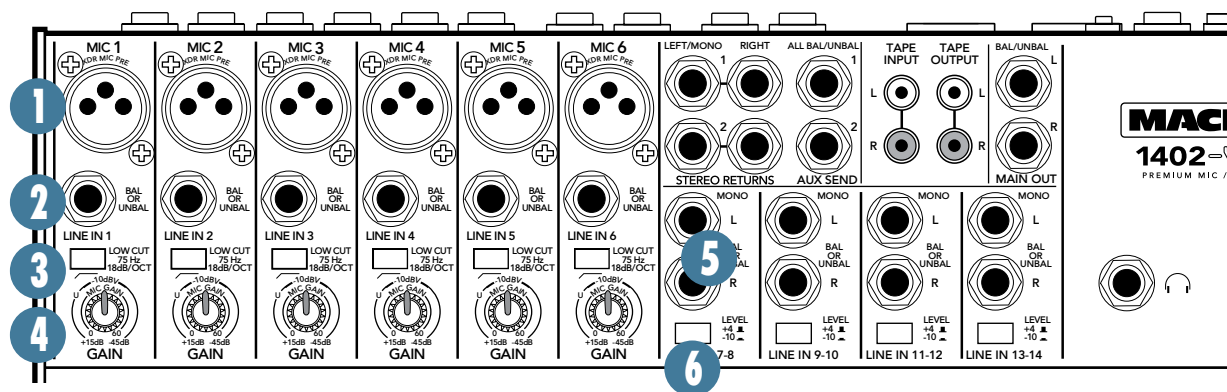

Le Patch Bay permet la connexion des micros, des instruments, des processeurs d'effets, des casques et des équipements auxquels sont acheminés les signaux (enregistreur, système de sonorisation, etc.). Consultez l'Annexe B pour obtenir de plus amples informations et des schémas des connecteurs pouvant être utilisés avec la 1402-VLZ3. Consultez également le chapitre sur les voies (page 13) pour de plus amples informations sur le trajet du signal des entrées micro et ligne.

1. Entrées micro (voies 1 à 6)

La console 1402-VLZ3 est équipée d'entrées micro symétriques avec alimentation fantôme, tout comme les méga- consoles que l'on retrouve dans les grands studios. La raison : Elles garantissent une réjection remarquable des ronflements et des bruits de fond. Vous pouvez y connecter pratiquement n'importe quel micro muni d'un connecteur XLR mâle standard.

Les micros professionnels dynamiques, à condensateur et à ruban donnent d'excellents résultats avec ces entrées. Les entrées micro de la 1402-VLZ3 peuvent acheminer des signaux de n'importe quel niveau sans provoquer d'écroulement. Assurez-vous de bien suivre la Procédure de réglage des niveaux en page 3.

Les instruments ne sont pas tous conçus pour être connectés directement à une console. La plupart des guitares doivent être connectées à un boîtier de Direct relié à l'entrée micro de la console. Ces boîtiers convertissent les signaux à niveau ligne asymétriques de la guitare en un signal symétrique à niveau micro, tout en adaptant l'impédance. Ils permettent également d'utiliser de longs câbles ou multicâbles et de réduire au maximum les risques d'interférence ou de perte de signal haute fréquence. Consultez votre revendeur ou le fabricant de votre guitare pour obtenir une liste des boîtiers recommandés.

Alimentation fantôme

La plupart des micros à condensateur doivent être alimentés par fantôme. Une faible tension continue est acheminée au circuit du micro à l'aide du même

câble servant à acheminer le signal audio (les micros à condensateur semi-professionnels sont souvent munis de piles). On emploie le terme "fantôme" car les micros dynamiques (comme les micros Shure SM57 et SM58) ne sont pas affectés par ce type d'alimentation (ils ne nécessitent pas d'alimentation externe).

L'alimentation fantôme de la 1402-VLZ3 est activée à l'aide de la touche PHANTOM en face arrière (l'alimentation fantôme est activée ou désactivée pour l'ensemble des voies 1 à 6).



Ne connectez jamais de micros ou instruments asymétriques aux entrées MIC lorsque l'alimentation fantôme est activée.



Ne reliez jamais les sorties d'un instrument aux entrées MIC lorsque l'alimentation fantôme est activée, à moins que vous ne puissiez le faire en toute sécurité.

2. Entrées ligne (voies 1 à 6)

Ces entrées ligne utilisent les mêmes circuits (excepté l'alimentation fantôme) que les préamplis micro et peuvent recevoir des signaux symétriques ou asymétriques de pratiquement tous les niveaux : des niveaux d'instrument aussi faibles que -40 dB jusqu'aux niveaux d'utilisation de -10 dBV à +4 dBu. Ces voies disposent d'un gain plus élevé (de 40 dB) que les voies 7 à 14.

Utilisez les câbles munis de Jacks stéréo 6,35 mm (comme ceux des casques stéréo) pour relier des sorties symétriques à niveau ligne à ces entrées.

Utilisez les câbles munis de Jacks mono 6,35 mm (câbles instrument standards) pour relier des sorties asymétriques à niveau ligne à ces entrées.

Les entrées LINE IN 1 à 6 peuvent servir à connecter les instruments moins récents qui nécessitent un gain plus élevé. Vous pouvez accentuer leur niveau à l'aide du réglage GAIN de la voie correspondante.

3. Filtre coupe-bas (voies 1 à 6)

Le filtre coupe-bas (souvent appelé filtre passe-haut) permet d'atténuer les basses fréquences inférieures à 75 Hz, avec une pente de 18 dB par octave.

Nous vous conseillons d'utiliser le filtre coupe-bas sur toutes les voies mono, excepté celles de la grosse caisse, de la guitare basse et des claviers. À part ces exceptions, il n'y a aucun signal basse fréquence à conserver. Ce filtre permet donc d'obtenir des basses fréquences plus précises et agréables. De plus, le filtre coupe-bas permet de réduire les risques de Larsen en concert et d'économiser la puissance de l'amplificateur.

L'autre avantage du filtre passe-haut est qu'il permet plus de flexibilité pour les applications de sonorisation. Lorsqu'il est activé, vous pouvez accentuer les basses fréquences des chants sans danger. En effet, bien que cela permette habituellement de les améliorer, il en résulte aussi des bruits de fond, des bruits de maniement de micros et du souffle. Le filtre coupe-bas parvient à les supprimer, ce qui vous évite de sacrifier un Woofers.

Ces graphiques illustrent les courbes de correction du filtre coupe-bas en fonction de la position du réglage LOW EQ :

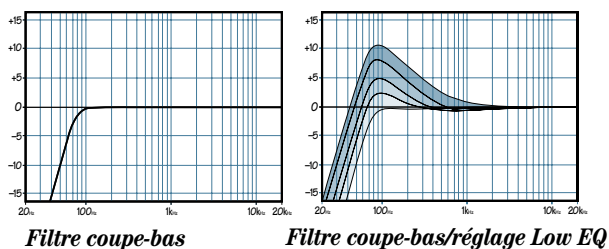

4. Bouton GAIN (voies 1 à 6)

Si ce n'est pas déjà fait, prenez le temps de lire la section Procédure de réglage des niveaux (en page 3).

Le bouton GAIN détermine le niveau de sensibilité des entrées micro et ligne (voies 1 à 6). Il permet de bénéficier de niveaux d'utilisation optimaux.

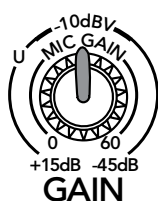

Si le signal est connecté à l'entrée XLR, le gain est de 0 dB lorsque le bouton est au minimum, et de 60 dB lorsqu'il est au maximum.

Si le signal est connecté à l'entrée Jack 6,35 mm, le signal est atténué de 15 dB lorsque le bouton est au minimum, et il est accentué de 45 dB lorsqu'il est au maximum. Le repère "U" en position 10:00 indique le gain unitaire. L'atténuation de 15 dB peut s'avérer très utile lorsque le niveau du signal est particulièrement élevé ou lorsque la section EQ génère beaucoup de gain, ou les deux. Ce "filet de sûreté" permet donc de réduire les risques d'écrêtage.

5. Entrées ligne stéréo (voies 7-8, 9-10, 11-12 et 13-14)

Ces entrées symétriques sont conçues pour recevoir des signaux stéréo ou mono (symétriques ou asymétriques) de -10 dBV à $+4$ dBu. Vous pouvez y connecter pratiquement n'importe quel instrument, effet ou lecteur de cassettes professionnel ou semi-professionnel. Dans le monde de l'audio stéréo, ce sont habituellement les voies impaires qui reçoivent le signal de gauche. Par exemple, pour connecter un signal stéréo aux entrées ligne 7-8 de la 1402-VLZ3, vous devez relier la sortie gauche de l'appareil à l'entrée 7, et la sortie droite à l'entrée 8. Lorsque vous connectez un appareil mono (avec un seul câble), utilisez toujours l'entrée LEFT (MONO), soit les connecteurs 7, 9, 11 ou 13, et ne connectez rien à l'entrée RIGHT (les connecteurs 8, 10, 12 ou 14). La "normalisation du connecteur" permet d'acheminer un signal identique aux deux côtés.

6. Touche +4/-10 (seulement sur les voies stéréo)

Cette touche détermine la sensibilité des entrées ligne 7 à 14. Lorsque la source audio est un appareil -10 , appuyez sur cette touche. Si vous n'êtes pas certain, laissez cette touche en position haute, puis suivez la Procédure de réglage des niveaux en vous servant de cette touche plutôt que du bouton GAIN. Déterminez le niveau de gain approprié à l'aide de cette touche.

Effets : en série ou en parallèle ?

Les termes "en série" et "en parallèle" sont employés de façon presque abusive dans les deux prochaines sections. Voici ce que ces termes signifient : "En série" signifie que la totalité du signal traverse le processeur d'effets. C'est le cas notamment pour les compresseurs/limiters et les égaliseurs graphiques. Les sources à niveau ligne peuvent être connectées au processeur d'effets relié en série (avant/après la console), ou aux connecteurs d'insertion (départ/retour) [17] à l'arrière.

Processeur en série

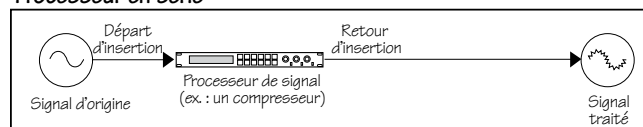

"En parallèle" signifie qu'une partie du signal envoyé à la console est déviée vers le processeur (via le départ AUX), traitée puis retournée à la console (via le retour AUX stéréo) afin d'être mélangée avec le signal d'origine. Plusieurs voies peuvent utiliser le même processeur d'effets (exemple : réverbération ou délai numérique).

Processeur en parallèle

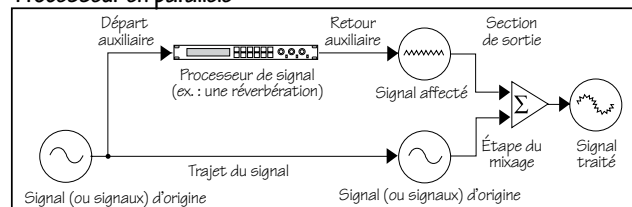

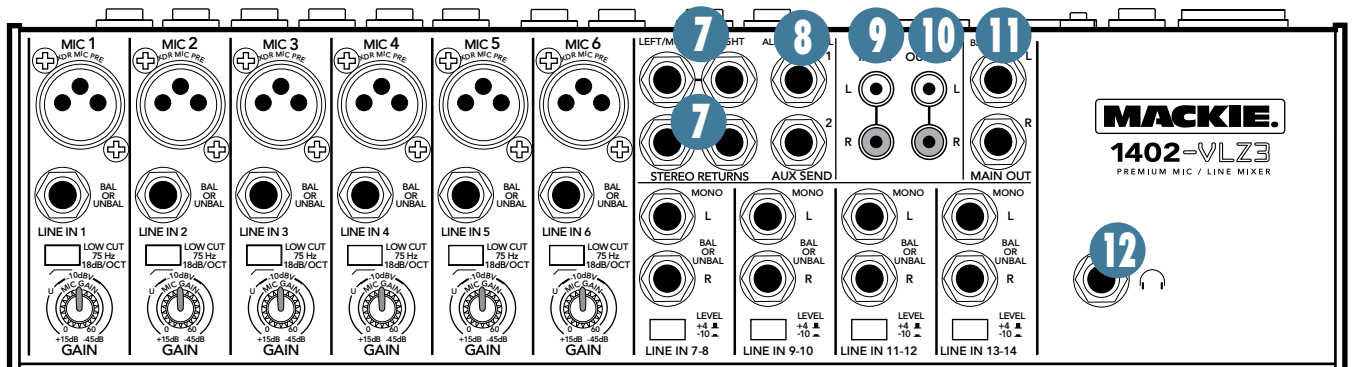

7. Retours stéréo (STEREO RETURNS)

Ces connecteurs permettent de relier vos processeurs d'effets (ou vos sources audio additionnelles) en parallèle. Ces entrées symétriques sont semblables aux entrées stéréo LINE IN [2] (sans les réglages EQ, Aux Send, Pan, Mute ou Solo). Les circuits peuvent recevoir des signaux à niveau instrument stéréo ou mono, symétriques ou asymétriques, de -10 dBV ou $+4$ dBu. Ils peuvent être utilisés avec pratiquement tous les processeurs d'effets professionnels ou semi-professionnels sur le marché. Le niveau des signaux connectés à ces entrées est déterminé par les boutons STEREO RETURN [41], avant qu'ils ne soient acheminés au bus de mixage principal (voir page 18).

Un seul processeur : Pour connecter un processeur en parallèle (avec deux câbles), reliez-le aux connecteurs STEREO RETURN 1 gauche et droit, et laissez le connecteur STEREO RETURN 2 libre. Lorsque vous appuyez sur la touche RETURN TO AUX 1 [42], le signal connecté au retour RETURN 1 est acheminé aux retours de scène, et le bouton RETURN 2 détermine le niveau.

Un processeur mono : Pour connecter un processeur mono (avec un seul câble), reliez-le au connecteur STEREO RETURN 1 gauche (L/MONO), et laissez le connecteur STEREO RETURN 1 droit libre. Le signal est alors acheminé aux deux côtés, et un signal mono apparaît au centre. Pour obtenir le même résultat avec le connecteur STEREO RETURN 2, utilisez un câble en "Y".

8. Départs AUX SEND 1 et 2

Les boutons AUX SEND [31] permettent d'acheminer une portion du signal de chacune des voies à ces connecteurs, auxquels vous pouvez relier des processeurs externes ou des retours de scène en parallèle. Consultez la page 15 pour de plus amples détails sur les départs AUX SEND. Ces Jacks 6,35 mm symétriques peuvent délivrer un signal de sortie de 22 dBu dans une charge de 600 Ohms (symétrique ou asymétrique).

9. Entrée TAPE INPUT

Ces connecteurs RCA permettent de relier des enregistreurs professionnels ou semi-professionnels. Les signaux connectés sont automatiquement accentués de 6 dB car leur niveau est souvent faible. Reliez les sorties

de votre enregistreur à ces entrées en vous servant de câbles haute-fidélité (RCA) de bonne qualité. Ces connecteurs sont très pratiques car ils vous permettent de contrôler vos mixages rapidement. Vous pouvez même relancer la lecture sans modifier les connexions ou les réglages de la console. Ces connecteurs permettent également de relier un lecteur de CD ou de cassette portable au système de sonorisation afin de les utiliser pendant les pauses.



MISE EN GARDE : Le fait d'appuyer sur les touches TAPE et ASSIGN TO MAIN MIX dans la section CONTROL ROOM SOURCE [33]

peut générer du Larsen entre l'entrée TAPE INPUT et la sortie TAPE OUTPUT. Veillez à ce que votre enregistreur ne soit pas en mode d'enregistrement (sur pause ou non) ou de transmission aux moniteurs avant d'appuyer sur ces touches, ou assurez-vous que le Fader CONTROL ROOM/SUBMIX [34] soit réglé au minimum (Off).

10. Sortie TAPE OUTPUT

Ces connecteurs RCA asymétriques dévient le signal de sortie principal afin de faciliter les enregistrements simultanés et la sonorisation. Reliez ces sorties aux entrées de votre enregistreur (consultez également la section MAIN MIX [32] à la page 16). **Sortie mono :** Pour acheminer un signal mono à votre enregistreur (ou tout autre appareil), utilisez tout simplement un câble RCA en "Y" pour coupler ces sorties. À ne pas essayer avec les autres sorties de la 1402-VLZ3.

11. Sorties MAIN OUT (Jacks 6,35 mm)

Ces sorties permettent d'acheminer le mixage principal à vos équipements (vous pouvez également utiliser les sorties XLR MAIN OUT [13]). Ces sorties symétriques peuvent délivrer un signal de 22 dBu dans une charge de 600 Ohms (symétrique ou asymétrique). Pour relier des entrées symétriques à ces sorties, utilisez des Jacks stéréo 6,35 mm (Pointe = + (point chaud), Bague = - (point froid), Corps = blindage). Vous pouvez utiliser des connexions asymétriques pour la plupart des applications d'enregistrement et de sonorisation. Pour relier des entrées asymétriques à ces sorties, utilisez des Jacks mono 6,35 mm (Pointe = + (point chaud), Corps = blindage).

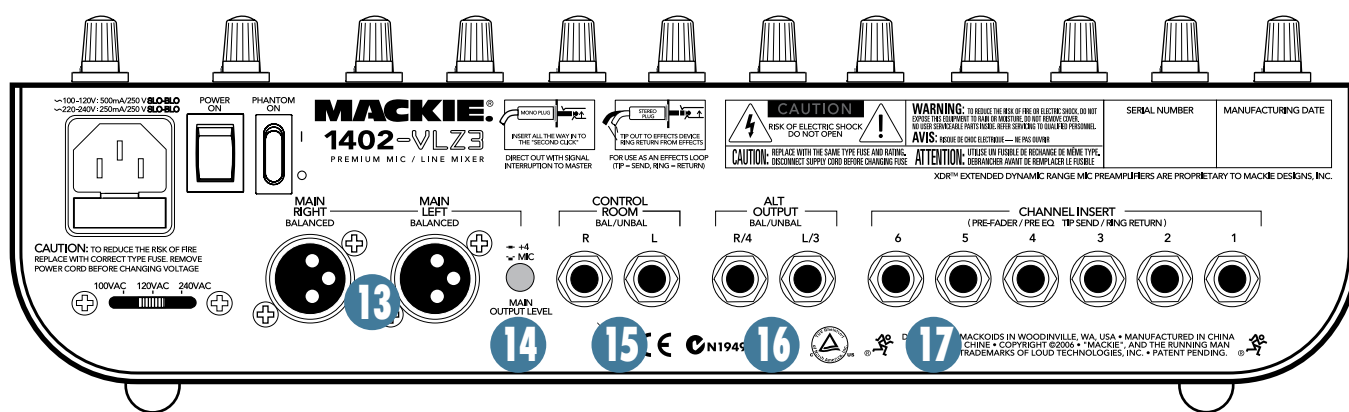

12. Embase casque (PHONES)

Cette embase casque stéréo peut délivrer des niveaux très élevés aux casques standards. Les casques de baladeurs peuvent aussi être utilisés à l'aide d'un adaptateur. Pour comprendre comment les signaux sont acheminés à ces sorties, consultez la section SOURCE MATRIX [33] en page 16. Pour réaliser vos propres câbles, respectez ces conventions :

Pointe = Côté gauche

Bague = Côté droit

Corps = Masse commune



MISE EN GARDE : L'amplificateur de l'embase casque délivre des niveaux très puissants pouvant causer des dommages

auditifs irréversibles. Avec certains casques, les niveaux d'écoute moyens peuvent même être extrêmement élevés. SOYEZ VIGILANT ! Réglez toujours le Fader CTL ROOM/SUBMIX au minimum avant de connecter votre casque. Gardez-le ainsi tant que vous ne porterez pas le casque. Ensuite, montez-le progressivement. Pourquoi ? "Les ingénieurs du son qui se détruisent les oreilles ont toujours des carrières très courtes".

13. Sorties MAIN OUT (XLR)

Ces sorties permettent d'acheminer le mixage principal aux entrées ligne symétriques de l'amplificateur ou des enceintes actives. Pour plus de détails sur le mixage principal, consultez la page 16. Ces sorties faible impédance sont entièrement symétriques et peuvent délivrer des niveaux ligne de +4 dBu (avec jusqu'à 28 dB de réserve). Le niveau de ces sorties est plus élevé (de 6 dB) que celui des autres sorties.

14. Touche des sorties XLR MAIN OUT

Le fait d'appuyer sur cette touche permet d'atténuer le niveau des sorties XLR symétriques de 40 dB, pour par exemple acheminer le signal du micro à une autre console. Vous pouvez relier ces sorties à une entrée délivrant une alimentation fantôme 48 V en toute sécurité.

15. Sorties CONTROL ROOM

Ces sorties permettent de contrôler un signal différent du mixage principal. La source est sélectionnée à

l'aide des touches SOURCE MATRIX [33] (voir page 16). Vous pouvez sélectionner le mixage principal, le bus stéréo Alt 3-4 (voir section MUTE/ALT 3-4 en page 13), les voies placées en solo ou le signal connecté à l'entrée Tape Input. Le volume est contrôlé par le Fader CONTROL ROOM/SUBMIX [34]. Ces Jacks 6,35 mm symétriques peuvent délivrer un signal de 22 dBu dans une charge de 600 Ohms (symétrique ou asymétrique).

16. Sorties ALT OUTPUT 3-4

Ces Jacks 6,35 mm délivrent un signal combinant les signaux de toutes les voies dont la touche MUTE/ALT 3-4 [25] est enfoncée (voir page 13 pour plus de détails). Ces sorties symétriques peuvent délivrer un signal de 22 dBu dans une charge symétrique ou asymétrique.

17. Connecteurs d'insertion (voies 1 à 6)

Ces connecteurs en face arrière permettent de connecter des processeurs (compresseurs, égaliseurs, Dé-esseurs ou filtres) en série. Comme la plupart des gens ne disposent que de quelques processeurs, seules les six premières voies sont munies de connecteurs d'insertion. Pour utiliser les effets sur les voies 7 à 14, vous devez relier la sortie des processeurs à ces entrées. Ces connecteurs permettent une insertion après les réglages GAIN [4] et LOW CUT [3], et avant les réglages EQ [27] et le FADER [23] de la voie. Le départ (pointe) faible impédance (120 Ohms) permet d'alimenter n'importe quel processeur à niveau ligne. Le retour (bague) haute impédance (plus de 2,5 kOhms) peut recevoir le signal de pratiquement n'importe quel processeur.

Consultez l'Annexe B pour obtenir de plus amples détails sur les câbles d'insertion et un schéma présentant trois façons d'utiliser ces Jacks.

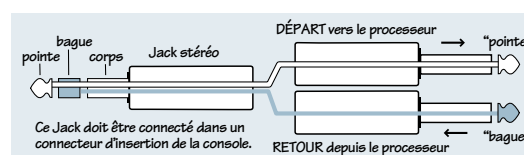

En plus de permettre de relier des processeurs externes, ces connecteurs peuvent aussi servir de sorties directes de voie ; post-GAIN, post-LOW CUT et pré-EQ. En fait, les préamplis micro Mackie sont si populaires que les gens achètent les consoles uniquement pour eux.

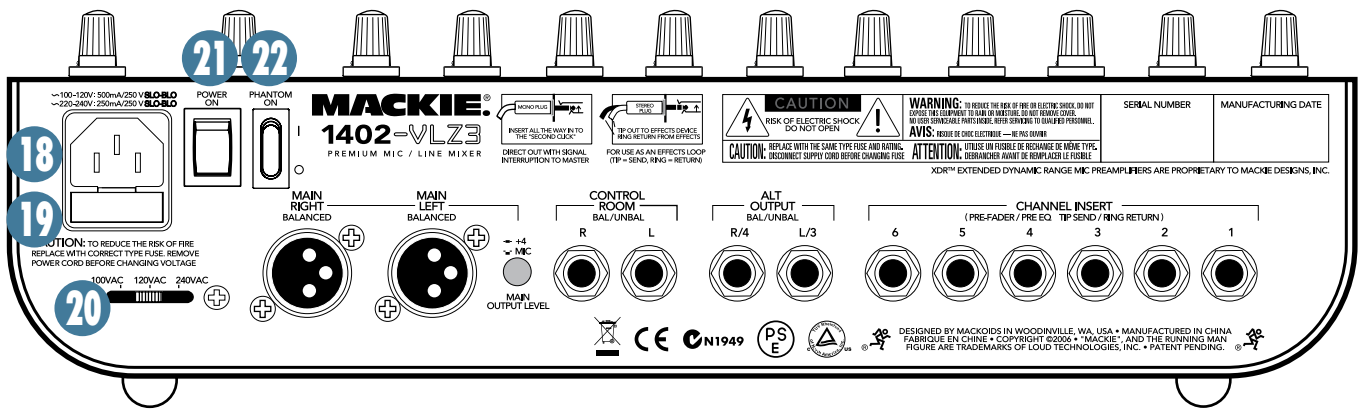

18. Embase secteur

Au cas où vous perdriez le cordon secteur fourni avec la console 1402-VLZ3, l'embase secteur accepte les cordons secteur à 3 broches standards, comme ceux de la plupart des enregistreurs, des instruments de musique et des ordinateurs.



MISE EN GARDE : Avant de connecter le cordon secteur à la 1402-VLZ3, veillez à ce que le **SÉLECTEUR DE TENSION [20]** soit réglé sur la valeur correspondant à la tension locale.



ATTENTION : Déconnecter le plot de terre peut être dangereux. Veuillez ne pas le faire !

19. Fusible

La 1402-VLZ3 est équipée d'un fusible afin d'assurer votre protection (ainsi que celle de la console). Si vous pensez que le fusible a grillé, déconnectez le cordon, tirez sur le support du fusible (situé juste en-dessous de l'embase secteur) et remplacez-le par un fusible à fusion lente de 500 mA (0,5 A) (5 x 20 mm), disponible dans les boutiques d'électronique ou chez votre revendeur. Si votre 1402-VLZ3 fonctionne en 220 V–240 V, utilisez des fusibles à fusion lente de 250 mA.

Si deux fusibles grillent l'un après l'autre, il y a un problème. Appelez notre numéro vert (aux USA) : 1-800-898-3211, ou contactez votre revendeur.

20. Sélecteur de tension



MISE EN GARDE : Avant de connecter le cordon secteur à la 1402-VLZ3, veillez à ce que ce sélecteur soit réglé sur la valeur correspondant à la tension locale. Réglez ce sélecteur uniquement lorsque le cordon secteur est déconnecté.

Vous pouvez vous aider d'un tournevis à tête plate pour faire glisser le sélecteur, si nécessaire. Ce sélecteur vous permet d'utiliser la console dans plusieurs pays (avec différentes tensions) et de rencontrer des gens d'autres cultures afin de leur présenter votre style musical unique.

21. Interrupteur secteur

Appuyez sur la partie supérieure de cet interrupteur pour mettre la console sous tension. La Led d'alimentation sur la face supérieure s'allume alors (dans la mesure où la console est reliée au secteur).

Appuyez sur la partie inférieure de l'interrupteur pour mettre la console hors tension (il est toujours préférable d'attendre que le solo de guitare soit terminé...).

En règle générale, vous devez mettre la console sous tension en premier (avant l'amplificateur de puissance ou les enceintes actives), et la mettre hors tension en dernier. Ceci permet d'éviter que les enceintes ne reproduisent les transitoires de mise sous/hors tension.

22. Touche PHANTOM

La touche PHANTOM permet d'activer l'alimentation fantôme pour les micros à condensateur connectés aux entrées MIC [1] (voir page 8).

Appuyez sur la partie supérieure de l'interrupteur pour activer l'alimentation fantôme des six entrées micro, ou sur la partie inférieure pour la désactiver.

Lorsque activé (ou désactivé), le circuit d'alimentation fantôme prend quelques instants pour permettre le passage (ou la coupure) de la tension. C'est tout à fait normal.

Description des voies

Les dix voies sont identiques et fonctionnent toutes de la même façon. La seule différence réside dans le fait que les six voies de gauche sont destinées aux micros ou aux instruments mono et offrent plus de gain, alors que les quatre voies suivantes sont destinées aux sources à niveau ligne mono ou stéréo (elles sont munies de deux circuits distincts et leurs réglages sont couplés). La visite guidée s'effectue de bas en haut :

“U” pour gain unitaire

Pratiquement tous les réglages des consoles Mackie possèdent un repère “U”. Ce repère “U” indique le “gain unitaire”, qui signifie qu'aucune modification n'est apportée au niveau du signal. Une fois la procédure de réglage des niveaux effectuée, vous pouvez régler tous les boutons sur “U” et les signaux traverseront la console à niveaux optimaux. De plus, tous les boutons sont gradués en décibels (dB), ce qui vous donne une idée des modifications apportées.

Vous n'avez pas à effectuer plusieurs vérifications, comme avec les autres consoles. En fait, certaines n'ont même pas d'indication de niveau en dB ! Mais vous êtes futé, vous avez choisi une console de mixage Mackie.

23. Fader de voie

Le Fader détermine le niveau de la voie. Baissez-le pour atténuer le signal, montez-le pour l'accentuer (jusqu'à 10 dB) ou réglez-le sur le repère de gain unitaire. Les voies 1 à 6 sont pourvues d'un Fader mono, et les voies 7 à 14, d'un Fader stéréo, ce qui ne devrait pas poser de problème.

24. Touche SOLO

Cette touche permet d'acheminer les signaux au casque ou à la cabine de contrôle sans devoir les router aux sorties MAIN MIX ou ALT 3-4. Le Fader peut même être réglé au minimum. Cette touche permet d'obtenir un aperçu des signaux avant de les acheminer au mixage, ou de placer une voie en solo. Vous pouvez isoler autant de voies que vous le souhaitez en même temps. Cette touche permet d'appliquer la Procédure de réglage des niveaux (page 3).

La fonction SOLO de la 1402-VLZ3 dispose de deux modes, dont la sélection s'effectue à l'aide de la touche

SOLO MODE [35] de la section de sortie. Laissez cette touche en position haute pour sélectionner le mode “post-Fader” (AFL). Le signal est alors prélevé après le FADER et le réglage PAN, ce qui est idéal pour isoler des voies lors du mixage. Appuyez sur cette touche pour sélectionner le mode “pré-Fader” (PFL), qui permet de suivre la Procédure de réglage des niveaux.

Les signaux des voies isolées sont acheminés vers la section SOURCE, puis aux VU-mètres et aux sorties CONTROL ROOM et PHONES. Lorsque la touche SOLO est enfoncée, toutes les touches de la section SOURCE (MAIN MIX, ALT 3-4 et TAPE) sont désactivées, permettant ainsi d'isoler le signal.

25. Touche MUTE/ALT 3-4

La fonction MUTE/ALT 3-4 est propre aux produits Mackie. Lors de la conception de sa première console, Greg devait doter chaque voie d'un MUTE. Le MUTE sert à couper le signal en l'envoyant dans le néant. “Quel gâchis !” s'est dit Greg. “Pourquoi le Mute n'enverrait-il pas le signal ailleurs, comme à un autre bus stéréo ?” La touche MUTE/ALT 3-4 a donc deux utilités : Elle permet d'activer le Mute (utilisé lors du mixage ou en sonorisation) ou la fonction de routage du signal (en enregistrement multipiste et en sonorisation), qui met à votre disposition un bus stéréo additionnel.

Pour pouvoir activer le MUTE, vous devez laisser les sorties ALT 3-4 [16] libres. Lorsque vous appuyez sur cette touche, le signal de la voie est assigné à ces sorties et coupé du bus MAIN MIX (il est automatiquement coupé du mixage). Pour utiliser le bus ALT 3-4, vous n'avez qu'à relier les sorties ALT 3 et 4 à l'équipement de votre choix. Voici deux exemples type :

En enregistrement multipiste, reliez les sorties ALT 3 et 4 à l'enregistreur. Vous pouvez utiliser des câbles en “Y” ou des multiconnecteurs pour acheminer les signaux des sorties ALT 3-4 aux pistes. Vous devez alors relier la sortie ALT OUTPUT L aux entrées des pistes 1, 3, 5 et 7, et la sortie ALT OUTPUT R aux entrées des pistes 2, 4, 6 et 8. Les pistes en mode Record ou Input reçoivent maintenant les signaux des sorties ALT 3-4, et les pistes en mode Playback ou Safe les ignorent.

En sonorisation/mixage, il est souvent utile de contrôler le niveau de plusieurs voies à l'aide d'un seul réglage (ce qu'on appelle le sous-groupage). Assignez tout simplement les voies au bus ALT 3-4 et appuyez sur la touche ALT 3-4 dans la section SOURCE [33] pour acheminer les signaux aux sorties CONTROL ROOM et PHONES. Pour réacheminer les signaux du bus ALT 3-4 au bus MAIN MIX, enfoncez la touche ASSIGN TO MAIN MIX [37]. Le Fader CONTROL ROOM/SUBMIX [34] contrôle alors les niveaux de toutes les voies assignées au bus ALT 3-4.

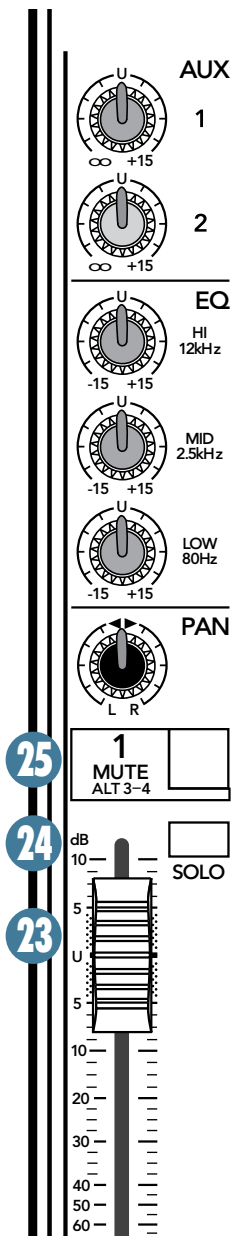

Une autre façon d'y parvenir est d'assigner les voies au bus ALT 3-4, puis de relier les sorties ALT OUTPUT L et R à une voie stéréo inutilisée (7-8, 9-10, 11-12, 13-14). Si vous choisissez cette option, n'appuyez surtout pas sur la touche MUTE/ALT 3-4 de cette voie stéréo, sinon tous les chiens du quartier pourraient hurler en réponse au Larsen produit.

Un autre avantage de la fonction ALT 3-4 est qu'elle offre un mode "AFL" (écoute pré-Fader). Pour l'utiliser, appuyez tout simplement sur la touche MUTE/ALT 3-4 d'une voie et la touche ALT 3-4 dans la section SOURCE. Le signal de cette voie est alors isolé et acheminé aux sorties CONTROL ROOM et PHONES.

Le fonctionnement du réglage MUTE/ALT 3-4 peut d'abord sembler compliqué, alors prenez le temps d'expérimenter avec celui-ci. Vous lui trouverez des centaines d'applications lorsque vous le maîtriserez !

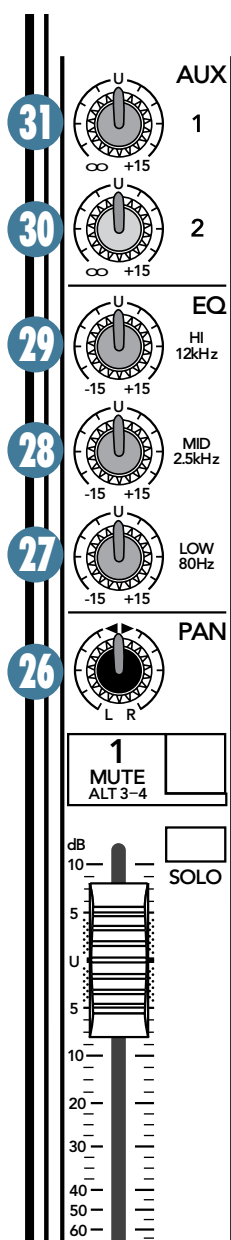

26. Bouton PAN

Le bouton PAN détermine le dosage du signal entre les sorties gauche et droite. Pour les voies mono 1 à 6 (ainsi que les voies 7 à 14 lorsque les signaux sont connectés à l'entrée gauche), il sert d'atténuateur panoramique. Pour les voies stéréo 7 à 14 (avec signaux stéréo connectés aux entrées gauche et droite), le bouton PAN fonctionne comme le réglage de balance de votre chaîne stéréo.

Le bouton PAN détermine le sort des bus MAIN MIX et ALT 3-4. Lorsqu'il est réglé complètement à gauche, le signal est acheminé à la sortie MAIN OUT L (bus 1) ou à la sortie ALT OUTPUT L (bus 3), selon la position de la touche ALT 3-4 [25]. Lorsqu'il est réglé complètement à droite, le signal est acheminé à la sortie MAIN OUT R (bus 2) ou à la sortie ALT OUTPUT R (bus 4).

Niveau constant !!

Le bouton PAN de la 1402-VLZ3 a été conçu pour conserver un niveau constant. Lorsque vous le tournez de gauche à droite, de sorte que le son se déplace du côté gauche au centre, puis ensuite au côté droit, le niveau sonore demeure stable.

Si vous avez une voie réglée complètement à gauche (ou à droite) et que le VU-mètre indique 0 dB, le signal doit être atténué de 4 dB lorsque vous réglez le bouton en position centrale. Sinon, le niveau est supérieur lorsque le son est au centre (comme avec les consoles de la Marque X).

Égaliseur 3 bandes

La 1402-VLZ3 dispose d'un égaliseur trois bandes, dont les points ont été déterminés avec soin. Le filtre Baxendall grave (LOW) affecte les fréquences inférieures à 80 Hz, le filtre en cloche (MID), les fréquences médiums centrées sur 2,5 kHz, et le filtre Baxendall aigu (HI), les fréquences supérieures à 12 kHz. Les filtres "Baxendall" accentuent ou atténuent toutes les fréquences au-delà de la fréquence spécifiée. Par exemple, le fait de tourner le bouton LOW de 15 dB vers la droite accentue les basses fréquences inférieures à 80 Hz. Les filtres "en cloche" affectent les fréquences autour de la fréquence centrale, soit 2,5 kHz pour les médiums (MID).

27. Bouton LOW

Ce bouton permet jusqu'à 15 dB d'accentuation/atténuation pour les fréquences inférieures à 80 Hz. Il n'y a aucune modification (pas d'accentuation ni d'atténuation) en position centrale. Il couvre la plage de fréquences de la grosse caisse, de la basse, des sons de clavier bien gras et de certains chanteurs très sérieux. En l'utilisant simultanément avec le filtre coupe bas (LOW CUT [3]), vous pouvez accentuer les basses fréquences sans produire des tonnes d'infrasons.

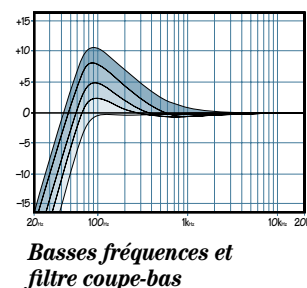
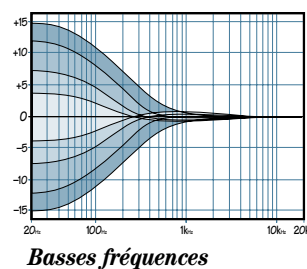

28. Bouton MID

Ce bouton permet jusqu'à 15 dB d'accentuation/atténuation pour les fréquences médiums centrées sur 2,5 kHz, sans aucune modification en position centrale. Les fréquences médiums sont souvent perçues comme étant les plus dynamiques car ce sont presque toujours celles qui donnent un caractère sonore distinct. Vous pouvez obtenir des résultats intéressants en tournant ce bouton vers la gauche ou la droite.

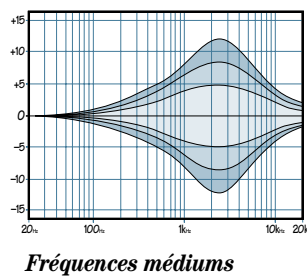

29. Bouton HI

Ce bouton permet jusqu'à 15 dB d'accentuation/atténuation pour les fréquences supérieures à 12 kHz, sans aucune modification en position centrale. Utilisez-le pour ajouter de la brillance aux cymbales, une impression globale de transparence, ainsi que du mordant aux claviers, aux guitares, aux chants, etc. Il permet aussi d'atténuer les sibilances et le souffle.

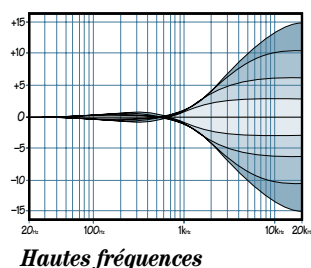

Modération pendant l'égalisation

En modifiant trop la courbe d'égalisation, vous risquez de tout gâcher. Nous avons conçu des circuits d'égalisation capables d'accentuations et d'atténuations importantes car nous savons que vous pouvez parfois en avoir besoin. Mais vous risquez de compromettre la qualité sonore du mixage en accentuant les bandes sur toutes les voies. Égalisez subtilement et tournez les boutons tant vers la gauche (atténuation) que vers la droite (accentuation). Très peu d'ingénieurs notoires utilisent plus de 3 dB d'égalisation. Si vous avez besoin de plus, vous devez trouver une autre solution. Positionnez les micros différemment ou utilisez un autre type de micro.

31. Boutons AUX 1 SEND

30. Boutons AUX 2 SEND

Ces boutons permettent d'acheminer une partie du signal de chacune des voies à une autre source (processeurs d'effets ou retours de scène reliés en parallèle). Les niveaux des départs AUX sont déterminés à l'aide des boutons AUX 1 et 2 et du bouton AUX 1 MASTER [40]. En plus de servir de départs pour les effets et les retours, ils peuvent aussi générer des mixages indépendants pour les enregistreurs et permettre le mode conférence (mix-minus).

En utilisant le départ AUX 1 en mode PRE [39], les niveaux de ces mixages peuvent être réglés indépendamment (ils ne sont pas affectés par le Fader de la voie). Lorsqu'en mode POST, les départs AUX 2 et AUX 1 délivrent un signal post-coupe-bas, post-égalisation et post-Fader. Ces boutons déterminent donc le niveau des départs. En mode PRE, le départ AUX 1 n'est affecté que par les réglages EQ et LOW CUT. Les réglages PAN et LEVEL (Fader) n'ont aucun effet sur un départ en mode PRE (voir schéma ci-dessous).

Tournez ces boutons vers la gauche pour atténuer le niveau des départs AUX, tournez-les vers la droite pour l'accentuer (jusqu'à 15 dB) ou placez-les en position centrale (sur le repère de gain unitaire). Vous n'aurez probablement pas besoin d'autant de gain, mais on ne sait jamais. Les boutons AUX des voies 7 à 14 contrôlent la somme mono des signaux stéréo acheminée à chaque départ AUX. Exemple : les signaux des voies 7 (L) et 8 (R) sont mélangés puis acheminés aux départs AUX de la voie.

Nous vous recommandons d'utiliser les réverbérations stéréo en mono, avec retour en stéréo. Nous pensons que bien des réverbérations "stéréo" ne font qu'utiliser un départ AUX supplémentaire sans vraiment modifier le résultat sonore. Il y a toutefois des exceptions, alors n'hésitez pas à expérimenter. Si votre processeur d'effets est réellement stéréo, reliez l'entrée gauche au départ AUX 1, et l'entrée droite au départ AUX 2.

Passons maintenant aux choses sérieuses : La section de sortie, où s'effectue le mixage. Vous pouvez tourner la page...

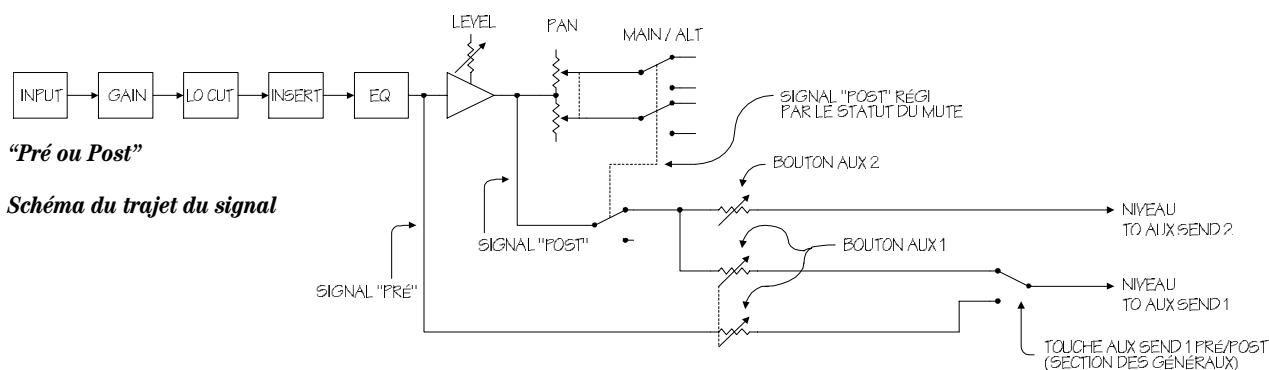

Section de sortie

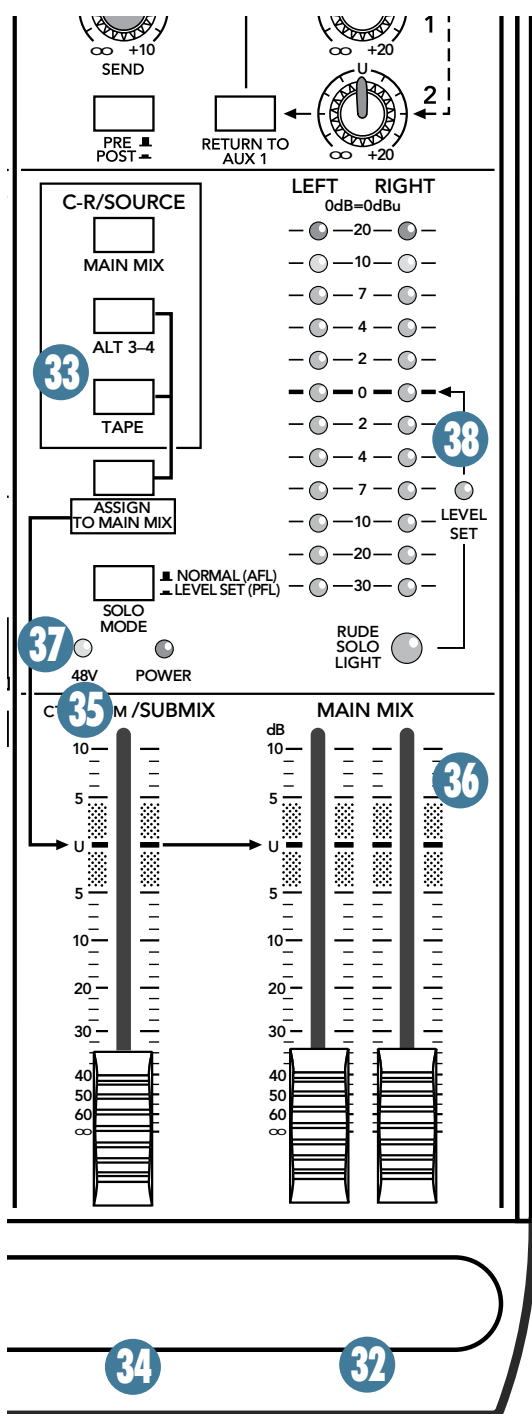

32. Faders MAIN MIX

Ces Faders déterminent le niveau des signaux acheminés aux sorties principales XLR [13] et Jacks 6,35 mm [11], et aux connecteurs RCA TAPE [10]. Toutes les voies et les retours STEREO RETURNS dont le Mute n'est pas activé ou le niveau réglé au minimum sont affectés par ce réglage.

Baissez ces Faders pour atténuer le niveau, montez-les pour l'accentuer (jusqu'à 10 dB) ou réglez-les sur le repère "U" pour obtenir le gain unitaire. Vous n'aurez probablement pas besoin d'autant de gain, mais on ne sait jamais. Ces Faders permettent d'effectuer le fondu final à la fin des morceaux.

33. Section CONTROL ROOM SOURCE

Le signal MAIN MIX est habituellement envoyé aux enceintes (sur scène) ou à l'enregistreur (en studio). Mais qu'arrive-t-il si l'ingénieur souhaite écouter un autre signal ?

Avec la 1402-VLZ3, l'ingénieur du son dispose de plusieurs options. Attachez-vous bien, nous arrivons à la partie compliquée. Les touches SOURCE permettent de sélectionner n'importe quelle combinaison de signaux (MAIN MIX, ALT 3-4 et TAPE). Vous savez probablement ce qu'est le mixage principal (MAIN MIX). La touche ALT 3-4 sélectionne le bus stéréo additionnel, et la touche TAPE, le signal stéréo connecté à l'entrée TAPE INPUT [9].

Une fois la sélection effectuée, la section SOURCE délivre des signaux stéréo au VU-mètre et aux sorties CONTROL ROOM et PHONES. Lorsqu'aucune source n'est sélectionnée, aucun signal n'est acheminé aux sorties ou au VU-mètre. La fonction SOLO n'est pas affectée par ces touches. Peu importe la source sélectionnée, le fait d'appuyer sur la touche SOLO [24] d'une voie permet d'acheminer le signal isolé de cette dernière au VU-mètre et aux sorties CONTROL ROOM et PHONES. Ceci facilite la Procédure de réglage des niveaux.



MISE EN GARDE : Le fait d'appuyer sur les touches TAPE et ASSIGN TO MAIN MIX peut générer du Larsen entre l'entrée TAPE INPUT et la sortie TAPE OUTPUT. Veillez à ce que l'enregistreur ne soit pas en mode d'enregistrement (sur pause ou non) ou de transmission aux moniteurs avant d'appuyer sur ces touches, ou assurez-vous que le Fader CONTROL ROOM/SUBMIX [34] soit réglé au minimum.

Vous savez maintenant comment sélectionner les signaux destinés aux enceintes de la cabine de contrôle ou au casque. À partir de ce point, les signaux passent tous par le même réglage de niveau :

34. Fader CONTROL ROOM/SUBMIX

Ce Fader détermine le niveau des sorties CONTROL ROOM et de l'embase PHONES. Baissez ce Fader pour atténuer le niveau, montez-le pour l'accentuer (jusqu'à 10 dB), ou réglez-le sur le repère "U" pour obtenir le gain unitaire.

Lorsque la touche MAIN MIX est sélectionnée dans la section SOURCE, les réglages MAIN MIX [32] et CONTROL ROOM/SUBMIX déterminent le niveau des signaux acheminés à l'amplificateur ou au casque. Vous pouvez sélectionner un niveau considérable pour les sorties MAIN OUT (MAIN MIX réglé sur "U"), et un niveau faible pour l'amplificateur ou le casque (peu importe la position du Fader CONTROL ROOM/SUBMIX).

Lorsque les touches ALT 3-4 ou TAPE sont sélectionnées (ou encore la touche SOLO), le Fader CONTROL ROOM/SUBMIX est le seul réglage qui permet de déterminer le niveau des signaux (mis à part les réglages de la voie).

Selon la source sélectionnée, les sorties CONTROL ROOM peuvent servir pour une multitude d'applications. Elles offrent une qualité sonore exceptionnelle, tout comme les sorties MAIN OUT. Elles peuvent servir de sorties MAIN MIX additionnelles, ce qui peut sembler ridicule puisqu'il y en a déjà trois. Elles disposent toutefois de leur propre réglage de niveau. Lorsque vous les utilisez en sortie principale, veillez à ne pas appuyer sur la touche SOLO (le signal sélectionné dans la section SOURCE serait alors coupé).

35. Mode SOLO (AFL/PFL)

Le fait d'enfoncer la touche SOLO [24] d'une voie entraîne un changement radical : le signal sélectionné dans la section SOURCE [33] est remplacé par le signal placé en solo, qui apparaît aux sorties CONTROL ROOM et PHONES, ainsi que sur le VU-mètre. Le Fader CONTROL ROOM/SUBMIX [34] détermine le niveau des signaux isolés. Il n'affecte pas le niveau des signaux isolés apparaissant sur le VU-mètre, qui indique le niveau réel de la voie.

Lorsque la touche SOLO MODE est en position haute, le mode "post-Fader" (AFL) est activé, ce qui signifie que le signal de la voie isolée est affecté par le Fader et les réglages GAIN, EQ, et PAN, comme si le Mute de toutes les autres voies était activé. Utilisez ce mode pour le mixage final. Lorsque la touche est en position basse, le mode "pré-Fader" (PFL) est activé, ce qui signifie que le signal est affecté par les réglages EQ. C'est le mode à utiliser pour la Procédure de réglage des niveaux. Il permet aussi d'obtenir un aperçu des voies, ce qui est très utile pour celles dont le Fader est baissé. Peu importe le mode sélectionné, la fonction SOLO n'est pas affectée par la touche MUTE/ALT [25] de la voie.

36. Led RUDE SOLO LIGHT

Cette Led a deux utilités : vous rappeler qu'au moins une voie est placée en SOLO, et confirmer qu'il s'agit bien d'une console Mackie. Aucun autre fabricant ne se soucie d'indiquer que cette fonction est activée. Lorsque vous travaillez avec une console disposant d'une fonction SOLO sans aucune Led, vous pouvez oublier que la fonction est activée et penser qu'il y a un problème. La Led RUDE SOLO LIGHT vous indique donc qu'un signal est placé en solo. Elle est particulièrement utile lors des sessions nocturnes où les moniteurs sont désactivés.

37. Touche ASSIGN TO MAIN MIX

Supposons que vous êtes en plein concert et que vous souhaitez faire jouer un CD pendant la pause. Vous pensez alors : "Mon lecteur de CD est connecté aux entrées TAPE, mais le signal n'est pas acheminé aux sorties MAIN OUT !" Oh, mais au contraire. Vous n'avez qu'à appuyer sur cette touche pour sélectionner le signal dans la section SOURCE [33]. Le signal passe alors par le Fader CONTROL ROOM/SUBMIX [34] pour être ensuite acheminé aux sorties MAIN MIX, comme s'il s'agissait du signal d'une voie stéréo. Une autre application pratique de cette touche est qu'elle permet au bus ALT 3-4 de devenir un sous-bus du bus MAIN MIX, dont le niveau est déterminé par le Fader CONTROL ROOM/SUBMIX. Effets secondaires : (1) Le fait d'enfoncer cette touche permet d'acheminer les voies isolées au bus MAIN MIX, ce qui n'est pas nécessairement souhaitable. (2) Lorsque la touche MAIN MIX est enfoncée dans la section SOURCE et que vous appuyez sur la touche ASSIGN TO MAIN MIX, les signaux des sorties MAIN MIX sont coupés afin de réduire les risques de Larsen. De toute façon, qui pourrait bien vouloir assigner le signal du bus MAIN MIX au bus MAIN MIX ?

38. VU-mètres – Plusieurs afficheurs en un !

L'afficheur de la 1402-VLZ3 comporte deux colonnes de douze Leds. Sa simplicité peut induire en erreur, compte tenu de la multitude de signaux qu'il permet de contrôler. Lorsqu'aucune touche n'est sélectionnée dans la section SOURCE [33] et qu'aucune voie n'est placée en SOLO [24], les afficheurs demeurent inactifs. Vous devez appuyer sur une touche de la section SOURCE (ou sur la touche SOLO) pour les activer. Pourquoi ? Les afficheurs indiquent le niveau de signal avec lequel travaille l'ingénieur, et comme nous l'avons précisé, l'ingénieur se sert des sorties CONTROL ROOM ou PHONES. La seule différence réside dans le fait que même si les niveaux d'écoute sont déterminés par le Fader CONTROL ROOM/SUBMIX [34], les afficheurs indiquent le niveau du signal de la SOURCE avant qu'il ne passe par ce réglage. Vous pouvez ainsi contrôler le niveau réel même si vous n'écoutez pas du tout.

Grâce à la plage dynamique étendue de la 1402-VLZ3, vous pouvez obtenir un niveau satisfaisant avec des crêtes entre -20 dB et +10 dB sur les afficheurs. Pour la plupart des amplificateurs, l'écrêtage se produit à environ +10 dB, et certains enregistreurs ne pardonnent pas non plus. Pour de meilleurs résultats, tentez de garder les crêtes entre "0" et "+7". Vous êtes peut-être déjà familier avec les niveaux d'utilisation "+4" (+4 dBu=1,23 V) et "-10" (-10 dBV=0,32 V). La valeur de référence 0 dB VU (0 VU) sélectionnée pour les afficheurs permet de les différencier. Une console "+4" recevant un signal de +4 dBu indique 0 VU sur ses afficheurs. Une console "-10" recevant un signal de -10 dBV, indique, croyez-le ou non, 0 VU. 0 VU correspond donc à 0 dBu.

Au risque de créer de nouvelles normes, les consoles compactes Mackie répondent aux besoins de tous en présentant les choses telles qu'elles sont : un niveau de 0 dBu (0,775 V) en sortie est indiqué par 0 dB VU sur les afficheurs. Comment simplifier davantage ? Au fait, il y a tellement de normes que vous avez l'embaras du choix... Souvenez-vous que les afficheurs ne servent qu'à contrôler les niveaux. Vous n'avez pas à les fixer du regard (à moins que vous ne le souhaitiez).

Connecteurs AUX

Les départs (SEND) sont des sorties, alors que les retours (RETURN) sont des entrées. Les boutons AUX [30] et [31] prélèvent le signal de la voie puis l'acheminent aux sorties AUX SEND [8]. Le signal AUX 1 passe par le bouton AUX 1 MASTER [40] avant d'être acheminé à la sortie AUX SEND 1, et le signal AUX 2 est acheminé directement à la sortie AUX SEND 2.

Ces sorties peuvent être reliées aux entrées d'une réverbération ou d'un autre processeur. Les sorties du processeur sont ensuite reliées aux connecteurs AUX STEREO RETURN [7] de la console. Les signaux passent ensuite par les réglages de niveau STEREO RETURN [41], puis sont finalement acheminés au bus MAIN MIX.

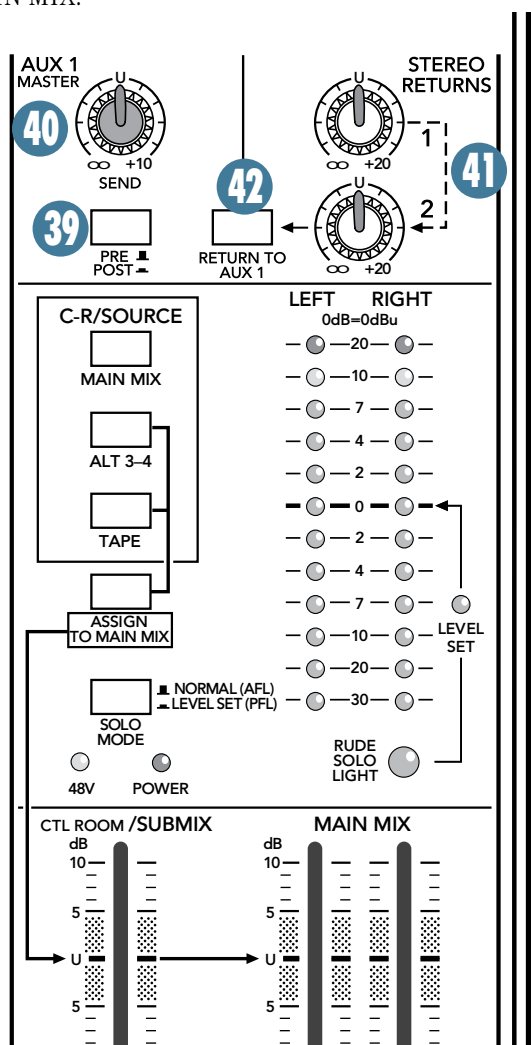

Le signal d'origine (non traité) est donc acheminé des voies au bus MAIN MIX, et les signaux traités sont acheminés des connecteurs STEREO RETURN au bus MAIN MIX. Le signal d'origine et les signaux traités sont ensuite mélangés pour créer un son exceptionnel. Armé de ces connaissances, vous pouvez maintenant entrer dans le Monde des Auxiliaires...

39. Touche PRE/POST (AUX 1)

En plus de permettre de relier les processeurs d'effets, les départs Aux jouent un rôle très important, soit celui d'acheminer le signal aux retours de scène des musiciens. Le départ AUX SEND 1 de la 1402-VLZ3 permet d'utiliser l'une ou l'autre de ces fonctions, selon la position de cette touche. Lorsque cette touche est en position haute (relevée), le signal du départ AUX SEND 1 est prélevé avant le Fader de niveau [23] et le bus MUTE/ALT 3-4 [25]. Ceci signifie que le signal n'est pas affecté par ces réglages. Nous vous recommandons de relier les retours de scène aux départs AUX SEND 1. Les réglages d'égalisation affectent tous les départs AUX SEND. Lorsque la touche est en position basse (enfoncée), le départ AUX SEND 1 fonctionne comme un départ d'effets conventionnel : le signal est prélevé après le Fader de niveau et le bus MUTE/ALT 3-4, ce qui est très pratique car le niveau des signaux traités doit demeurer proportionnel à celui du signal d'origine.

40. Bouton AUX 1 MASTER

Ce bouton détermine le niveau général du signal AUX SEND 1, juste avant qu'il ne soit délivré au départ AUX SEND 1 [8] (le départ AUX SEND 2 ne dispose pas d'un réglage de niveau). Tournez ce bouton complètement à gauche pour atténuer le signal au maximum, tournez-le vers la droite pour l'accentuer (jusqu'à 10 dB) ou réglez-le en position centrale pour obtenir le gain unitaire. Il se peut que vous n'ayez jamais besoin d'autant de gain, mais si un jour le besoin se présentait, vous seriez heureux d'avoir choisi une console Mackie. Il s'agit du réglage que vous devez monter lorsque le chanteur vous regarde en pointant son retour de scène. Lorsque son pouce pointe vers le bas, vous devez réduire le niveau (ça n'arrive jamais...).

41. Boutons STEREO RETURNS

Ces deux boutons déterminent le niveau général des signaux traités connectés aux entrées STEREO RETURN [7] 1 et 2. Tournez-les complètement à gauche pour atténuer le signal au maximum, tournez-les vers la droite pour l'accentuer (jusqu'à 20 dB) ou placez-les sur leur position centrale pour obtenir le gain unitaire.

Habituellement, ces boutons peuvent être placés sur leur position centrale lorsque les réglages de niveau de sortie du processeur d'effets sont réglés sur leur repère de gain unitaire (vérifiez leur mode d'emploi). Lorsque le niveau est trop fort ou trop faible, vous pouvez modifier le niveau du processeur, mais pas celui de la console. Les boutons de la console peuvent ainsi demeurer en position centrale.

Les signaux contrôlés par les réglages STEREO RETURN sont acheminés directement au bus MAIN MIX (il n'y a qu'une exception - voir paragraphe suivant). Les retours STEREO RETURN ne disposent pas d'une touche MUTE/ALT 3-4. Pour acheminer les signaux au bus ALT 3-4, vous devez connecter les sorties du processeur d'effets à l'une des voies stéréo, puis appuyer sur la touche MUTE/ALT [25] de cette dernière.

42. Touche RETURN TO AUX 1

Appuyez sur cette touche pour appliquer une réverbération ou un délai aux signaux des retours de scène.

Lorsque la touche est en position haute, les retours STEREO RETURN 1 et 2 fonctionnent normalement : ils acheminent les signaux au bus MAIN MIX. Lorsqu'elle est en position basse, le retour STEREO RETURN 1 fonctionne toujours normalement, mais le retour STEREO RETURN 2 alimente la sortie AUX SEND 1 plutôt que le bus MAIN MIX.

Avec la touche en position basse, le retour STEREO RETURN 1 alimente le bus MAIN MIX, et le retour STEREO RETURN 2, la sortie AUX SEND 1. Lorsque vous utilisez un seul processeur d'effets et que vous souhaitez qu'il alimente le bus MAIN MIX et la sortie AUX SEND 1, vous pouvez avoir recours à la normalisation :

Normalisation des entrées

La normalisation des entrées est une caractéristique que l'on trouve sur pratiquement toutes les consoles, les claviers et les processeurs d'effets. Les connecteurs sont munis de broches à ressort se connectant aux broches du signal, mais lorsque qu'un câble est inséré dans l'embase, cette connexion est interrompue.

Ces broches de normalisation peuvent être utilisées de diverses façons. Lorsque vous connectez un signal au connecteur gauche LEFT (MONO) et que vous laissez le connecteur droit RIGHT libre, le signal est également acheminé à ce côté grâce à la normalisation des entrées. Dès que vous connectez un câble au connecteur droit, la connexion normalisée est interrompue.

Quel est le lien avec la touche RETURN TO AUX 1 ? Les retours STEREO RETURN 1 sont normalisés aux retours STEREO RETURN 2. Lorsque vous utilisez un seul processeur d'effets, vous devez le relier au retour STEREO RETURN 1. Ne connectez rien au retour STEREO RETURN 2. Le signal connecté au retour STEREO RETURN 1 est alors acheminé aux retours STEREO RETURN 2. Lorsque vous appuyez sur la touche RETURN TO AUX 1, le bouton STEREO RETURN 2 devient un bouton AUX SEND 1 additionnel (il permet alors de contrôler le signal du retour STEREO RETURN 1). Une fois encore, l'entrée STEREO RETURN 1 fonctionne normalement.

Félicitations ! Vous venez de terminer la lecture des descriptions de toutes les fonctions de la 1402-VLZ3. Vous pouvez aller prendre un rafraîchissement, la suite du mode d'emploi peut attendre.

Annexe A : Informations d'entretien

Garantie

Vous trouverez les détails de la garantie à la page 27 de ce mode d'emploi.

Si vous pensez que votre console a un problème, faites ce que vous pouvez pour vérifier la panne avant de l'envoyer pour réparation. Consultez la section Support de notre site Internet (www.mackie.com). Vous y trouverez des foires aux questions (FAQ), des manuels et des forums utilisateurs. Vous pourrez peut-être résoudre le problème et éviter d'avoir à nous retourner la console.

Assistance technique

Problème avec une voie

- La touche MUTE/ALT 3–4 est-elle réglée sur la bonne position ?
- Le Fader est-il monté ?
- Déconnectez tous les processeurs reliés aux connecteurs INSERT des voies 1 à 6.
- Connectez la même source sur l'autre voie, réglée exactement comme la voie suspecte.

Problème de sortie

- Le réglage de niveau de la voie est-il monté ?
- S'il s'agit d'une des sorties MAIN OUT, tentez de déconnecter les autres. Par exemple, si le Jack 6,35 mm MAIN OUT gauche a un problème, déconnectez les autres sorties gauches (XLR et RCA). Si le problème disparaît, il n'est pas causé par la console.
- S'il s'agit d'une paire stéréo, inversez les câbles. Par exemple, si la sortie gauche semble défectueuse, inversez les câbles gauche et droit au niveau de la console. Si le problème est toujours présent sur le côté gauche, la console a un problème.

Problème de bruit

- Réglez les boutons GAIN et STEREO RETURN de la voie au minimum, un à un. Si le bruit disparaît, il est produit par la source reliée.

Problème d'alimentation

- Déconnectez le cordon secteur et vérifiez le fusible.

Réparations

Les réparations des produits Mackie sont effectuées dans des centres agréés. Pour les réparations des produits Mackie achetés hors des USA, contactez votre revendeur ou votre distributeur.

Pour faire réparer votre console, procédez ainsi :

1. Lisez la page d'assistance. Merci.
2. Appelez l'assistance technique au 1-800-898-3211, de 7:00 à 17:00 (heure du Pacifique), pour expliquer votre problème et obtenir un numéro de demande de réparation. Préparez le numéro de série de la console. Vous devez avoir obtenu un numéro de retour pour être dépanné.
3. Conservez ce mode d'emploi et le cordon secteur, nous n'en avons pas besoin.
4. Utilisez l'emballage d'origine pour renvoyer le produit. Ceci est TRÈS IMPORTANT. Mackie n'est pas responsable des dommages dus à un emballage qui n'est pas le nôtre.
5. Joignez une note avec votre nom, votre adresse de livraison (pas de boîte postale), votre numéro de téléphone, le numéro de demande de réparation et une description détaillée du problème expliquant comment nous pouvons le reproduire.
6. Inscrivez le numéro de retour en GROS CARACTÈRES sur la boîte. Nous ne pouvons pas accepter les produits renvoyés sans ce numéro.
7. Envoyez la console à l'adresse donnée par le technicien. Nous vous conseillons d'assurer le produit lors du transport.
8. Contactez le centre de réparation agréé pour connaître le temps de réparation estimé. Utilisez l'emballage d'origine et inscrivez le numéro de retour sur la boîte. Une fois l'appareil réparé, le centre de réparation agréé vous le retournera par courrier de surface, en port payé (si la réparation est couverte par la garantie).

Remarque : Selon les termes de la garantie, vous devez livrer ou faire parvenir le produit au centre de réparation agréé. Le port de retour est pris en charge pour les produits couverts par la garantie.

Remarque : Vous devez avoir en votre possession un reçu d'un revendeur agréé par Mackie pour bénéficier d'une réparation couverte par la garantie.

Annexe B : Connexions

Connecteurs XLR

Les consoles Mackie sont munies d'entrées micro en XLR femelle, câblés comme suit : la broche 1 est reliée à la masse (blindage), la broche 2 au Plus ("point chaud" ou positif) du signal audio et la broche 3 au Moins ("point froid" ou négatif) du signal (Figure A). Ce câblage respecte les normes de l'AES (Audio Engineering Society).

Utilisez un connecteur XLR mâle, comme ceux que l'on trouve sur les câbles de micro, pour la connexion au connecteur XLR femelle.

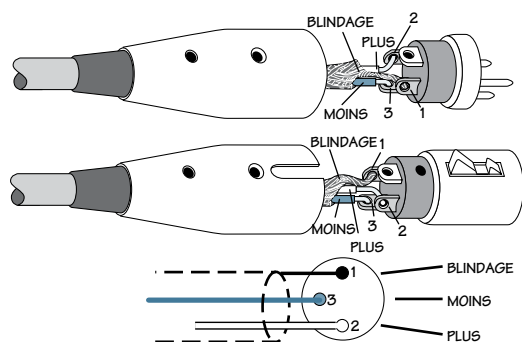

Figure A : Connecteurs XLR

Jacks stéréo et embases 6,35 mm

Les Jacks stéréo 6,35 mm offrent trois points de contact (pointe, bague, corps). Ils sont utilisés pour les signaux symétriques et les casques stéréo. Voir Figure B.

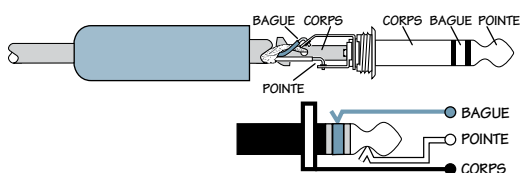

Figure B : Jacks stéréo

Ces Jacks peuvent être utilisés comme :

- Connexion de casque stéréo et, moins fréquemment, de micros et d'entrées ligne stéréo. Lorsque les Jacks 6,35 mm sont câblés en stéréo, la pointe est connectée au signal de gauche, la bague à celui de droite et le corps est relié à la masse. Les consoles Mackie ne permettent pas la connexion directe de micros avec un seul Jack stéréo. Ils doivent avoir deux câbles (gauche et droit), qui peuvent être reliés à deux préamplis micro.

Vous pouvez réaliser votre propre adaptateur pour micros stéréo. À l'aide d'un câble en "Y", reliez un Jack 6,35 mm femelle à deux connecteurs XLR, un pour le signal de gauche, l'autre pour celui de droite.

- Circuit mono symétrique. Lorsqu'un Jack 6,35 mm est symétrique, la pointe est connectée au Plus de la liaison (point chaud), la bague au Moins (point froid) et le corps à la masse (blindage).
- Circuit Départ/Retour asymétrique. Les Jacks 6,35 mm des câbles en "Y" sont connectés comme suit : la pointe est reliée au signal de départ (sortie de la console), la bague au retour du signal (entrée de la console), et le corps est connecté à la masse (blindage).

Jacks mono et embases 6,35 mm

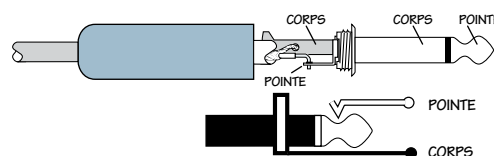

Figure C : Jacks mono

Les Jacks mono offrent deux points de contact (Figure C). Ils sont utilisés pour les signaux asymétriques, dans diverses applications. La pointe est connectée au signal audio, le corps à la masse. Voici quelques exemples :

- Micros asymétriques
- Guitares électriques et instruments électroniques
- Connexions à niveau ligne asymétriques

Jacks 6,35 mm à contacts

Les Jacks 6,35 mm peuvent être munis de contacts activés par l'insertion d'un câble. Ces contacts permettent d'ouvrir une boucle d'insertion, de changer le trajet du signal ou d'accomplir d'autres fonctions. Les connecteurs d'insertion, d'entrée et des retours stéréo sont équipés de contacts. Ces contacts permettent aussi de relier les entrées à niveau ligne à la masse lorsqu'aucun câble n'est connecté. La plupart du temps, le Jack doit être inséré jusqu'au fond pour ouvrir ou fermer le contact. Certains circuits Mackie, dans certaines circonstances, ne nécessitent qu'une insertion partielle. Voir la section Connexions spéciales des produits Mackie, plus loin dans ce chapitre.

Connecteurs et embases RCA

Les connecteurs RCA (Figure D) sont souvent utilisés sur les équipements audio et vidéo grand public et pour plusieurs autres applications. Ils sont asymétriques comme les Jacks mono 6,35 mm (voir Figure C). Le signal est connecté à la pointe et la masse (blindage) est reliée au corps.

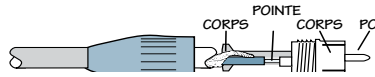

Figure D : Connecteur RCA

Asymétrisation des liaisons

Les équipements d'enregistrement, de sonorisation, etc., font appel à la fois à des connecteurs symétriques et asymétriques, ce qui peut poser un problème lorsque vous reliez un appareil symétrique à un appareil asymétrique.

- Lorsque vous reliez une sortie symétrique à une entrée asymétrique, veillez à ce que les Plus soient reliés et que le Moins de la liaison symétrique soit relié à la masse (blindage) de la liaison asymétrique. Dans la plupart des cas, la masse symétrique doit aussi être connectée à la masse de l'entrée asymétrique. Si vous rencontrez des problèmes de boucle de masse, déconnectez la masse du côté symétrique.
- Lorsque vous reliez une sortie asymétrique à une entrée symétrique, connectez les Plus ensemble. La masse de la liaison asymétrique doit être reliée au Moins et à la masse de l'entrée symétrique. En cas de problème de boucle de masse, essayez de déconnecter la masse de la liaison asymétrique de la masse de l'entrée symétrique, mais laissez la masse de la liaison asymétrique connectée au Moins de l'entrée symétrique.
- Dans certains cas, vous devez réaliser des adaptateurs spéciaux pour connecter vos équipements. Par exemple, vous pouvez réaliser un câble XLR symétrique femelle muni d'un Jack 6,35 mm asymétrique.

Connexions spéciales des produits Mackie

Le câblage des Jacks tient compte des connexions symétrique à asymétrique. Par exemple, lorsqu'un Jack mono 6,35 mm est connecté à une entrée symétrique, l'asymétrisation de la liaison permet d'assurer la connexion. De façon inverse, lorsqu'un Jack stéréo 6,35 mm est connecté à une entrée asymétrique, la bague (Moins) est automatiquement reliée à la masse (blindage).

Jacks stéréo pour câble d'insertion

Les câbles d'insertion Mackie sont dotés de trois Jacks stéréo 6,35 mm. Ils sont asymétriques et reçoivent les signaux de sortie (départ) et d'entrée (retour) de la console par le même Jack (voir Figure E).

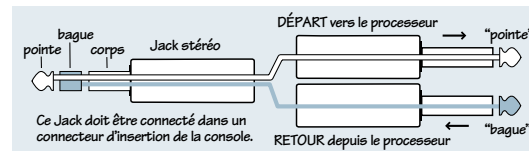

Figure E

Le corps sert de masse (blindage) pour les deux signaux. Le signal de départ (de la console vers le processeur externe) est connecté à la pointe, et le signal de retour (du processeur vers la console), à la bague.

Utilisation du départ d'un Jack

Lorsque vous insérez un Jack mono 6,35 mm jusqu'au premier clic (partiellement) dans un connecteur d'insertion Mackie, le commutateur n'est pas activé et la boucle d'insertion n'est pas ouverte (permettant ainsi au signal de la voie de poursuivre son trajet dans la console). Ceci vous permet de prélever le signal de la voie ou du bus à ce point du circuit sans interrompre l'utilisation en cours.

Lorsque vous enfoncez le Jack stéréo 6,35 mm jusqu'au deuxième clic, le commutateur est alors activé et dévie le signal de sortie, ce qui interrompt le signal de la voie. Voir Figure F à la page suivante.

REMARQUE : Évitez de surcharger ou de court-circuiter le signal prélevé afin de ne pas affecter le signal interne.

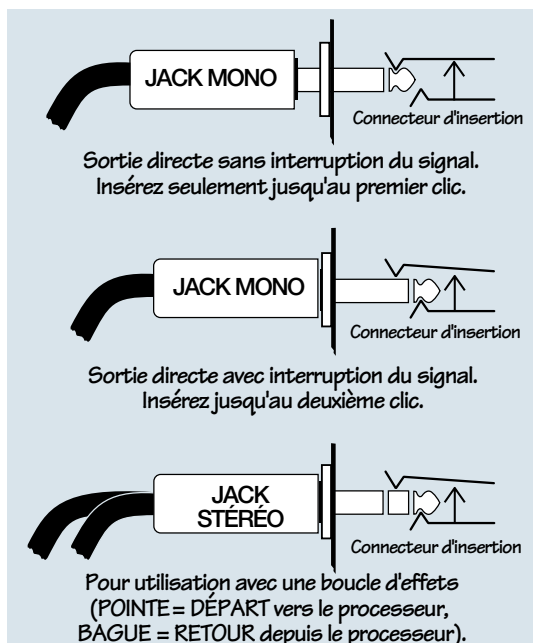

Figure F

Entrées et retours stéréo : Mono, Stéréo, Peu importe

Les entrées ligne stéréo et les retours stéréo sont de bons exemples de la philosophie Mackie (que nous venons tout juste d'inventer) : un maximum de flexibilité avec un minimum de maux de tête. Selon la façon dont vous utilisez les Jacks, les entrées et les retours sont automatiquement configurés en mono ou stéréo. Voici comment cela fonctionne :

Un signal mono doit être connecté à l'entrée ou au retour LEFT (MONO). Le signal est routé aux voies gauche et droite du circuit du retour, et apparaît en plus au centre de la paire de bus à laquelle il est assigné, ou à une autre position, déterminée par le bouton PAN.

Un signal stéréo, sur deux Jacks, doit être connecté aux entrées ou aux retours LEFT (MONO) et RIGHT. Le commutateur dans le Jack d'entrée RIGHT désactive la fonction mono (les signaux sont donc en stéréo). Un signal mono connecté à l'entrée RIGHT sera acheminé uniquement au bus de droite. Vous ne souhaitez probablement utiliser cette fonction ingénieuse que lors d'événements spéciaux.

Multiconnecteurs et câbles en "Y"

Les multiconnecteurs ou les câbles en "Y" permettent de router le signal d'une sortie vers deux entrées ou plus, en utilisant de simples connexions en parallèle. Vous pouvez relier les multiconnecteurs et les câbles en "Y" aux sorties symétriques et asymétriques.



Souvenez-vous : Vous ne devez utiliser ces câbles que pour diviser les sorties. Pour coupler plusieurs sorties, vous devez utiliser une console.

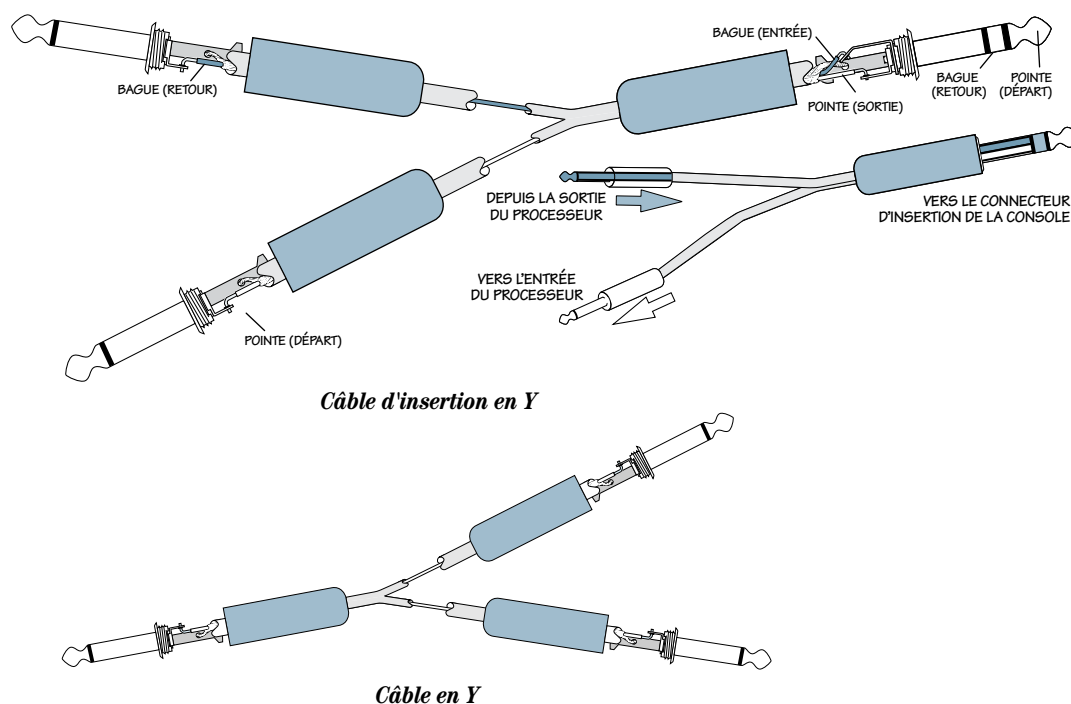

Annexe C : Informations techniques

Caractéristiques techniques

Bruit du bus Main Mix

Avec 20 Hz à 20 kHz de bande passante, sortie Jack 6,35 mm Main Out, bouton Trim des voies 1 à 6 réglé sur gain unitaire, aucune modification d'égalisation, toutes les voies assignées au bus Main Mix (1, 3 et 5 réglées à gauche ; 2, 4 et 6 à droite).

Faders de voie et Main Mix au minimum : -101 dBu

Main Mix sur gain unitaire, Faders de voie au min. : -91 dBu

(Rapport signal/bruit : 95 dB, référence : +4 dBu)

Faders de voie et Main Mix sur gain unitaire : -86 dBu

Distorsion Harmonique Totale (DHT)

1 kHz à +14 dBu, 20 Hz à 20 kHz.

Préamplificateur micro et insertion : 0,0007 %

Diaphonie

1 kHz à 0 dB, 20 Hz à 20 kHz de bande passante, entrée ligne, sortie Jack 6,35 mm Main Out, Trim réglé sur gain unitaire.

Fader Main Mix au minimum : -100 dBu

Touche Alt/Mute de voie enfoncée : -90 dBu

Fader de voie au minimum : -90 dBu

Réponse en fréquence

De n'importe quelle entrée vers n'importe quelle sortie.

20 Hz à 60 kHz : +0 dB/-1 dB

20 Hz à 100 kHz : +0 dB/-3 dB

Niveau de bruit équivalent

Entre entrée Mic et sortie Insert Send, avec gain au maximum.

Terminaison 150 Ohms : -129,5 dBu, 20 Hz-20 kHz

Taux de réjection de mode commun

Entre entrée Mic et sortie Insert Send, avec gain au maximum.

1 kHz : supérieur à -70 dB

Niveaux maximum

Entrées Mic : +22 dBu

Entrées Tape : +16 dBu

Autres entrées : +22 dBu

Sorties XLR Main Mix : +28 dBu

Autres sorties : +22 dBu

Impédances

Entrées Mic : 2,5 kOhms

Retours des insertions de voie : 2,5 kOhms

Autres entrées : 10 kOhms ou plus

Sorties Tape : 1,1 kOhms

Autres sorties : 120 Ohms

Égalisation

Filtre Baxendall - aigus ±15 dB à 12 kHz

Filtre en cloche - médiums ±15 dB à 2,5 kHz

Filtre Baxendall - graves ±15 dB à 80 Hz

Consommation électrique

120 Vca, 50/60 Hz, 25 Watts

Fusibles

100-120 V : 500 mA, fusion lente, 5 x 20 mm

220-240 V : 250 mA, fusion lente, 5 x 20 mm

Poids

4,5 kg

Dimensions (H x L x P)

329 mm x 356 mm x 81 mm

Comme nous perfectionnons nos produits en permanence avec des composants de meilleure qualité et des méthodes de fabrication améliorées, nous nous réservons le droit de modifier ces caractéristiques à tout moment sans préavis.

“Mackie” et le logo du personnage qui court sont des marques déposées de LOUD Technologies Inc. Les autres marques mentionnées sont des marques déposées par leur propriétaire respectif.

©2006 LOUD Technologies Inc. Tous droits réservés.

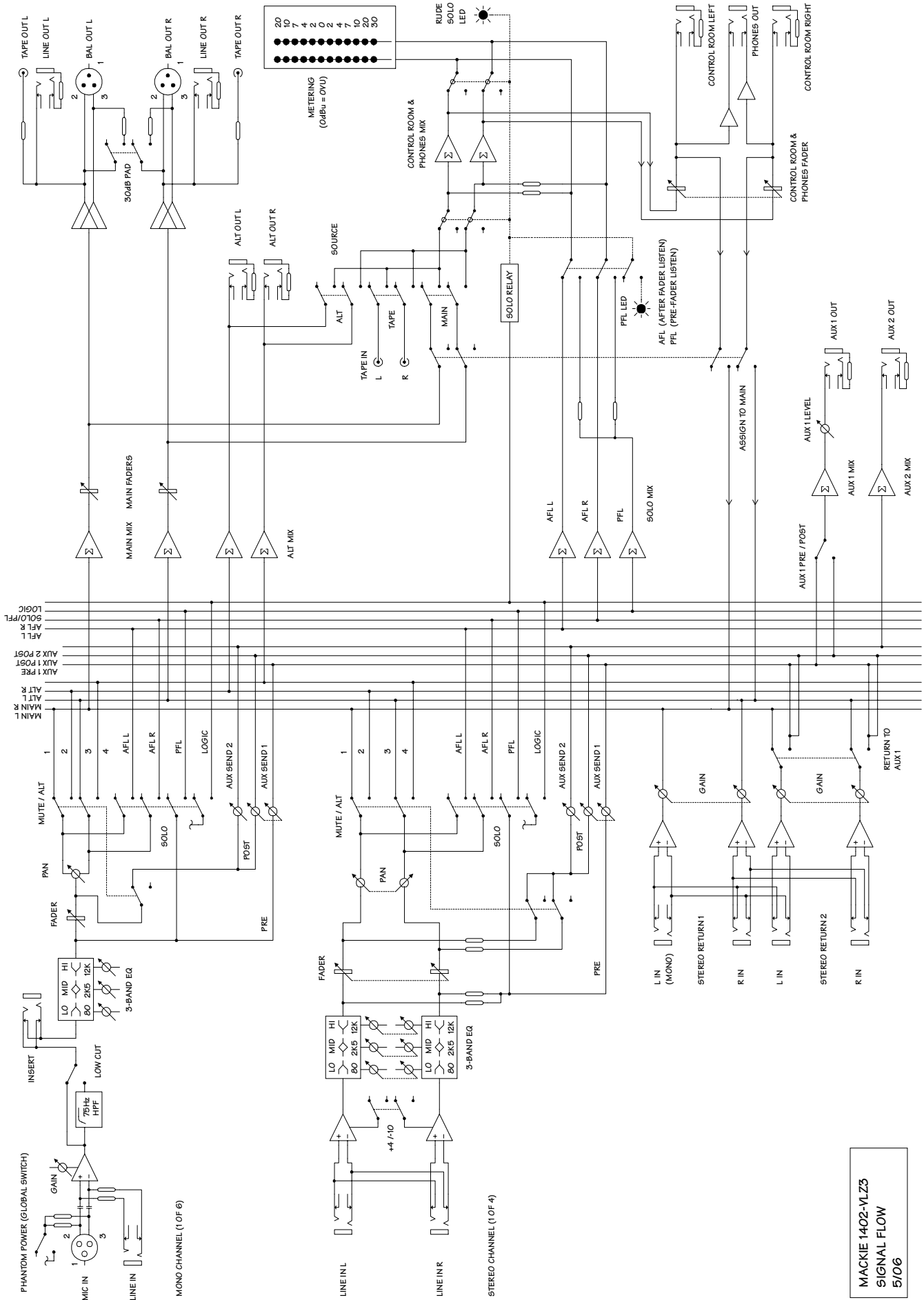

MACKIE 1402-VLZ3
SIGNAL FLOW
5/06

1402-VLZ3 - Garantie limitée

Conservez votre facture d'achat.

A. LOUD Technologies Inc. garantit les pièces et main d'oeuvre de cet appareil pour une période de trois ans à partir de la première date d'achat. En présence d'un défaut de pièce ou de main d'oeuvre, ou si le produit ne fonctionne pas correctement pendant la période de garantie, LOUD Technologies, après acceptation, réparera ou remplacera le produit. Cette garantie ne s'applique qu'aux appareils vendus et livrés sur le sol des USA par LOUD Technologies Inc. ou ses revendeurs.

B. Le fait de ne pas remplir la carte d'enregistrement ou de ne pas enregistrer le produit en ligne n'entraîne pas l'annulation de la garantie de trois ans.

C. L'entretien et les réparations des produits Mackie ne peuvent être réalisés que par un centre agréé par l'usine (voir paragraphe D ci-dessous). Les entretiens, réparations ou modifications non agréés entraînent l'annulation de la garantie. Pour obtenir une réparation couverte par la garantie, vous devez fournir une copie de la facture de vente délivrée par le revendeur Mackie agréé où vous avez acheté le produit. Il est nécessaire de prouver la date d'achat pour déterminer si votre produit Mackie entre dans le cadre de cette garantie.

D. Pour obtenir une réparation agréée :

1. Appelez Mackie au 800/898-3211, de 7:00 à 17:00 (heure de la côte ouest), du lundi au vendredi, pour obtenir un numéro d'autorisation de réparation. Nous ne pouvons pas accepter les produits envoyés sans numéro d'autorisation de réparation.
2. Utilisez l'emballage d'origine pour renvoyer le produit. Joignez une note expliquant le problème avec précision, une copie de la facture d'achat, indiquant le prix et la date d'achat, et votre adresse postale (pas de n° de boîte postale). Nous nous réservons le droit de facturer la réparation si nous n'arrivons pas à identifier le problème ou si nous ne pouvons pas identifier la date d'achat du produit.
3. Envoyez le produit dans son emballage original, en port payé, au centre de réparation agréé. L'adresse du centre le plus près vous sera donnée par le technicien.

IMPORTANT : Veillez à ce que le numéro de retour soit visible sur le carton d'expédition.

Sans facture d'achat, vous ne pouvez pas bénéficier d'une réparation couverte par la garantie.

E. LOUD Technologies se réserve le droit d'inspecter les produits sous garantie avant d'approuver la réparation ou le remplacement. LOUD Technologies peut demander la preuve de la date d'achat originale par copie certifiée de la facture originale. La décision finale de couverture par la garantie revient à LOUD Technologies Inc.

F. Tout produit envoyé à l'un des centres de réparation agréés par LOUD Technologies sera réparé ou remplacé selon les termes de la garantie, dans les 30 jours, à partir de la date de réception. LOUD Technologies et ses centres de réparation agréés peuvent utiliser des pièces ayant déjà servi pour la réparation ou le remplacement du produit. Les produits renvoyés pour réparation ne répondant pas aux critères de cette garantie ne seront pas réparés ni renvoyés avant le paiement intégral des frais de main d'oeuvre, de pièces, de port et d'assurance. Les produits réparés sous garantie seront renvoyés et le port de retour sera pris en charge par LOUD Technologies aux USA.

G. LOUD Technologies garantit toutes les réparations pour une période de 90 jours ou la période restante de garantie. Cette garantie ne couvre pas les dommages au boîtier externe ou les dommages résultant d'une installation inappropriée, d'une mauvaise utilisation, de négligence ou d'abus. Cette garantie n'est valide que si les sceaux d'inspection et le numéro de série sont toujours présents sur l'appareil.

H. LOUD Technologies n'assume aucune responsabilité quant à la qualité ou la promptitude des réparations faites par le centre de réparation agréé.

I. Cette garantie est valide pour l'acheteur initial et les acheteurs suivants dans la période de garantie initiale. La facture d'achat originale est nécessaire pour que des réparations soient effectuées.

J. Ceci est votre unique garantie. LOUD Technologies n'autorise personne d'autre, ce qui comprend les revendeurs ou les représentants, à assumer une quelconque responsabilité associée à LOUD Technologies, ou à créer une garantie pour LOUD Technologies Inc.

K. CETTE GARANTIE EST LA SEULE GARANTIE OFFERTE PAR LOUD TECHNOLOGIES INC. ET REMPLACE TOUTE GARANTIE EXPRESSE ET INDIRECTE, CE QUI COMPREND TOUT TYPE DE RESPONSABILITÉ. CETTE GARANTIE EST STRICTEMENT LIMITÉE EN DURÉE À TROIS ANS À PARTIR DE LA DATE D'ACHAT ORIGINALE AUPRÈS D'UN REVENDEUR MACKIE AGRÉÉ. UNE FOIS CETTE GARANTIE PÉRIMÉE, LOUD TECHNOLOGIES N'OFFRE AUCUNE GARANTIE SUPPLÉMENTAIRE. LOUD TECHNOLOGIES NE PEUT PAS ÊTRE TENU RESPONSABLE POUR TOUT DOMMAGE DIRECT OU INDIRECT LIÉ À L'UTILISATION DE CE PRODUIT. Certains états étendent les concepts de responsabilité et les exclusions liées à la garantie. Cette garantie vous donne des droits qui peuvent être étendus par certaines législations locales.

MACKIE®

16220 Wood-Red Road NE • Woodinville, WA 98072 • USA

USA et Canada : 800.898.3211

Europe, Asie, Amérique centrale et du Sud : 425.487.4333

Moyen-Orient et Afrique : 31.20.654.4000

Fax : 425.487.4337 • www.mackie.com

E-mail : sales@mackie.com